

Предисловие

Добро пожаловать в растущую семью владельцев нового автомобиля DATSUN.

Настоящее Руководство подготовлено для того, чтобы помочь вам освоить управление всеми системами автомобиля и узнать порядок его технического обслуживания, чтобы многие километры, проведенные за рулем этого автомобиля, доставили вам радость. Настоятельно рекомендуется прочесть настоящее Руководство, прежде чем приступать к эксплуатации автомобиля.

В отдельной Гарантийной и сервисной книжке подробно изложена информация об условиях и содержании гарантийных обязательств завода-изготовителя, которые распространяются на ваш автомобиль.

Официальный дилер DATSUN знает ваш автомобиль лучше, чем кто-либо иной. Когда автомобилю понадобится техническое обслуживание или ремонт, или в случае, если у вас возникнут любые вопросы, связанные с автомобилем, официальный дилер DATSUN с удовольствием поможет вам и использует для этого все имеющиеся в его распоряжении средства.

ВАЖНАЯ ИНФОРМАЦИЯ О БЕЗОПАСНОСТИ

Всегда при вождении автомобиля соблюдайте изложенные ниже важные правила безопасности. Это обеспечит для вас и ваших пассажиров максимальную безопасность во время движения автомобиля.

- **НИКОГДА** не садитесь за руль автомобиля, находясь в состоянии алкогольного опьянения или под действием наркотических средств.
- **ВСЕГДА** соблюдайте ограничения скорости, установленные дорожными знаками, и никогда не превышайте скорость, безопасную в конкретных условиях движения.
- **ВСЕГДА** застегивайте ремень безопасности. При перевозке в автомобиле детей используйте соответствующие детские удерживающие системы. Малолетних детей разрешается перевозить только с использованием детских удерживающих систем, установленных на заднем сиденье автомобиля.
- **ВСЕГДА** инструктируйте всех находящихся в автомобиле пассажиров о правилах пользования системами безопасности, которыми оснащен автомобиль.
- **РЕГУЛЯРНО** просматривайте это Руководство, чтобы освежить в памяти важную информацию о безопасном управлении автомобилем.

ПРИМЕЧАНИЕ О ДАННОМ РУКОВОДСТВЕ

Данное Руководство по эксплуатации автомобиля содержит информацию обо всем дополнительном оборудовании, которое доступно для данной модели. Поэтому вы можете встретить в Руководстве описание оборудования, которое отсутствует на вашем автомобиле.

Описание автомобиля, технические характеристики и иллюстрации, приведенные в Руководстве по эксплуатации, соответствуют состоянию продукта и документации на дату публикации. DATSUN оставляет за собой право в любое время вносить изменения в конструкцию или технические характеристики автомобиля без предварительного уведомления и без каких-либо обязательств со своей стороны.

ВНЕСЕНИЕ ИЗМЕНЕНИЙ В КОНСТРУКЦИЮ АВТОМОБИЛЯ

Запрещается вносить какие-либо изменения в конструкцию автомобиля. Это может привести к ухудшению эксплуатационных свойств автомобиля, снижению его безопасности или сокращению срока службы. В ряде случаев изменение конструкции автомобиля может стать причиной нарушения действующих государственных стандартов и правил. Кроме того, гарантийные обязательства компании DATSUN не распространяются на любые повреждения или ухудшение эксплуатационных качеств автомобиля, вызванные самостоятельным внесением изменений в его конструкцию.

В ЦЕЛЯХ ВАШЕЙ БЕЗОПАСНОСТИ – ПЕРЕД НАЧАЛОМ ЭКСПЛУАТАЦИИ АВТОМОБИЛЯ ОБЯЗАТЕЛЬНО ПРОЧТИТЕ ДАННОЕ РУКОВОДСТВО

Перед началом эксплуатации автомобиля внимательно ознакомьтесь с данным Руководством. Это позволит вам ознакомиться с органами управления автомобилем и с требованиями, касающимися технического обслуживания, что, в конечном счете, обеспечит безопасную эксплуатацию автомобиля.

В тексте настоящего Руководства для визуального выделения предупреждений об опасности используются следующие символы и слова, привлекающие внимание.

ОПАСНОСТЬ

Этот заголовок используется в случаях, когда существует реальная опасность тяжелого травмирования или гибели людей. Во избежание травмирования или гибели людей необходимо строго следовать приведенным указаниям.

ВНИМАНИЕ

Этот заголовок указывает на предупреждение об опасных ситуациях, которые могут привести к незначительным травмам, травмам средней тяжести или к повреждению деталей автомобиля. Во избежание таких рисков или для существенного их снижения необходимо строго следовать приведенным указаниям.

ПРИМЕЧАНИЕ

Данный заголовок содержит указания на дополнительные полезные сведения.



Этот символ обозначает: «**Не делайте так**» или «**Не позволяйте делать так**».

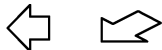

Стрелки на рисунках, аналогичные стрелкам, приведенным выше, указывают на переднюю часть автомобиля.



Подобные стрелки на иллюстрациях обозначают направление движения или воздействия.



Черные стрелки обращают ваше внимание на определенные детали иллюстрации.

[]:

Квадратные скобки обозначают сообщения, кнопки или пункты на экране.

< >:

Угловые скобки применяются для обозначения текста на органах управления, таких, как кнопки или выключатели, расположенные в салоне или снаружи автомобиля.

ПРЕДУПРЕЖДАЮЩИЕ ТАБЛИЧКИ С ИНФОРМАЦИЕЙ О ПОДУШКАХ БЕЗОПАСНОСТИ



«Не устанавливайте детскую удерживающую систему, в которой ребенок располагается лицом против хода движения автомобиля, на сиденье, перед которым находится не отключенная фронтальная подушка безопасности! Несоблюдение этого требования может привести к серьезному травмированию или гибели ребенка».

Обязательно прочтите раздел «Предупреждающие таблички с информацией о подушках безопасности» в главе 2 данного Руководства и раздел «Предупреждающая табличка подушки безопасности» в конце данного Руководства.

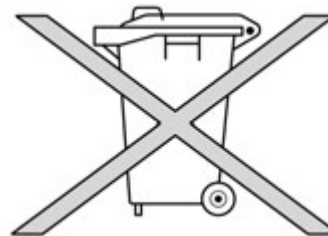

УТИЛИЗАЦИЯ АККУМУЛЯТОРНЫХ БАТАРЕЙ И ЭЛЕМЕНТОВ ПИТАНИЯ

ВНИМАНИЕ

Неправильная утилизация отработавших источников электрического питания может представлять опасность для окружающей среды. При утилизации источников питания действуйте в соответствии с местным законодательством.

К источникам электрического питания, используемым в автомобиле, относятся:

- Аккумуляторная батарея
- Элемент питания пульта дистанционного управления (ключ Intelligent Key и/или пульт системы дистанционного управления замками дверей)

- Элементы питания датчиков системы контроля давления воздуха в шинах (TPMS)
- Элементы питания пульта дистанционного управления (для автомобильной развлекательной системы)
- Элементы питания блока ЭРА-ГЛОНАСС

В случае возникновения каких-либо сомнений, обратитесь к представителям местных властей или к официальному дилеру DATSUN за консультацией о правилах утилизации.

ТОРГОВЫЕ ЗНАКИ



Bluetooth®

Bluetooth® является зарегистрированной торговой маркой, принадлежащей компании Bluetooth SIG, Inc., США

СОДЕРЖАНИЕ

Иллюстрированный указатель	0
Безопасность – сиденья, ремни безопасности и дополнительные удерживающие системы	1
Приборы и органы управления	2
Подготовка к началу движения	3
Дисплей, система отопления и кондиционирования воздуха. Аудиосистема	4
Пуск двигателя и вождение автомобиля	5
В случае неисправности	6
Уход за кузовом и салоном автомобиля	7
Техническое обслуживание и операции, выполняемые владельцем	8
Техническая информация	9
Алфавитный указатель	10

0 Иллюстрированное оглавление

Сиденья, ремни и дополнительные удерживающие системы (SRS).....	0-2	Пассажи́рский салон.....	0-5
Вид автомобиля спереди	0-3	Панель управления	0-6
Автомобиль с кузовом хэтчбек	0-3	Приборы и указатели	0-7
Вид автомобиля сзади	0-4	Моторный отсек	0-8
Автомобиль с кузовом хэтчбек	0-4	Двигатель 1.6L.....	0-8

СИДЕНЬЯ, РЕМНИ БЕЗОПАСНОСТИ И ДОПОЛНИТЕЛЬНЫЕ УДЕРЖИВАЮЩИЕ СИСТЕМЫ (SRS)

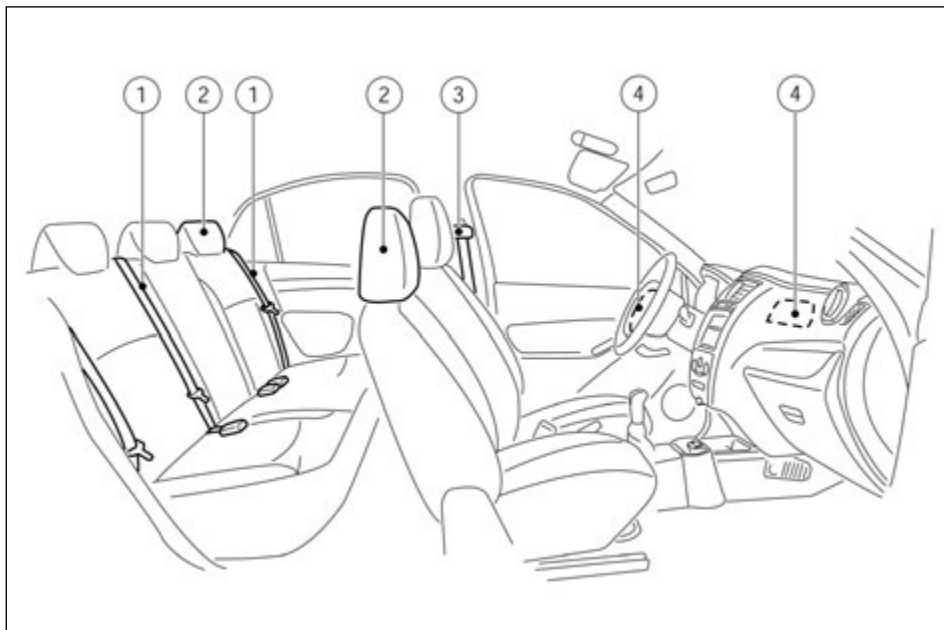

1. Ремни безопасности (с. 1-7)
– Детские удерживающие устройства (с. 1-13)
2. Подголовники* (с. 1-4)
3. Регулировка высоты промежуточной скобы ремня безопасности (для передних сидений)* (с. 1-7)
4. Фронтальные подушки безопасности* (с. 1-17)

*: Для некоторых вариантов исполнения автомобиля

ВИД АВТОМОБИЛЯ СПЕРЕДИ

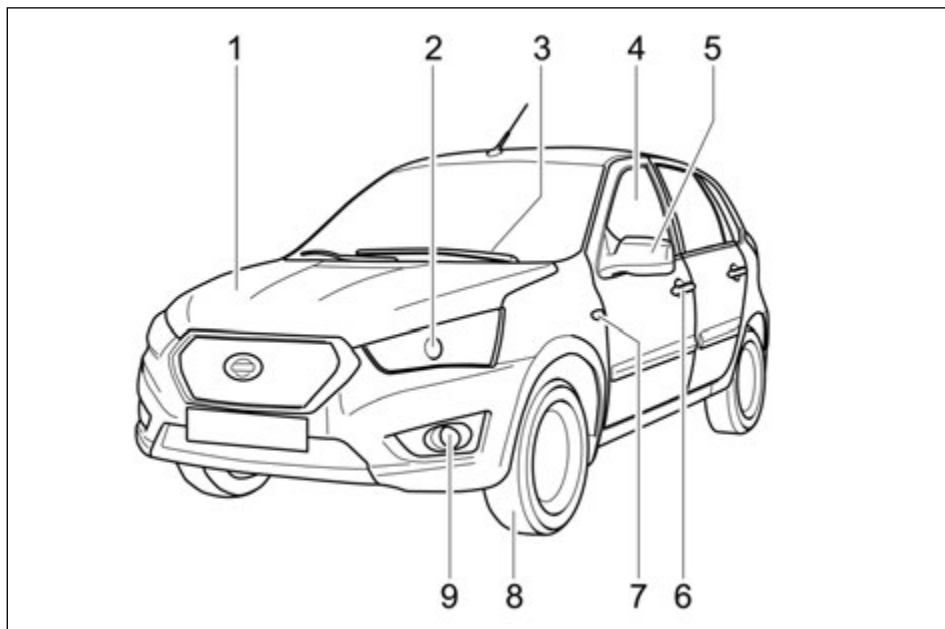

АВТОМОБИЛЬ С КУЗОВОМ ХЭТЧБЕК

1. Капот (с. 3-10)
2. Фары, передние габаритные фонари, дневные ходовые огни и указатели поворота
 - Работа выключателя (с. 2-13)
 - Замена ламп (с. 8-18)
3. Очиститель и омыватель ветрового стекла
 - Работа выключателя (с. 2-14)
 - Замена щеток очистителей стекол (с. 8-6)
 - Жидкость омывателя стекол (с. 8-6)
4. Электростеклоподъемники* (с. 2-18)
5. Наружные зеркала заднего вида (с. 3-13)

6. Двери
 - Ключи (с. 3-2)
 - Замки дверей (с. 3-6)
7. Боковой повторитель указателя поворота
 - Работа выключателя (с. 2-13)
 - Замена ламп (с. 8-18)
8. Шины
 - Колеса и шины (с. 8-23, 9-7)
 - Замена поврежденного колеса (с. 6-3)
 - Табличка с информацией о шинах (с. 9-10)
9. Противотуманные фары*
 - Работа выключателя (с. 2-14)
 - Замена ламп (с. 8-18)

*: Для некоторых вариантов исполнения автомобиля

ВИД АВТОМОБИЛЯ СЗАДИ

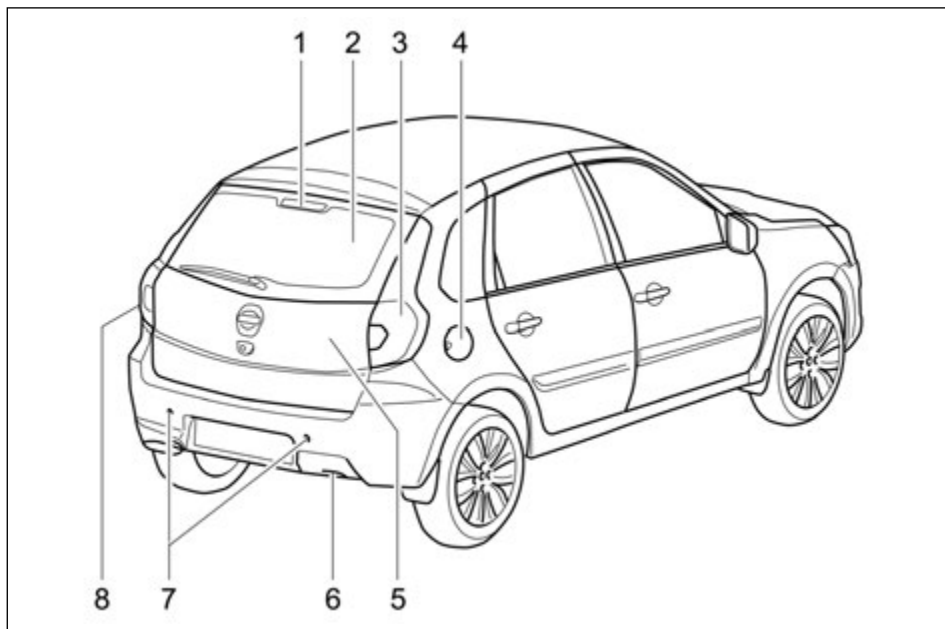

АВТОМОБИЛЬ С КУЗОВОМ ХЭТЧБЕК

1. Верхний стоп-сигнал (с. 8-18)
2. Обогреватель заднего стекла (с. 2-17)
3. Задние комбинированные фонари и задние габаритные фонари
 - Работа выключателя (с. 2-13)
4. Крышка лючка заливной горловины топливного бака
 - Функционирование (с. 3-12)
 - Рекомендуемое топливо (с. 9-2)
5. Дверь багажного отделения (с. 3-11)
6. Буксирная проушина

- Функционирование (с. 6-5)
- 7. Датчики системы помощи при парковке* (с. 5-15)
- 8. Задний противотуманный фонарь
 - Работа выключателя (с. 2-14)
 - Замена ламп (с. 8-18)

*: Для некоторых вариантов исполнения автомобиля

ПАССАЖИРСКИЙ САЛОН

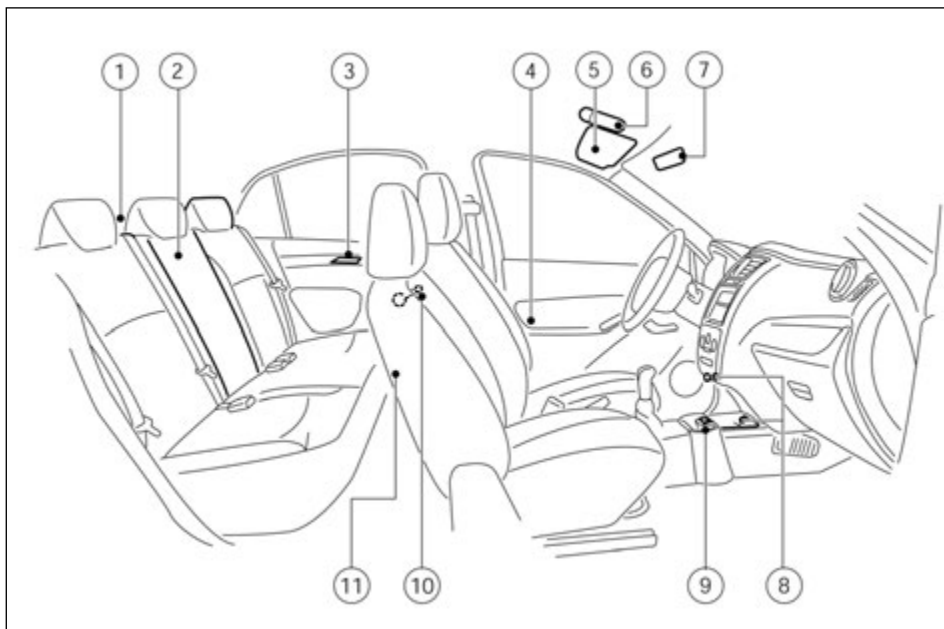

1. Багажное отделение

- Плафон освещения багажного отделения (с. 2-26)
- Задняя багажная полка

2. Заднее сиденье (с. 1-4)

- Детские удерживающие устройства (с. 1-13)

3. Механические стеклоподъемники* (с. 2-18)

- Замки дверей (с. 3-6)

4. Вещевые отделения/Перевозка багажа (с. 2-23)

- Замки дверей (с. 3-6)

5. Солнцезащитные козырьки (с. 2-23)

- Косметическое зеркало* (для переднего пассажира) (с. 3-14)

6. Выключатель плафона освещения салона

- Передние плафоны для чтения карт* (с. 2-24)
- Система экстренного реагирования при авариях ЭРА-ГЛОНАСС (SOS / E-call)* (с. 2-24)

7. Внутреннее зеркало заднего вида (с. 3-13)

8. Центральная консоль

- Подстаканники
- Прикуриватель и электрическая розетка* (с. 2-22)

9. Выключатель обогрева сидений* (с. 1-3)

10. Ручки механических стеклоподъемников задних дверей* (с. 2-18)

11. Карман на сиденье со стороны пассажира* (с. 2-23)

*: Для некоторых вариантов исполнения автомобиля

ПАНЕЛЬ УПРАВЛЕНИЯ

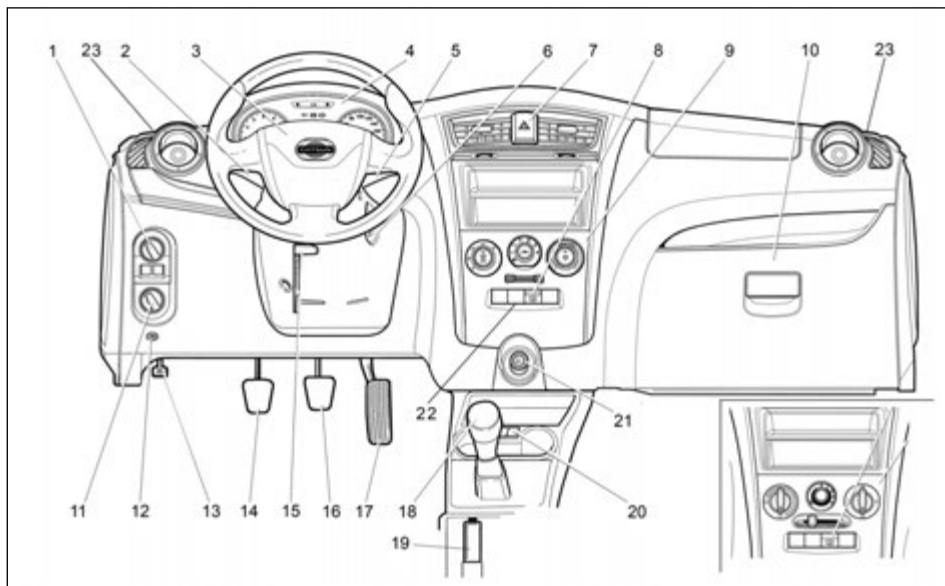

1. Блок управления осветительными приборами
 - Фары (с. 2-13)
 - Противотуманные фары и фонари (с. 2-14)
2. Выключатель указателей поворота (с. 2-14)
3. Звуковой сигнал (с. 2-17)
4. Приборы и указатели (с. 2-2); Световые сигнализаторы и индикаторы (с. 2-5)
 - Информационный дисплей автомобиля (с. 2-9)

5. Выключатель очистителей и омывателей стекол (с. 2-14)
 - Кнопки бортового компьютера* (с. 2-2)
 - Выключатели круиз-контроля и ограничителя скорости* (с. 5-10)
6. Выключатель зажигания (с. 5-5)
7. Выключатель аварийной сигнализации (с. 6-2)

8. Выключатель обогревателя ветрового/заднего стекла (с. 2-17)
9. Органы управления отопителем и кондиционером (с. 4-2)
10. Перчаточный ящик (с. 2-23)
11. Переключатель корректора фар* (с. 2-13)
12. Кнопка открывания двери багажного отделения* (с. 3-11)
13. Рукоятка отпирания замка капота (с. 3-10)
14. Концевой выключатель педали сцепления* (МКП) (с. 5-5)
15. Регулировка рулевого колеса (с. 3-12)
16. Педаль тормоза (с. 5-5)
17. Педаль акселератора (с. 5-5)
18. Рычаг переключения передач (с. 5-5)
19. Стояночный тормоз
 - Функционирование (с. 3-14)
 - Парковка (с. 3-14)
20. Выключатели обогрева сидений* (с. 1-2)
21. Прикуриватель* и электрическая розетка* (с. 2-22)
22. Выключатель электрообогревателя ветрового стекла* (с. 2-16)
23. Вентиляционные решетки (с. 4-2)

*: Для некоторых вариантов исполнения автомобиля

СТРЕЛОЧНЫЕ УКАЗАТЕЛИ, СВЕТОВЫЕ СИГНАЛИЗАТОРЫ И ИНДИКАТОРЫ

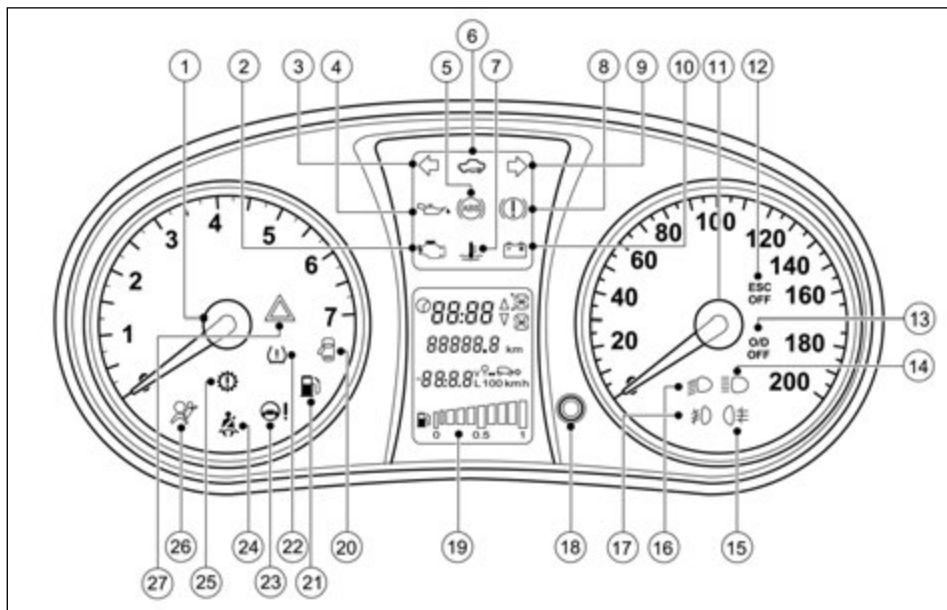

Приборная панель

1. Тахометр (с. 2-3)
2. – 10. Световые сигнализаторы и индикаторы, звуковые предупреждающие сигналы (с. 2-5)
11. Спидометр
12. – 17. Световые сигнализаторы и индикаторы, звуковые предупреждающие сигналы (с. 2-5)
18. Кнопка сброса показаний счетчика пробега за поездку, кнопка сброса показаний счетчика суточного пробега и кнопка настройки часов (с. 2-2)
19. Информационный дисплей автомобиля (с. 2-9)
20. – 27. Световые сигнализаторы и индикаторы, звуковые предупреждающие сигналы (с. 2-5)

МОТОРНЫЙ ОТСЕК

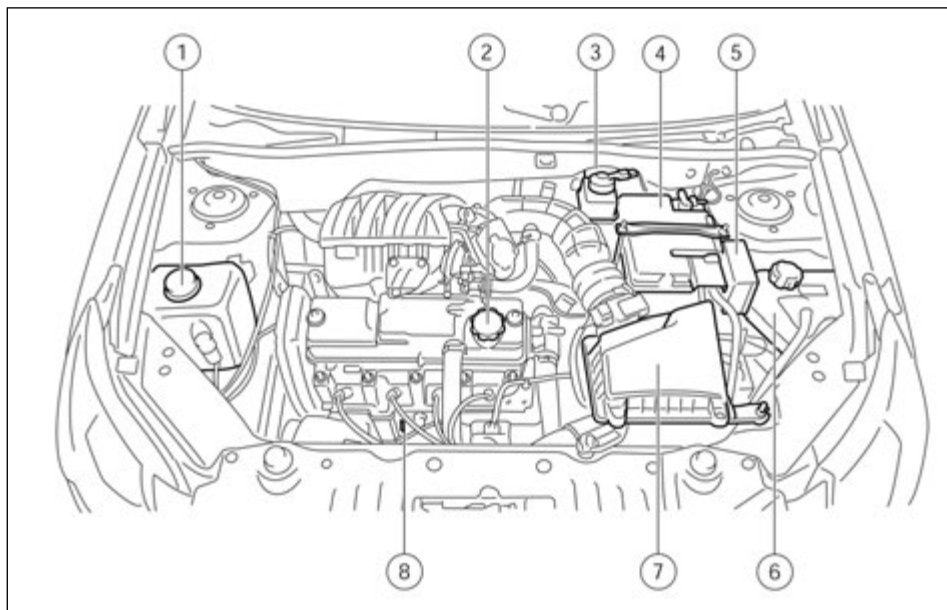

ДВИГАТЕЛЬ 1.6L

1. Жидкость омывателя стекол (с. 8-6)
2. Пробка заливной горловины для моторного масла (с. 8-3)
3. Бачок главного тормозного цилиндра (с. 8-4)
4. Аккумуляторная батарея (с. 8-7)
5. Блок плавких предохранителей и держателей плавких вставок (с. 8-9)
6. Расширительный бачок системы охлаждения двигателя (с. 8-2)
7. Воздухоочиститель (с. 8-5)
8. Масляный щуп двигателя (с. 8-3)

1 Безопасность – сиденья, ремни безопасности и дополнительные удерживающие системы

Сиденья.....	1-2	Трехточечный ремень безопасности.....	1-9
Передние сиденья.....	1-3	Уход за ремнями безопасности.....	1-10
Электрообогрев сидений (для некоторых вариантов исполнения автомобиля).....	1-3	Преднатяжители ремней безопасности.....	1-11
Задние сиденья.....	1-4	Безопасность детей.....	1-12
Подголовники.....	1-4	Безопасность младенцев.....	1-12
Устройство регулируемых подголовников.....	1-5	Безопасность малолетних детей.....	1-12
Нерегулируемый подголовник.....	1-5	Безопасность подростков.....	1-12
Снятие.....	1-5	Правовые требования.....	1-12
Установка.....	1-5	Детские удерживающие устройства.....	1-13
Регулировка.....	1-6	Меры предосторожности при использовании детских удерживающих устройств.....	1-13
Ремни безопасности.....	1-7	Схема установки детского удерживающего устройства.....	1-14
Меры предосторожности при пользовании ремнями безопасности.....	1-7	Дополнительная удерживающая система (SRS).....	1-17
Безопасность детей.....	1-8	Меры предосторожности при использовании дополнительной удерживающей системы (SRS).....	1-17
Беременные женщины.....	1-8	Система подушек безопасности.....	1-19
Инвалиды.....	1-9	Ремонт и замена компонентов.....	1-21

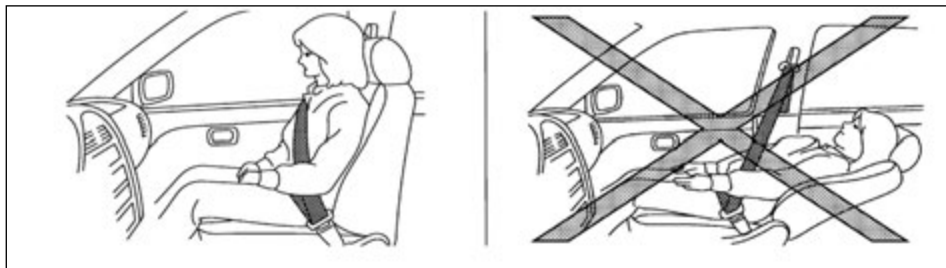

Сидите прямо, опираясь на спинку сиденья

ОПАСНОСТЬ

- Запрещается ехать в автомобиле с полностью откинутой назад спинкой сиденья. Это опасно. Плечевая лямка ремня безопасности в этом случае не будет прилегать к туловищу. При столкновении вы будете отброшены на ремень и можете получить травму шеи или иную серьезную травму. Кроме того, вы можете выскользнуть из-под поясной лямки ремня, что также чревато опасными травмами.
- Для наиболее эффективной защиты пассажиров, находящихся в движущемся автомобиле, спинки сидений должны быть установлены в положение, близкое к вертикальному. Всегда сидите, плотно опираясь на поднятую спинку сиденья. Обе ноги должны быть на полу. Отрегулируйте ремень безопасности должным образом. См. раздел «Ремни безопасности» ниже в этой главе.
- Во избежание риска травмирования или гибели людей из-за непреднамеренного трогания автомобиля с места и/или включения систем автомобиля запрещается оставлять в автомобиле без присмотра малолетних детей, взрослых людей, нуждающихся в присмотре,

а также домашних животных. Они могут непреднамеренно воздействовать на органы управления автомобиля или привести его в движение. Кроме того, воздух в салоне закрытого автомобиля, стоящем в жаркий день под прямыми лучами солнца, быстро нагревается. Люди и домашние животные, находящиеся в автомобиле, могут получить тепловой удар или погибнуть.

- Запрещается регулировать положение сиденья водителя во время движения автомобиля. Сиденье может неожиданно сдвинуться, и водитель может потерять контроль над автомобилем.
- Отрегулировав сиденье, слегка покачайтесь в нем, чтобы убедиться в надежности его фиксации.
- Не следует наклонять спинку сиденья больше, чем это требуется для удобства посадки. Защитное действие ремней безопасности наиболее эффективно, когда пассажир сидит прямо и плотно опирается на спинку сиденья. При большом наклоне спинки сиденья увеличивается опасность соскальзывания пассажира под ремень, что увеличивает риск получения травмы.
- При возвращении спинок сидений в вертикальное положение проверьте, чтобы они были надежно за-

фиксированы. Если спинка сиденья не зафиксирована полностью, то при столкновении или внезапной остановке автомобиля пассажир может получить травму. После регулировки положения спинки сиденья обязательно покачайте ее, чтобы проверить надежность фиксации спинки сиденья.

- Если в автомобиле перевозится груз, то его необходимо тщательно закрепить, чтобы он не мог сместиться. Не размещайте багаж выше уровня спинок сидений. При резком торможении или при столкновении автомобиля плохо закрепленный груз может стать причиной травмирования людей.
- Запрещается перевозить пассажиров в багажном отделении или на сложенном заднем сиденье. В случае дорожно-транспортного происшествия или резкого торможения пассажиры, находящиеся в указанных местах, и не защищенные средствами пассивной безопасности, могут получить серьезные травмы или погибнуть.

ВНИМАНИЕ

При регулировке положения сидений необходимо остерегаться контакта с любыми подвижными деталями сидений во избежание получения травм и/или повреждений.

ПЕРЕДНИЕ СИДЕНЬЯ

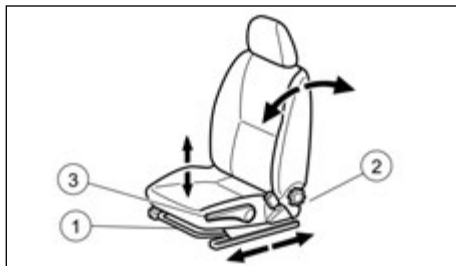

Ручная регулировка сидений

Регулировка продольного положения сиденья

Потяните рычаг ① вверх и, удерживая его, сдвиньте сиденье вперед или назад в нужное положение. Отпустите рычаг, чтобы зафиксировать сиденье в выбранном положении.

Регулировка наклона спинки сиденья

ВНИМАНИЕ

При перемещении сиденья вперед или назад или возврате спинки сиденья в вертикальное положение держитесь за спинку сиденья. Если не удерживать сиденье, то оно может внезапно переместиться и нанести травму.

Вращением рукоятки ② придайте спинке сиденья нужный угол наклона.

Возможность регулировки наклона позволяет установить спинку сиденья для пассажиров разного роста таким образом, чтобы обеспечить правильное расположение лямок ремня безопасности (см. раздел «Ремень безопасности» ниже в этой главе). Кроме того, спинку сиденья можно откинуть назад для отдыха в автомобиле во время стоянки с включенным стояночным тормозом (рычаг селектора дол-

жен находиться при этом в положении Р, а рычаг переключения передач в положении N).

Регулировка сиденья по высоте (для некоторых вариантов исполнения автомобиля)

Несколько раз потяните вверх или нажмите вниз рычаг ③, пока не будет достигнута нужная высота сиденья.

Подголовники

Для снятия, установки или регулировки при необходимости подголовника нажмите и удерживайте кнопку. Для получения информации о регулировке подголовников см. раздел «Подголовники» ниже в этой главе.

Чтобы опустить подголовник, нажмите кнопку. Чтобы поднять подголовник в необходимое положение, потяните его вверх.

ЭЛЕКТРИЧЕСКИЕ ОБОГРЕВАТЕЛИ СИДЕНИЙ (для некоторых вариантов исполнения автомобиля)

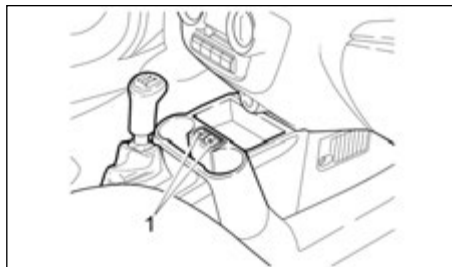

ВНИМАНИЕ

- Не пользуйтесь обогревом сиденья дольше необходимого периода времени либо при отсутствии пассажира на сиденье.
- Не накрывайте сиденья теплоизолирующими вещами: одеялами, подушками, чехлами и т.п. Это может привести к перегреву сидений.
- Не кладите на подушки сидений твердые или тяжелые предметы, не прокалывайте и не прикрепляйте к сиденьям булавки или аналогичные предметы. Это может привести к выходу обогревателя из строя.
- Любая жидкость, пролитая на сиденье, должна быть немедленно удалена при помощи сухой ткани.
- Для чистки сидений запрещается использовать бензин, разбавители красок и другие растворители.
- При обнаружении любого нарушения нормального функционирования или при отказе обогревателей сидений, выключите систему и обратитесь на сервисную станцию официального дилера DATSUN для проверки и ремонта системы.

Сиденья с обогревателем

Обогрев передних сидений осуществляется электрическими нагревателями, включить которые можно при работающем двигателе. Соответствующие выключатели расположены на центральной консоли ①.

После прогрева салона автомобиля не забудьте выключить электрический обогрев сидений.

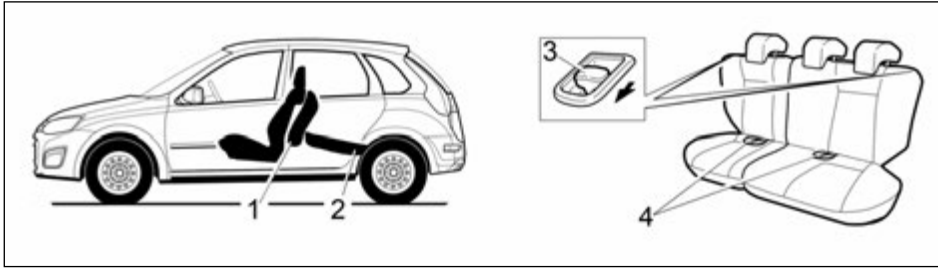

ЗАДНИЕ СИДЕНЬЯ

Складывание (для некоторых вариантов исполнения автомобиля)

Объем багажного отделения можно увеличить, сложив вниз спинку заднего сиденья.

Складывание спинки заднего сиденья

1. Убедитесь в том, что подголовники должным образом убраны, см. раздел «Подголовники» ниже в этой главе.
2. Убедитесь в том, что ремень безопасности не пристегнут. Уберите ремни безопасности в специальные отделения (для некоторых вариантов исполнения автомобиля).
3. При необходимости сдвиньте передние сиденья ① вперед (см. раздел «Передние сиденья» выше в этой главе).
4. Чтобы получить ровную поверхность пола багажного отделения, потяните за лямку ④ и установите подушку заднего сиденья вертикально ①.

5. Потяните за защелку ③, чтобы открыть замок спинки заднего сиденья, как показано.
6. Сложите спинку заднего сиденья вниз ②.

Возврат спинки заднего сиденья в вертикальное положение

1. Убедитесь в том, что ремни безопасности не застегнуты.
2. Убедитесь в том, что ремень безопасности не попал под сиденье.
3. Поднимите спинку сиденья вверх и нажмите на нее до полной фиксации.
4. Вернув спинку сиденья в рабочее положение, достаньте ремни безопасности из специальных отделений (для некоторых вариантов исполнения автомобиля).

ВНИМАНИЕ

Обязательно убедитесь в том, что лямка ремня не зажата рычагом фиксатора или другой деталью автомобиля.

ОПАСНОСТЬ

Подголовники являются дополнением к другим системам пассивной безопасности, которыми оборудован автомобиль. В некоторых случаях при ударе в заднюю часть автомобиля подголовники обеспечивают дополнительную защиту от травм. Регулируемые подголовники должны быть правильно установлены, как указано в этом разделе. Проверьте правильность регулировки подголовника после того, как сиденьем пользовался другой пассажир. Запрещается прикреплять какие-либо предметы к стойкам подголовников или снимать подголовник. Запрещается пользоваться сиденьем со снятым подголовником. Если подголовник был снят, установите его на место и отрегулируйте, прежде чем можно будет начать пользоваться сиденьем. Несоблюдение этих инструкций приводит к уменьшению эффективности подголовников. При этом возрастает риск получения тяжелых травм или гибели при аварии.

- На автомобиле могут быть установлены подголовники следующих типов: интегрированные, регулируемые или нерегулируемые.
- Стойки регулируемого подголовника имеют ряд вырезов, которые позволяют зафиксировать подголовник в требуемом положении.
- Стойки нерегулируемого подголовника имеют один вырез, который служит для фиксации подголовника в рамке сиденья.
- Как правильно отрегулировать положение подголовника:
 - В случае регулируемого подголовника. Подголовник должен быть установлен так, чтобы середина подушки подголовника находилась на одном уровне с центром ушной раковины водителя/пассажира.

- Если, несмотря на регулировку, подголовник не удается поднять до центра ушной раковины, установите подголовник в крайнее верхнее положение.

- Если подголовник был снят с сиденья, то прежде чем перевозить пассажиров на данном сиденье, необходимо убедиться в том, что он установлен на место и зафиксирован.

УСТРОЙСТВО РЕГУЛИРУЕМЫХ ПОДГОЛОВНИКОВ

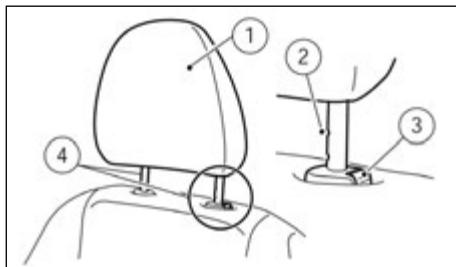

1. Съемный подголовник
2. Ряд вырезов
3. Кнопка фиксатора
4. Стойки

НЕРЕГУЛИРУЕМЫЙ ПОДГОЛОВНИК

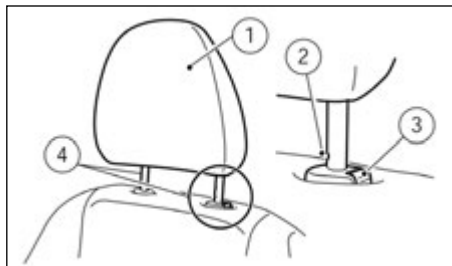

1. Съемный подголовник
2. Вырез
3. Кнопка фиксатора
4. Стойки

СНЯТИЕ

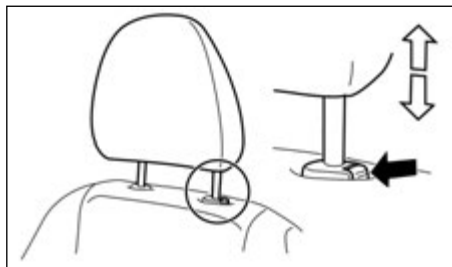

Для снятия подголовника выполните следующую процедуру:

1. Установите подголовник в верхнее положение.
2. Нажмите кнопку фиксатора и удерживайте ее в нажатом положении.
3. Снимите подголовник с сиденья.
4. Снятый подголовник нужно надежно закрепить в безопасном месте, чтобы он не представлял собой угрозы при резкой остановке или столкновении.
5. Прежде чем продолжить пользоваться сиденьем, необходимо установить на него и надлежащим образом отрегулировать подголовник.

УСТАНОВКА

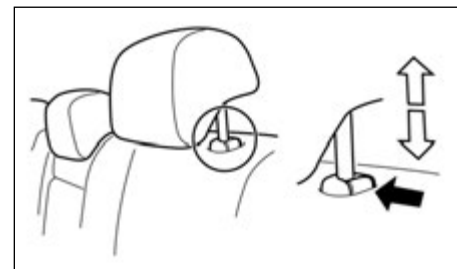

1. Совместите стойки подголовника с отверстиями в сиденье. Убедитесь в том, что подголовник правильно ориентирован относительно сиденья. Стойка с регулировочным вырезом ① должна войти в отверстие с фиксатором ②.
2. Нажмите и удерживайте кнопку фиксатора, одновременно нажимая на подголовник вниз.
3. Прежде чем продолжить пользоваться сиденьем, необходимо надлежащим образом отрегулировать подголовник.

РЕГУЛИРОВКА

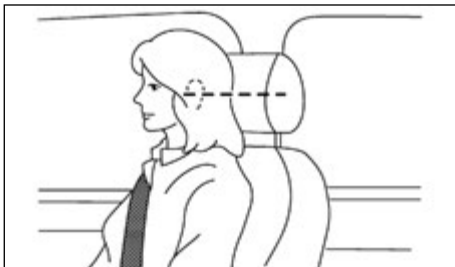

Регулируемый подголовник

Высота подголовника должна быть отрегулирована так, чтобы его средняя часть находилась на уровне центра ушной раковины пассажира. Если, несмотря на регулировку, подголовник не удастся поднять до центра ушной раковины, установите подголовник в крайнее верхнее положение.

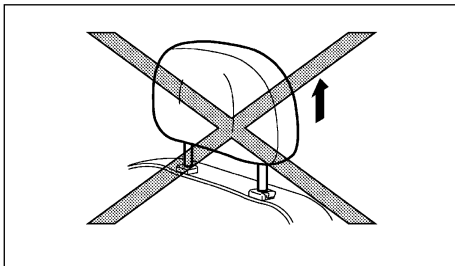

Нерегулируемый подголовник

Прежде чем продолжить использование сиденья, убедитесь, что подголовник установлен таким образом, что фиксатор вошел в паз на стойке подголовника.

Подъем

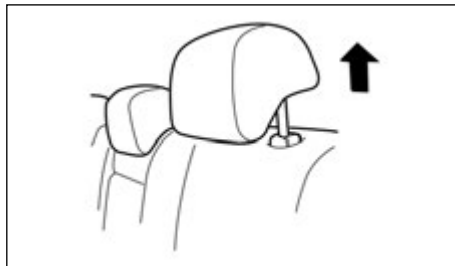

Тип А

Для того чтобы поднять подголовник, нужно потянуть его вверх.

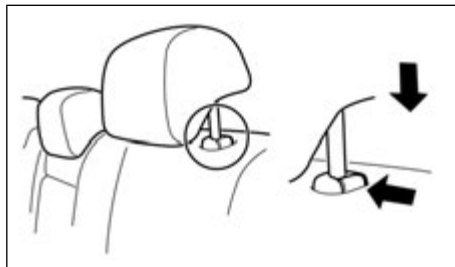

Тип В

Для того чтобы поднять подголовник, нужно нажать и удерживать кнопку фиксатора. Затем потяните его вверх.

Прежде чем продолжить использование сиденья, убедитесь, что подголовник установлен таким образом, что фиксатор вошел в паз на стойке подголовника.

Опускание

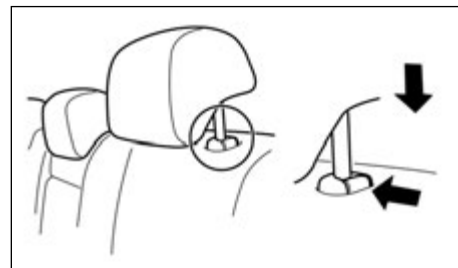

Для того чтобы опустить подголовник, нажмите и удерживайте кнопку фиксатора, одновременно нажимая на подголовник вниз.

Прежде чем продолжить пользоваться сиденьем, убедитесь в том, что подголовник установлен таким образом, что фиксатор вошел в паз на стойке подголовника.

РЕМНИ БЕЗОПАСНОСТИ

МЕРЫ ПРЕДОСТОРОЖНОСТИ ПРИ ПОЛЬЗОВАНИИ РЕМНЯМИ БЕЗОПАСНОСТИ

Если ремень безопасности правильно отрегулирован и вы занимаете правильное положение на сиденье, вероятность получения травм или гибели в дорожно-транспортном происшествии и/или тяжесть травм значительно уменьшаются. Компания DATSUN настоятельно рекомендует вам и всем пассажирам всегда пристегивать ремень безопасности во время движения, даже если автомобиль не оборудован подушками безопасности.

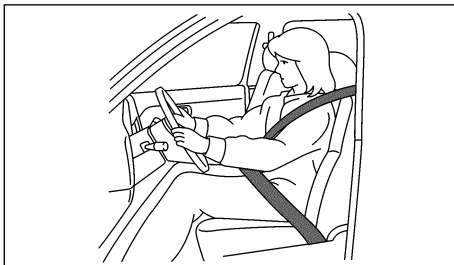

Сидите прямо, опираясь на спинку сиденья.

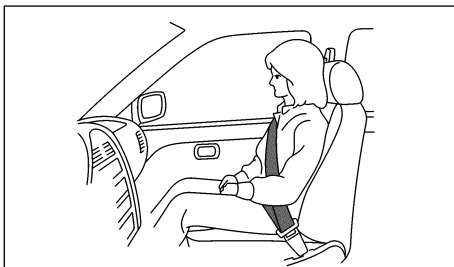

Сидите прямо, опираясь на спинку сиденья.

ОПАСНОСТЬ

При использовании ремней безопасности обязательно учитывайте следующие предостережения. В противном случае может увеличиться вероятность и/или тяжесть травмы при дорожно-транспортном происшествии.

- Водитель и все пассажиры, находящиеся в автомобиле, во время движения должны быть всегда пристегнуты ремнями безопасности. Детей следует размещать на заднем сиденье автомобиля с использованием детских удерживающих систем, подходящих им по возрасту и весу.
- Ремень безопасности должен быть отрегулирован должным образом и плотно прилегать к туловищу. В противном случае эффективность всей удерживающей системы может снизиться, что повышает риск получения серьезных травм при авариях. Неправильное использование ремнями безопасности может стать причиной получения серьезных травм или гибели.
- Плечевая лямка ремня должна проходить через плечо и прижиматься к грудной клетке. Запрещается пропускать ремень за спиной или под рукой, ремень не должен лежать на шее. Плечевая лямка ремня безопасности не должна касаться лица или шеи, но также не должна спадать с плеча.
- Поясная лямка ремня безопасности должна располагаться как можно ниже и плотнее **НА БЕДРАХ, А НЕ НА ТАЛИИ**. При высоком расположении поясной лямки ремня безопасности значительно увеличивается риск травмирования внутренних органов в случае аварии.
- Ремни безопасности предназначены для передачи возникающей нагрузки на скелет человека и должны соответствующим образом охватывать тазовую область туловища, грудную клетку и плечи. Следует избегать того, чтобы поясная лямка ремня охватывала живот.

- Владелец автомобиля запрещается самостоятельно изменять конструкцию ремней безопасности, а также любым способом блокировать инерционную катушку, которая обеспечивает выбор слабны и поддержание предварительного натяжения ремня.
- Для того чтобы ремни безопасности эффективно выполняли свою защитную функцию, необходимо, чтобы они плотно облегали тело, но не причиняли неудобства. Если ремень безопасности имеет слабину, это значительно снижает уровень защиты пассажира.
- Застегнув ремень безопасности, убедитесь в том, что скоба ремня надежно зафиксирована в соответствующем замке.
- Не допускайте перекручивания и перекручивания лямки ремня. Это снижает эффективность действия ремней безопасности.
- Не позволяйте пристегиваться одним ремнем безопасности одновременно более чем одному пассажиру.
- Запрещается перевозить в автомобиле количество пассажиров, превышающее количество ремней безопасности.
- Каждый ремень безопасности предназначен для пользования только одним пассажиром. Опасно пристегивать ремнем взрослого пассажира с сидящим на его руках ребенком.
- Если сигнализатор не пристегнутого ремня безопасности постоянно горит при включенном зажигании, закрытых дверях и застегнутых ремнях безопасности, это может указывать на неисправность системы. Обратитесь на сервисную станцию официального дилера DATSUN для проверки и ремонта системы.

- Запрещается вносить какие-либо изменения в конструкцию ремней безопасности. Например, запрещается модифицировать ремень безопасности или устанавливать какие-либо устройства, которые изменяют натяжение или прохождение лямки ремня безопасности. Это может отрицательно повлиять на работу ремней безопасности. Любое вмешательство, затрагивающее работу системы ремней безопасности, чревато серьезными травмами.
- Если преднатяжитель ремня безопасности был активирован, он не может быть использован повторно и должен быть заменен вместе с катушкой ремня безопасности. Для замены обратитесь на сервисную станцию официального дилера DATSUN.
- Демонтаж и монтаж узлов системы ремней безопасности с преднатяжителями должны производиться только на сервисной станции официального дилера DATSUN.
- После любого дорожно-транспортного происшествия необходимо проверить ремни безопасности, включая инерционные катушки и крепежные узлы, на сервисной станции официального дилера DATSUN. Компания DATSUN рекомендует заменить все ремни безопасности в сборе, которые использовались при дорожно-транспортном происшествии. Исключение могут составлять только незначительные столкновения, после которых ремни не имеют повреждений, и продолжают нормально функционировать. Одновременно следует проверить также те ремни безопасности, которые не использовались во время дорожно-транспортного происшествия. При обнаружении повреждений или нарушения нормального функционирования необходимо заменить ремни в сборе.
- После любой аварии необходимо проверить все детские удерживающие системы, а также их крепления. Следуйте инструкциям изготовителя удерживающих

систем при проверке систем и рекомендациям по их замене. В случае повреждения детские удерживающие системы подлежат замене.

- После серьезной аварии необходимо заменять ремни безопасности в сборе, даже если они не имеют очевидных признаков повреждения.
- Оберегайте ленту ремня от загрязнения полиролями, маслами; от воздействия агрессивных химических веществ, в особенности, электролита, используемого в аккумуляторной батарее. Для чистки ремней безопасности следует применять водный раствор нейтрального моющего средства. При сильном загрязнении, повреждении или наличии следов износа на лентах ремни безопасности следует заменить.

БЕЗОПАСНОСТЬ ДЕТЕЙ

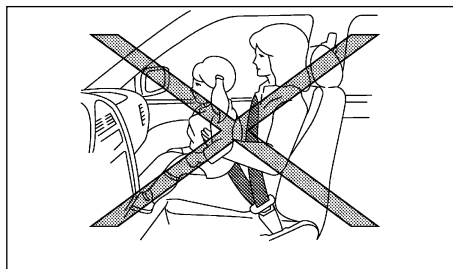

Младенцы или маленькие дети

Компания DATSUN рекомендует перевозить младенцев и малолетних детей в подходящих детских удерживающих системах только на заднем сиденье. Согласно статистике, при дорожно-транспортных происшествиях дети, должным образом зафиксированные на заднем сиденье, находятся в большей безопасности, чем дети, находящиеся на переднем

сиденье. См. «Детские удерживающие системы» ниже в этой главе. Выберите детскую удерживающую систему, которая подходит для установки в ваш автомобиль. При установке и эксплуатации детской удерживающей системы строго следуйте инструкциям изготовителя конкретного изделия.

Дети

Если ребенок уже вырос из специальных детских удерживающих систем, пристегивайте его обычным ремнем безопасности вашего автомобиля.

Использование имеющейся в продаже специальной подушки поможет избежать расположения плечевой лямки ремня безопасности на уровне лица или шеи ребенка. Дополнительная подушка приподнимает ребенка и обеспечивает правильное положение ремня безопасности, при котором плечевая лямка ремня проходит через плечо, а поясная лямка охватывает бедра. Дополнительная подушка должна подходить к сиденью автомобиля. Когда ребенок подрастет, и плечевая лямка ремня безопасности перестанет прилегать к лицу или лежать на его шее, от использования подушки можно будет отказаться.

ОПАСНОСТЬ

Не позволяйте ребенку вставать ногами или коленями на сиденье, а также находиться в багажном отделении во время движения автомобиля.

БЕРЕМЕННЫЕ ЖЕНЩИНЫ

Компания DATSUN рекомендует беременным женщинам использовать ремни безопасности. Поясная лямка ремня безопасности должна лежать как можно ниже на бедрах, и ни в коем случае не на талии. Плечевая лямка ремня должна проходить через плечо и грудную клетку. Запрещается располагать плечевую или поясную лямку ремня безопасности на животе. За более подробными рекомендациями обратитесь к своему врачу.

ИНВАЛИДЫ

Компания DATSUN рекомендует инвалидам пользоваться ремнями безопасности, но учитывать при этом свои особенности. Обратитесь к своему врачу за более подробными рекомендациями.

ТРЕХТОЧЕЧНЫЙ РЕМЕНЬ БЕЗОПАСНОСТИ

ОПАСНОСТЬ

- Запрещается ехать в автомобиле с полностью откинутой назад спинкой сиденья. Это опасно. Плечевая лямка ремня безопасности в этом случае не будет прилегать к туловищу. При столкновении вы будете отброшены на ремень и можете получить травму шеи или иную серьезную травму. Кроме того, вы можете выскользнуть из-под поясной лямки ремня, что также чревато опасными травмами.
- Для наиболее эффективной защиты пассажиров, находящихся в движущемся автомобиле, спинки сидений должны быть установлены в положение, близкое к вертикальному. Всегда сидите, плотно опираясь на поднятую спинку сиденья, обе ноги должны быть на полу. Отрегулируйте ремень безопасности должным образом.

Застегивание ремней безопасности

1. Отрегулируйте положение сиденья. (См. «Сиденья» выше в этой главе).
2. Плавно вытяните ремень из инерционной катушки и вставьте скобу ремня в замок до щелчка.

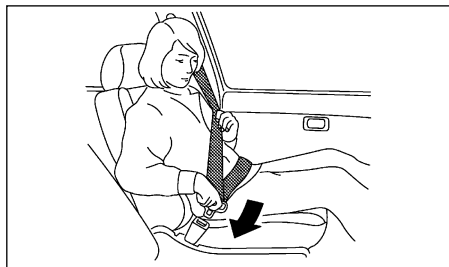

3. Расположите поясную лямку ремня безопасности как можно ниже и плотнее на бедрах, как показано на рисунке.
- Инерционная катушка предназначена для блокировки ремня при резком торможении или при столкновении. При плавном вытягивании ремня блокировки не происходит, и инерционная катушка позволяет пристегнутому пассажиру иметь определенную свободу движений на сиденье.
- Если полностью намотанный ремень не удается вытянуть из инерционной катушки, то необходимо резко потянуть и отпустить ремень. Затем плавно вытяните ремень из инерционной катушки.



4. Потяните плечевую лямку ремня в сторону инерционной катушки, чтобы выбрать слабину ремня. Плечевая лямка ремня должна проходить через плечо и располагаться поперек груди.

Расстегивание ремня безопасности

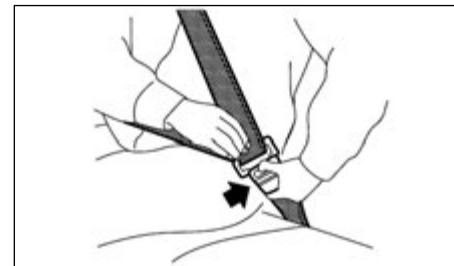

Для того чтобы расстегнуть ремень безопасности, нажмите кнопку замка. При этом ремень безопасности автоматически вытянется и намотается на инерционную катушку.

Проверка работы ремня безопасности

Инерционная катушка предназначена для блокировки ремня безопасности в двух случаях:

- При резком вытягивании ремня из катушки.
- При резком замедлении автомобиля.

Для того чтобы быть уверенным в исправности ремня безопасности, проверьте исправность инерционной катушки следующим образом.

- Возьмитесь за плечевую лямку ремня и резко потяните ее вперед. При этом инерционная катушка должна заблокировать дальнейшее вытягивание ремня.

Если при проверке катушка не блокирует выдачу ремня или у вас имеются какие-либо вопросы по ремням безопасности, обратитесь на сервисную станцию официального дилера DATSUN.

Регулировка высоты расположения плечевой лямки ремня безопасности (для некоторых вариантов исполнения автомобиля)

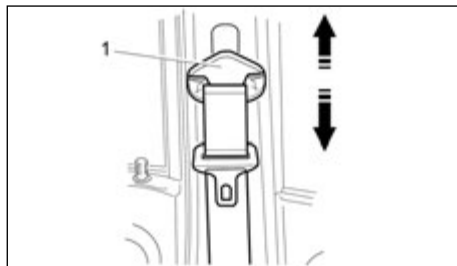

Крепление плечевой лямки ремня безопасности выполнено регулируемым по высоте и имеет пять положений.

Для регулировки нажмите на накладку ① и сдвиньте крепление плечевой лямки вверх или вниз так, чтобы эта лямка проходила через среднюю часть плеча. Плечевая лямка ремня безопасности не должна касаться лица или шеи и не должна падать с плеча. Отпустите кнопку фиксатора, чтобы зафиксировать верхнюю опору ремня в требуемом положении. (Также см. раздел «Меры предосторожности при пользовании ремнями безопасности» выше в этой главе).

ОПАСНОСТЬ

- После регулировки отпустите кнопку и подергайте плечевую ветвь ремня вверх-вниз, чтобы убедиться в том, что узел крепления надежно зафиксирован.
- Положение верхней опоры ремня безопасности по высоте должно быть отрегулировано в соответствии с ростом пользователя. В противном случае эффективность всей удерживающей системы может снизиться, что повышает риск получения серьезных травм при авариях.

Центральное заднее сиденье

Правильный выбор замка ремня безопасности:

Пассажиры, занимающие крайние места заднего сиденья, пристегиваются ремнями безопасности так же, как водитель и передний пассажир. Пассажир, занимающий центральное место заднего сиденья, пристегивается специальным ремнем безопасности с двумя замками.

Чтобы пристегнуть данный ремень, нужно плавно смотать его с катушки, пристегнуть первую скобу к замку с черной кнопкой, после этого потянуть ремень за вторую скобу, пропустив его вокруг туловища пассажира, и пристегнуть к замку с красной кнопкой, расположенному от пассажира с другой стороны. Отстегивание ремня осуществляется в обратном порядке, при этом ремень автоматически вернется в исходное положение.

УХОД ЗА РЕМНЯМИ БЕЗОПАСНОСТИ

- Для чистки ленты ремня безопасности применяйте водный раствор нейтрального мыла или любой моющий раствор, предназначенный для чистки тканевой обивки или ковров. Затем промокните ремень безопасности сухой тканью и дайте полностью просохнуть на воздухе в тени. Не допускайте наматывания ремня безопасности на инерционную катушку до полного высыхания.
- При наличии отложений грязи на направляющей промежуточной скобе скорости втягивания ремня инерционной катушкой может снизиться. Протрите промежуточную скобу сухой чистой тканью.
- Периодически проверяйте состояние и работоспособность всех узлов и деталей ремней безопасности: лямки, скоб, замков, инерционных катушек и узлов крепления. При ослаблении крепления деталей, сильном загрязнении, наличии порезов или других повреждений на лямке необходимо заменить ремень безопасности в сборе.

ПРЕДНАТЯЖИТЕЛИ РЕМНЕЙ БЕЗОПАСНОСТИ

ОПАСНОСТЬ

- Пиротехнические преднатяжители ремней безопасности являются устройствами однократного действия. После срабатывания преднатяжитель подлежит замене вместе с инерционной катушкой.
- Если пиротехнический преднатяжитель ремня безопасности не работал во время дорожно-транспортного происшествия, связанного с фронтальным столкновением, обратитесь на сервисную станцию официального дилера DATSUN для его проверки или замены.
- Запрещается вносить какие-либо любые изменения в узлы и детали пиротехнических преднатяжителей, а также в соответствующую электрическую проводку. Этот запрет направлен на предотвращение случайного срабатывания пиротехнического патрона или нарушения нормального функционирования системы преднатяжителей ремней безопасности. Вмешательство в конструкцию преднатяжителей ремней безопасности связано с опасностью серьезного травмирования людей.
- Все работы, непосредственно или косвенно связанные с системой пиротехнических преднатяжителей ремней безопасности, должны выполняться только на сервисной станции официального дилера DATSUN. Установка дополнительного электрооборудования также должна производиться на сервисных станциях официальных дилеров DATSUN. Запрещается использовать для проверки и ремонта электропроводки преднатяжителей ремней безопасности тестеры и пробники, которые не одобрены изготовителем автомобиля.
- При необходимости утилизировать преднатяжитель ремня безопасности или весь автомобиль, нужно обратиться на сервисную станцию официального дилера DATSUN. Правильная процедура утилизации

преднатяжителей ремней безопасности изложена в соответствующем Руководстве по техническому обслуживанию автомобилей DATSUN. Нарушение правил утилизации может привести к травмированию людей.

Пиротехнические преднатяжители передних ремней безопасности срабатывают одновременно с фронтальными подушками безопасности. Преднатяжители обеспечивают дополнительное натяжение ремня безопасности и надежную фиксацию туловища водителя или пассажира при различных фронтальных столкновениях.

Пиротехнический преднатяжитель встроен в корпус инерционной катушки ремня безопасности. Ремни безопасности с преднатяжителями используются так же, как обычные ремни безопасности.

Срабатывание пиротехнического преднатяжителя ремня безопасности сопровождается сильным хлопком и выделением дыма. Этот дым не является вредным для человека. Однако во избежание раздражения верхних дыхательных путей и затруднения дыхания не следует долго вдыхать этот дым.

Сигнализатор неисправности подушек безопасности начинает мигать при переводе выключателя зажигания в положение ON или START. Если система исправна, сигнализатор должен погаснуть примерно через три секунды. Если возникает одно из описанных ниже условий, то система надувных подушек безопасности и пиротехнические преднатяжители ремней безопасности нуждаются в проверке и ремонте на ближайшей сервисной станции официального дилера DATSUN.

- Сигнализатор неисправности подушек безопасности горит по истечении примерно трех секунд после включения зажигания.
- Сигнализатор неисправности подушек безопасности мигает.
- Сигнализатор неисправности подушек безопасности вообще не загорается.

Для устранения неисправности дополнительные удерживающие системы (SRS) и/или пиротехнические преднатяжители ремней безопасности не смогут функционировать должным образом. Их нужно проверить и, при необходимости, отремонтировать.

При продаже автомобиля вы должны непременно информировать нового владельца о наличии в автомобиле системы пиротехнических преднатяжителей ремней безопасности и адресовать его за более подробными сведениями к соответствующим разделам настоящего Руководства.

БЕЗОПАСНОСТЬ ДЕТЕЙ

Для того чтобы обеспечить требуемую защиту, ребенку нужна помощь взрослых.

Детей необходимо перевозить с использованием соответствующих детских удерживающих устройств.

Кроме общей информации, содержащейся в данном Руководстве, информация о безопасности детей доступна и из других источников, включая учебные и медицинские заведения, государственную инспекцию безопасности дорожного движения и общественные организации. Все дети индивидуальны, поэтому постарайтесь узнать, какой способ перевозки ребенка в автомобиле вам больше всего подходит.

Всего существуют два типа детских удерживающих устройств:

- Детские удерживающие устройства, в которых ребенок располагается лицом назад (против хода движения автомобиля)
- Детские удерживающие устройства, в которых ребенок располагается лицом по ходу автомобиля

Выбор детского удерживающего устройства зависит от роста и веса ребенка. Обычно младенцев (возрастом до года и весом до 9 кг) следует перевозить в детском удерживающем устройстве, в котором ребенок располагается лицом против движения автомобиля. Детские удерживающие устройства, в которых ребенок располагается лицом по ходу автомобиля, предназначены для детей старше одного года.

ОПАСНОСТЬ

Для младенцев и детей младшего возраста требуется применение специальных удерживающих устройств. Ремни безопасности не могут надежно удерживать и защищать детей. Плечевая лямка ремня может проходить слишком близко к лицу или шее ребенка. Поясная лямка ремня не может надежно охватить маленькие бедра ребенка. В случае аварии ремень, неправильно расположенный на теле ребенка, мо-

жет причинить увечья или привести к гибели ребенка. При перевозке детей всегда пользуйтесь подходящими удерживающими устройствами.

Детское удерживающее устройство может быть установлено в автомобиле с помощью системы креплений стандарта ISOFIX или ремня безопасности. Для получения дополнительной информации см. раздел «Детские удерживающие устройства» ниже в этой главе.

Компания DATSUN рекомендует перевозить малолетних детей при помощи соответствующих детских удерживающих устройств, установленных на заднем сиденье автомобиля. Согласно статистике, при дорожно-транспортных происшествиях дети, должным образом зафиксированные на заднем сиденье, находятся в большей безопасности, чем дети, находящиеся на переднем сиденье.

Это особенно важно потому, что автомобиль оборудован фронтальной подушкой безопасности переднего пассажира. (См. «Дополнительная удерживающая система (SRS)» ниже в этой главе).

БЕЗОПАСНОСТЬ МЛАДЕНЦЕВ

Младенцев возрастом до 1 года необходимо перевозить в детских удерживающих устройствах, в которых ребенок располагается лицом против хода движения автомобиля. Необходимо выбирать удерживающее устройство, соответствующее росту и весу ребенка, и точно следовать рекомендациям производителя по его установке и использованию.

БЕЗОПАСНОСТЬ МАЛОЛЕТНИХ ДЕТЕЙ

Детей старше 1 года, весящих более 9 кг, можно перевозить в удерживающих устройствах, в которых ребенок располагается лицом по ходу движения автомобиля. Информация о минимальном и максимальном весе и росте ребенка приведена в инструкции изготовителя удерживающего устройства. Необходимо выбирать удерживающее устройство,

соответствующее росту и весу ребенка, и точно следовать рекомендациям производителя по его установке и использованию.

БЕЗОПАСНОСТЬ ПОДРОСТКОВ

Если ребенок уже вырос из детских удерживающих устройств, необходимо пристегивать его ремнем безопасности автомобиля. Если плечевая лямка ремня безопасности проходит слишком близко от лица или шеи ребенка, то рекомендуется использовать специальную дополнительную подушку, устанавливаемую на сиденье. Такие подушки вы можете приобрести в качестве аксессуара. Дополнительная подушка приподнимает ребенка и обеспечивает правильное положение ремня безопасности, при котором плечевая лямка ремня проходит через плечо, а поясная лямка охватывает бедро. Форма подушки должна соответствовать форме сиденья автомобиля. Когда ребенок достаточно подрастет, и плечевая ветвь ремня безопасности перестанет прилегать к лицу или лежать на его шее, от использования дополнительной подушки можно будет отказаться. Кроме того, существуют удерживающие устройства различных типов для детей старшего возраста, которые должны использоваться для обеспечения максимальной безопасности.

ПРАВОВЫЕ ТРЕБОВАНИЯ

Ознакомьтесь с требованиями местных законов и правил. Например, в Великобритании действуют законодательные требования по использованию детских удерживающих устройств в зависимости от роста и возраста ребенка. Для получения дополнительной информации см. раздел «Детские удерживающие устройства» ниже в этой главе.

ДЕТСКИЕ УДЕРЖИВАЮЩИЕ УСТРОЙСТВА

МЕРЫ ПРЕДОСТОРОЖНОСТИ ПРИ ИСПОЛЬЗОВАНИИ ДЕТСКИХ УДЕРЖИВАЮЩИХ УСТРОЙСТВ

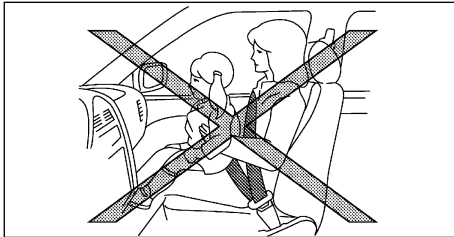

⚠ ОПАСНОСТЬ

- При перевозке в автомобиле младенцев и маленьких детей всегда требуется применять специальные удерживающие устройства, соответствующие росту и весу детей. Пренебрежение использованием детских удерживающих устройств может повлечь за собой тяжкие увечья и даже смерть детей.
- Запрещается перевозить грудных детей и детей младшего возраста на коленях взрослых пассажиров. Даже самые сильные взрослые не в состоянии удержать ребенка во время серьезного дорожно-транспортного происшествия. Ребенок может быть прижат телом взрослого пассажира к спинке переднего сиденья или к передней панели. Кроме того, запрещается пользоваться одним ремнем безопасности, чтобы пристегнуть себя и ребенка.
- Для младенцев и детей младшего возраста требуется применение специальных удерживающих устройств. Ремни безопасности могут не подойти для надежного удержания таких детей. Плечевая лямка ремня может проходить слишком близко к лицу или шее ребенка. Поясная лямка ремня не может надежно охватить маленькие бедра ребенка. В случае аварии ремень, неправильно расположенный на теле ребенка, может причинить увечья или привести к гибели ребенка.
- Компания DATSUN рекомендует устанавливать детские удерживающие устройства на заднем сиденье. Согласно статистике, при аварии дети, должным образом зафиксированные при помощи удерживающих устройств на заднем сиденье, находятся в большей безопасности, чем дети, находящиеся на переднем сиденье.
- В розничной торговле предлагаются специальные удерживающие устройства для младенцев и маленьких детей, изготавливаемые различными производителями. При выборе детского удерживающего устройства разместите в ней вашего ребенка и проверьте возможные регулировки, чтобы убедиться в том, что устройство соответствует росту и весу ребенка. Всегда следуйте рекомендациям производителя по установке и использованию детского удерживающего устройства.
- При установке и эксплуатации детских удерживающих устройств строго следуйте всем инструкциям изготовителя. При выборе детского удерживающего устройств убедитесь в том, что оно подходит для вашего ребенка и может быть установлено в автомобиль. Некоторые типы детских удерживающих устройств не могут быть должным образом установлены в вашем автомобиле.
- Убедитесь в том, что детское удерживающее устройство совместимо с системой ремней безопасности автомобиля.
- При использовании удерживающих устройств, в которых ребенок располагается лицом по ходу движения автомобиля, убедитесь в том, что плечевая лямка ремня безопасности не проходит слишком близко к лицу или шее ребенка.
- Запрещается устанавливать на сиденье переднего пассажира детское удерживающее устройство, в котором ребенок располагается лицом против хода движения. При фронтальном столкновении фронтальные подушки безопасности наполняются с большой скоростью и воздействуют на человека с большой силой. При срабатывании фронтальной подушки безопасности ребенок может получить серьезные травмы и даже погибнуть.
- Регулируемые спинки сидений должны располагаться таким образом, чтобы можно было установить детское удерживающее устройство, но при этом их положение должно быть как можно ближе к вертикальному.
- Если конструкция удерживающего устройства имеет защелку для фиксации при помощи ремня безопасности, необходимо обязательно использовать ее. В противном случае это детское удерживающее устройство может опрокинуться вперед во время торможения или при резком повороте, что приведет к травмированию ребенка.
- После установки детского удерживающего устройства проверьте надежность его крепления на сиденье автомобиля, прежде чем усаживать ребенка. Покачайте его из стороны в сторону и попытайтесь потянуть установленное устройство вперед, для того чтобы убедиться в надежности его крепления. Детское удерживающее устройство не должно смещаться более чем на 25 мм. Если крепление оказалось ненадежным, подтяните ремни крепления или переставьте детское удерживающее устройство на другое сиденье, и снова проверьте надежность его крепления.
- Неправильная установка или ненадежная фиксация детских удерживающих устройств значительно увеличивает вероятность травмирования ребенка в случае дорожно-транспортного происшествия или резкого торможения автомобиля.
- Нарушение инструкций по установке или использованию детских удерживающих устройств может увеличить тяжесть травмирования как ребенка, так и других пассажиров, находящихся в салоне автомобиля.
- Если детское удерживающее устройство не используется, оно должно быть надежно закреплено с помощью креплений ISOFIX или обычного ремня безопасности, чтобы не смещаться в случае резкого торможения или дорожно-транспортного происшествия.

Компания DATSUN рекомендует перевозить детей младшего возраста только в детских удерживающих устройствах. Необходимо выбирать детские удерживающие устройства, совместимые с конструкцией вашего автомобиля, и точно следовать рекомендациями производителя по их установке и использованию. Кроме того, существуют удерживающие устройства различных типов для детей школьного возраста, которые должны использоваться для обеспечения максимальной безопасности.

ВНИМАНИЕ

Помните о том, что детское удерживающее устройство, оставленное в закрытом автомобиле, может сильно нагреться. Перед тем как сажать в него ребенка, проверьте на ощупь температуру подушек и замка.

СХЕМА УСТАНОВКИ ДЕТСКОГО УДЕРЖИВАЮЩЕГО УСТРОЙСТВА

При выборе детского удерживающего устройства необходимо руководствоваться следующими соображениями.

- Выбирайте детское удерживающее устройство, которое соответствует последним европейским требованиям по безопасности – Правилам ЕЭК ООН № 44.04.
- Посадите ребенка в детское удерживающее устройство и проверьте все возможные регулировки, чтобы быть уверенным в том, что данное удерживающее устройство подходит вашему ребенку. Всегда соблюдайте инструкции изготовителя.
- Примерьте детское удерживающее устройство в вашем автомобиле, чтобы убедиться в возможности его крепления на сиденье при помощи штатного ремня безопасности.
- В таблице, приведенной ниже, содержатся сведения по рекомендуемым местам установки детских удерживающих устройств и перечень устройств, разрешенных для установки на вашем автомобиле.

Список рекомендованных универсальных детских удерживающих устройств

Вес ребенка	Расположение детского удерживающего устройства		
	Переднее пассажирское сиденье БЕЗ подушки безопасности	Переднее пассажирское сиденье с подушкой безопасности	Центральное и крайние места сиденья второго ряда (заднего сиденья)
< 10 кг	U*	X	U
< 13 кг	U	X	U
От 9 кг до 18 кг	U	UF	U
От 15 до 25 кг	U	UF	U
От 22 кг до 36 кг	U	UF	U

*: Категория детского удерживающего устройства:

U: универсальное детское удерживающее устройство, в котором ребенок может располагаться лицом как по ходу, так и против хода движения.

UF: универсальное детское удерживающее устройство, в котором ребенок может располагаться лицом по ходу движения.

X: установка детского удерживающего устройства запрещена.

ОПАСНОСТЬ

- 1) Запрещается устанавливать детское удерживающее устройство, в котором ребенок располагается лицом против хода движения, на переднее пассажирское сиденье, если фронтальная подушка безопасности пассажира активна.
- 2) Запрещается устанавливать детское удерживающее устройство, в котором ребенок располагается лицом по ходу движения, если вес ребенка менее 13 кг.
- 3) Запрещается держать ребенка на руках во время движения автомобиля.
- 4) Детей младше 12 лет рекомендуется перевозить на заднем сиденье в соответствующем их возрасту и весу детском удерживающем устройстве.
- 5) Для установки детского удерживающего устройства на центральное место заднего сидения с помощью штатного ремня безопасности с двумя замками сначала нужно пристегнуть первую скобу (пришиту к ремню) к замку с черной кнопкой, а затем выполнить операции в соответствии с рекомендациями изготовителя детского удерживающего устройства. Скобу ремня следует вставлять в замок до характерного щелчка.

Установка детского удерживающего устройства с помощью креплений ISOFIX

Ваш автомобиль (для некоторых вариантов исполнения) оборудован нижними и верхними креплениями ISOFIX, что позволяет устанавливать детские удерживающие устройства широко распространенной системы ISOFIX.

Система ISOFIX включает в себя два прочных штыря с крепжными скобами для крепления детского удерживающего устройства. Скобы расположены на стыке подушки и спинки сиденья на центральном и боковых посадочных местах.

ОПАСНОСТЬ

Крепления детских удерживающих устройств рассчитаны только на нагрузки, которые могут возникнуть при эксплуатации детского удерживающего устройства, установленного должным образом. Ни при каких обстоятельствах нельзя использовать эти крепления для фиксации ремней безопасности, предназначенных для взрослых пассажиров, а также других предметов и оборудования. Несоблюдение этих требований может вызвать повреждение узлов креплений для детских удерживающих устройств. Из-за поврежденных узлов креплений детское удерживающее устройство будет установлено неправильно, что может стать причиной тяжелого травмирования или гибели ребенка при дорожно-транспортном происшествии.

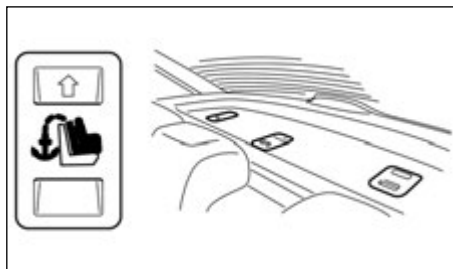

Верхние крепления ISOFIX расположены на задней полке позади соответствующих посадочных мест.



Схема размещения креплений ISOFIX



В нижней части заднего сиденья с обеих сторон нанесены пиктограммы ISOFIX. Эти пиктограммы указывают местоположение нижних креплений для детских удерживающих устройств ISOFIX.

При выборе детского сиденья ISOFIX используйте данные, приведенные ниже в таблице. См. раздел "Места установки детских удерживающих систем ISOFIX в автомобиле" ниже в этой главе. Детское удерживающее устройство ISOFIX разрешено к установке в ваш автомобиль, только если оно отвечает требованиям Правил UNECE № 44 (ECE-R44).

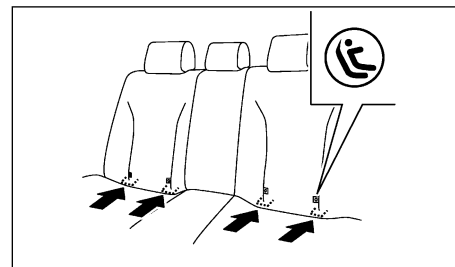
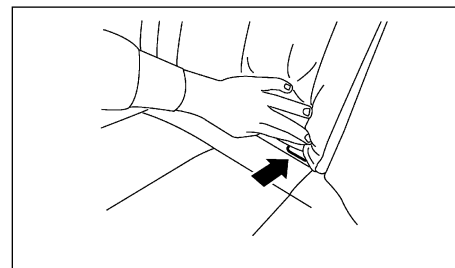
Установка и использование детского удерживающего устройства с креплениями ISOFIX должны осуществляться в соответствии с руководством по эксплуатации детских удерживающих устройств.

ОПАСНОСТЬ

При установке детского удерживающего устройства ISOFIX следите за тем, чтобы кронштейны не повредили лямку ремня безопасности.

Места установки детских удерживающих устройств ISOFIX в автомобиле

Вес ребенка	Класс устройства ISOFIX	Расположение детского удерживающего устройства
		Центральное и крайние места сиденья второго ряда (заднего сиденья)
Группа 0 (до 10 кг)	F (детская колыбелька)	X
	G (детская колыбелька)	X
	E (детское кресло с установкой против хода движения)	IL*
Группа 0+ (до 13 кг)	E (детское кресло с установкой против хода движения)	IL
	D (детское кресло с установкой против хода движения)	X
	C (детское кресло с установкой против хода движения)	X
Группа I (9 - 18 кг)	D (детское кресло с установкой против хода движения)	X
	C (детское кресло с установкой против хода движения)	X
	V (детское кресло с установкой по ходу движения)	IUF
	V1 (детское кресло с установкой по ходу движения)	IUF
	A (детское кресло с установкой по ходу движения)	X

IUF: посадочное место пригодно для установки детских удерживающих устройств категории Universal с креплениями ISOFIX, которые соответствуют весу ребенка.

IL: посадочное место пригодно для установки детских удерживающих устройств категории Semi-universal с креплениями ISOFIX.

X: посадочное место НЕ пригодно для установки детских удерживающих устройств с креплениями ISOFIX.

*: на момент публикации данного руководства для данной группы детских удерживающих устройств ISOFIX рекомендуется использовать устройство Britax Romer Baby Safe.

ДОПОЛНИТЕЛЬНАЯ УДЕРЖИВАЮЩАЯ СИСТЕМА (SRS)

ОПАСНОСТЬ

- Запрещается устанавливать на переднее пассажирское сиденье детские удерживающие устройства, в которых ребенок сидит лицом против хода движения, если включена фронтальная подушка безопасности переднего пассажира. При фронтальном столкновении фронтальные подушки безопасности наполняются с большой скоростью и воздействуют на человека с большой силой. При срабатывании фронтальной подушки безопасности ребенок может получить серьезные травмы и даже погибнуть.
- Если автомобиль оснащен системой боковых подушек безопасности, запрещается размещать малолетних детей или младенцев на сиденье переднего пассажира. При срабатывании подушки безопасности в случае дорожно-транспортного происшествия ребенок может получить тяжелые травмы.

ПРИМЕЧАНИЕ

Детские удерживающие устройства, соответствующие Правилам ЕЭК ООН № 44.04, снабжены четкой маркировкой Universal, Semi-universal или ISOFIX, указывающей тип системы.

МЕРЫ ПРЕДОСТОРОЖНОСТИ ПРИ ИСПОЛЬЗОВАНИИ ДОПОЛНИТЕЛЬНОЙ УДЕРЖИВАЮЩЕЙ СИСТЕМЫ (SRS)

Раздел «Дополнительная удерживающая система (SRS)» содержит важные сведения о фронтальных подушках безопасности водителя и переднего пассажира, встроенных в передние сиденья боковых подушках безопасности и преднатяжителях ремней безопасности.

Фронтальные подушки безопасности

Эти подушки предназначены для защиты головы и грудной клетки водителя и переднего пассажира при фронтальном столкновении автомобиля. Фронтальные подушки безопасности срабатывают только при фронтальных столкновениях.

Боковые подушки безопасности, встроенные в передние сиденья (для некоторых вариантов исполнения автомобиля)

Эти подушки предназначены для защиты грудной клетки водителя и переднего пассажира при определенных боковых ударах. Встроенные в передние сиденья боковые подушки безопасности срабатывают только при боковом столкновении и только с той стороны, куда приходится удар.

Надувные шторки безопасности только **дополняют** ремни безопасности водителя и переднего пассажира, **но не заменяют их**. Водитель и пассажиры должны быть всегда пристегнуты ремнями безопасности. При этом важно, чтобы водитель и передний пассажир располагались на своих местах на достаточном расстоянии соответственно от рулевого колеса и панели управления, а также от передних дверей и боковых стоек кузова. Для получения дополнительной информации см. раздел «Ремни безопасности» выше в этой главе.

Сигнализатор неисправности подушек безопасности включается при положении ON или START выключателя зажигания. Если подушки безопасности исправны, то сигнализатор должен погаснуть примерно через три секунды. Для получения дополнительной информации см. раздел «Сигнализаторы и индикаторы, звуковые предупреждающие сигналы» в главе «2. Приборная панель и органы управления».

Подушки безопасности могут функционировать только в том случае, если выключатель зажигания находится в положении ON или START.

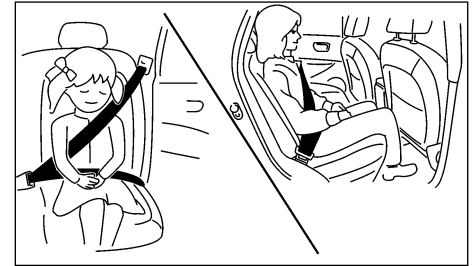

Правильное положение пассажиров на (заднем) сиденье

Фронтальные подушки безопасности водителя и переднего пассажира (для некоторых вариантов исполнения автомобиля)

ОПАСНОСТЬ

- Фронтальные подушки безопасности, как правило, не срабатывают при боковом ударе, ударе сзади, опрокидывании автомобиля, а также при фронтальном ударе незначительной силы. Поэтому всегда пристегивайтесь ремнями безопасности, чтобы снизить риск травм и серьезность последствий дорожно-транспортных происшествий различного рода.

- Ремни безопасности и фронтальные подушки безопасности наиболее эффективно выполняют свои защитные функции, если сидеть на сиденье прямо и плотно опираться на спинку сиденья. Фронтальные подушки безопасности наполняются очень быстро и с большой силой. Если вы не пристегнуты ремнем безопасности, наклонились вперед, сидите боком или в любом другом положении кроме нормального, опасность получения травм или гибели в дорожно-транспортном происшествии значительно возрастает. Вы можете также получить тяжелые и даже смертельные травмы при срабатывании подушки безопасности, если будете находиться непосредственно перед ней в момент срабатывания. Всегда располагайтесь на сиденье на максимально возможном удалении от рулевого колеса и плотно опирайтесь на спинку сиденья. Всегда пользуйтесь ремнями безопасности.

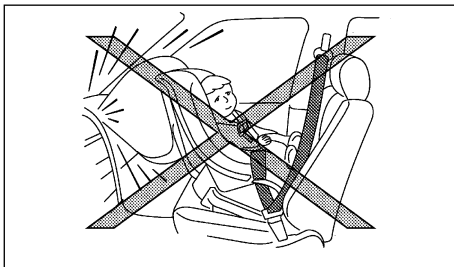

⚠ ОПАСНОСТЬ

- Запрещается устанавливать на сиденье переднего пассажира детские удерживающие устройства. При срабатывании фронтальной подушки безопасности ребенок может получить серьезные травмы и даже погибнуть.
- Если дети не зафиксированы должным образом, они могут получить серьезные увечья и даже погибнуть при срабатывании подушек безопасности. См. раздел «Детские удерживающие устройства» выше в этой главе.

- Никогда не позволяйте детям находиться в движущемся автомобиле без использования детских удерживающих устройств, а также высовывать руки или голову из окна автомобиля. Запрещается держать детей на руках или на коленях во время движения автомобиля.

Преднатяжители ремней безопасности

При определенных типах столкновения при срабатывании подушек безопасности могут работать и преднатяжители ремней.

Действуя совместно с инерционными катушками и креплениями ремней безопасности передних сидений, преднатяжители ремней безопасности обеспечивают дополнительное натяжение ремня безопасности и надежное удержание водителя или пассажира при столкновениях определенного типа. См. раздел «Пиротехнические преднатяжители ремней безопасности» выше в этой главе.

Предупреждающие таблички с информацией о подушках безопасности

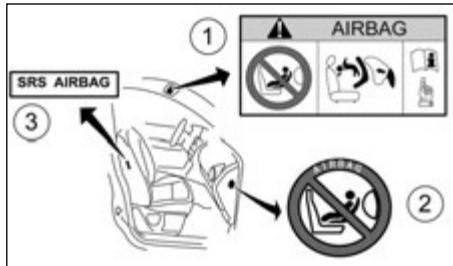

- ① Предупреждающая табличка о мерах безопасности, связанных с подушками безопасности: Предупреждающая табличка расположена на солнцезащитном козырьке со стороны переднего пассажира.

- ② Предупреждающая табличка для переднего пассажира о мерах безопасности, связанных с фронтальными подушками безопасности: Эта предупреждающая табличка расположена на панели управления, со стороны переднего пассажира, ближе к двери.
- ③ Предупреждающая табличка о мерах безопасности, связанных с боковыми подушками безопасности: Эта предупреждающая табличка расположена на боковой части средней стойки, со стороны пассажира. В обивку передних сидений также вшиты ярлыки с предупреждениями.

Фронтальная подушка безопасности переднего пассажира

Предупреждающая табличка ① расположена на солнцезащитном козырьке.

«Не устанавливайте детскую удерживающую систему, в которой ребенок располагается лицом против хода движения автомобиля, на сиденье, перед которым находится не отключенная фронтальная подушка безопасности! Несоблюдение этого требования может привести к серьезному травмированию или гибели ребенка».

САМЫМ БЕЗОПАСНЫМ МЕСТОМ для детей 12 лет и младше является заднее сиденье автомобиля. Всегда используйте ремни безопасности и соответствующие детские удерживающие устройства. Для обеспечения максимальной безопасности при всех видах столкновений вы обязаны всегда пристегиваться ремнем безопасности. Не располагайтесь рядом и не прислоняйтесь к кожуху подушки безопасности. Запрещается располагать любые предметы на кожухе подушки безопасности или между собой и подушкой безопасности. Если сигнализатор неисправности подушек безопасности не выключается или мигает, когда выключатель зажигания находится в положении ON, следует обратиться на сервисную станцию официального дилера DATSUN для проверки системы. Снятие или утилизация модулей подушек безопасности должна выполняться только на сервисной станции официального дилера DATSUN.

Обязательно прочтите раздел «Предупреждающая табличка подушки безопасности» в конце данного Руководства.

Если ваш автомобиль оборудован фронтальными подушками безопасности, то разрешается устанавливать детские удерживающие устройства, в которых ребенок располагается лицом против хода движения автомобиля, только на заднее сиденье.

При установке детского удерживающего устройства строго следуйте инструкциям изготовителя. Для получения информации см. раздел «Детские удерживающие устройства» выше в этой главе.

Сигнализатор неисправности подушек безопасности (SRS)

Световой сигнализатор неисправности подушек безопасности , расположенный на приборной панели, следует за работоспособностью электрических цепей передних подушек безопасности, установленных в передних сиденьях боковых подушек безопасности (для некоторых вариантов исполнения автомобиля) и преднатяжителей ремней безопасности. Контроль электрических цепей включает в себя проверку блока управления системой, датчиков удара, дополнительных датчиков, модулей фронтальных подушек безопасности, модулей установленных в передних сиденьях боковых подушек безопасности, а также преднатяжителей ремней безопасности и соответствующей электропроводки.

В случае неисправности сигнализатор неисправности системы подушек безопасности начинает мигать после поворота выключателя зажигания в положение ON или START. Если подушки безопасности исправны, то сигнализатор должен гореть постоянным светом и погаснуть примерно через три секунды.

Обратитесь на ближайшую сервисную станцию официального дилера DATSUN для проверки системы подушек безопасности и/или системы преднатяжителей ремней безопасности при следующих обстоятельствах:

- Сигнализатор неисправности подушек безопасности остается включенным дольше трёх секунд.
- Сигнализатор неисправности подушек безопасности мигает.
- Сигнализатор неисправности подушек безопасности вообще не загорается.

В этих случаях подушки безопасности и/или преднатяжители ремней безопасности могут не работать должным образом. Необходимо немедленно проверить и, при необходимости, отремонтировать соответствующие системы. Немедленно обратитесь на ближайшую сервисную станцию официального дилера DATSUN.

СИСТЕМА ПОДУШЕК БЕЗОПАСНОСТИ

ОПАСНОСТЬ

- Запрещается располагать какие-либо предметы на накладке ступицы рулевого колеса. Запрещается располагать какие-либо предметы между водителем и накладкой ступицы рулевого колеса. Эти предметы могут представлять опасность и нанести серьезную травму при срабатывании подушки безопасности.
- Сразу после срабатывания подушек безопасности некоторые элементы системы будут иметь высокую температуру. Не прикасайтесь к ним: вы можете получить сильный ожог.
- Запрещается самостоятельно вносить изменения в конструкцию любых компонентов и электрической проводки системы подушек безопасности. Это может привести к случайному срабатыванию подушек безопасности, а также к неисправности системы подушек безопасности.

- Запрещаются несанкционированные изменения электрической системы, подвески и передней части несущей конструкции автомобиля. Это может привести к неправильной работе системы подушек безопасности.
- Любое вмешательство, затрагивающее функционирование системы подушек безопасности, чревато серьезными травмами. К числу не разрешенных изменений относится установка дополнительных чехлов на рулевое колесо или над ним, либо дополнительных отделочных материалов в зоне расположения модулей подушек безопасности.
- Все работы, непосредственно или косвенно связанные с подушками безопасности, должны выполняться только на сервисной станции официального дилера DATSUN. Запрещается модифицировать или отсоединять электрические разъемы и проводку системы подушек безопасности. Запрещается использовать для проверки электрических цепей системы подушек безопасности тестеры и пробники, которые не имеют соответствующего допуска.
- Для облегчения идентификации жгуты и разъемы электрической проводки системы подушек безопасности имеют желтый и/или оранжевый цвет.
- Запрещается устанавливать детское удерживающее устройство, в котором ребенок располагается лицом против хода движения, на переднее сиденье, не выключив предварительно фронтальную подушку безопасности переднего пассажира с помощью выключателя (для некоторых вариантов исполнения автомобиля). При фронтальном столкновении фронтальные подушки безопасности наполняются с большой скоростью и воздействуют на человека с большой силой. При срабатывании фронтальной подушки безопасности ребенок может получить серьезные травмы и даже погибнуть.

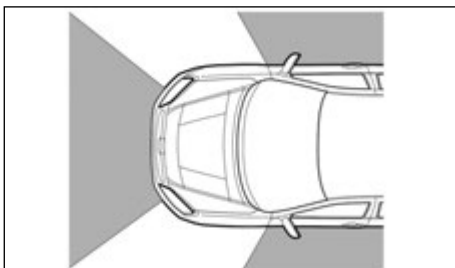

Зоны автомобиля, при ударе в которые срабатывают подушки безопасности (показаны серым)

Срабатывание подушек безопасности сопровождается сильным хлопком и выделением дыма. Этот дым не является вредным для человека, и его появление не свидетельствует о возгорании. Однако не следует им дышать, чтобы не возникло раздражение дыхательных путей и спазм в горле. Пассажиры с заболеваниями органов дыхания, такими как астма, необходимо немедленно вывести на свежий воздух.

Подушки безопасности, действуя совместно с ремнями безопасности, помогают снизить повреждающие воздействия на грудную клетку водителя и переднего пассажира. Они могут спасти жизнь или снизить тяжесть травм при дорожно-транспортном происшествии. Однако подушки безопасности могут стать причиной появления ссадин или других легких травм. Боковые подушки безопасности не обеспечивают защиту нижней части тела.

Фронтальные подушки безопасности

Фронтальная подушка безопасности водителя расположена в ступице рулевого колеса. Фронтальная подушка безопасности переднего пассажира расположена в передней панели над перчаточным ящиком.

Фронтальные подушки безопасности должны срабатывать при сильных фронтальных столкновениях, однако они могут также сработать, если автомобиль попадет в столкновение другого типа и возникшие при этом силы будут аналогичны тем, которым он подвергается при сильном фронтальном ударе. Фронтальные подушки безопасности могут не сработать при некоторых фронтальных столкновениях. Степень повреждения кузова автомобиля при столкновении (или отсутствие серьезных повреждений кузова) не всегда является показателем нормальной или ненормальной работы фронтальных подушек безопасности.

ОПАСНОСТЬ

Запрещается устанавливать детское удерживающее устройство, в котором ребенок располагается лицом против хода движения, на переднее сиденье, не выключив предварительно фронтальную подушку безопасности переднего пассажира с помощью выключателя (для некоторых вариантов исполнения автомобиля). При фронтальном столкновении фронтальные подушки безопасности наполняются с большой скоростью и воздействуют на человека с большой силой. При срабатывании фронтальной подушки безопасности ребенок может получить серьезные травмы и даже погибнуть.

Для автомобилей с выключателем фронтальной подушки безопасности переднего пассажира: Фронтальную подушку переднего пассажира можно отключать только в случае абсолютной необходимости с помощью специального выключателя.

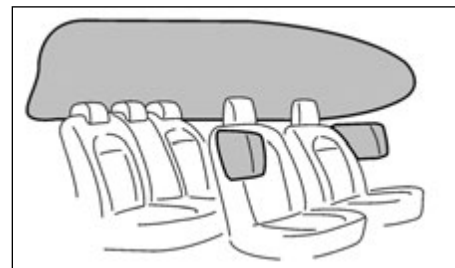

Боковые подушки безопасности

Модули боковых подушек безопасности встроены в спинки передних сидений со стороны дверей.

Боковые подушки безопасности должны срабатывать при сильных боковых столкновениях, однако они могут также сработать, если автомобиль попадет в столкновение другого типа и возникающие при этом силы будут аналогичны тем, которым он подвергается при сильном боковом ударе. Они могут не сработать при некоторых боковых столкновениях. Повреждение автомобиля (или отсутствие повреждений) не всегда является показателем нормальной или ненормальной работы боковых подушек безопасности.

Ремни безопасности должны быть правильно отрегулированы и застегнуты должным образом. Водитель и передний пассажир должны располагаться на своих сиденьях прямо и возможно дальше от боковых подушек безопасности. Спинки сидений следует привести в вертикальное положение. При столкновении боковые подушки безопасности наполняются в течение долей секунды для обеспечения защиты водителя и пассажира переднего сиденья. Поэтому слишком близкое расположение к модулям подушек при их наполне-

нии может повысить вероятность получения травм водителем и передним пассажиром. Сразу после столкновения и наполнения давление газа в боковых подушках безопасности быстро уменьшается.

ОПАСНОСТЬ

- Сразу после срабатывания подушек безопасности некоторые элементы системы будут иметь высокую температуру. Во избежание сильных ожогов не прикасайтесь к горячим деталям.
- Запрещается вносить какие-либо изменения в конструкцию узлов и деталей подушек безопасности, а также соответствующих жгутов проводов. В противном случае существует опасность случайного срабатывания подушек безопасности, а также выхода системы из строя.
- Любое вмешательство, затрагивающее функционирование системы подушек безопасности, может привести к получению сильных травм. Под вмешательством в данном случае понимается, например, использование дополнительных декоративных материалов для обтягивания ступицы рулевого колеса или панели управления (в зоне расположения модуля подушки), а также использование дополнительных элементов отделки салона в местах расположения модулей подушек безопасности.
- Не устанавливайте на накладку ступицы рулевого колеса и панель управления никаких посторонних предметов. Эти предметы будут представлять серьезную опасность при срабатывании подушек безопасности.
- Все работы, непосредственно или косвенно связанные с подушками безопасности, должны выполняться только на сервисной станции официального дилера DATSUN. Установка дополнительного электрооборудования также должна производиться на сервисных

станциях официальных дилеров DATSUN. Запрещается отсоединять разъемы или вносить изменения в жгуты проводов системы подушек безопасности (эти разъемы и жгуты имеют желтый цвет)*. Запрещается использовать для проверки и ремонта электропроводки системы подушек безопасности тестеры и пробники, которые не имеют соответствующего допуска.

- * В целях идентификации проводки системы подушек безопасности эти провода полностью или непосредственно перед разъемами обмотаны желтой изоляцией.

РЕМОНТ И ЗАМЕНА КОМПОНЕНТОВ

ОПАСНОСТЬ

- После срабатывания надувных подушек безопасности модули подушек безопасности теряют работоспособность и должны быть заменены. Для замены модулей подушек безопасности обратитесь на сервисную станцию официального дилера DATSUN. Модули сработавших подушек безопасности не подлежат ремонту.
- Если автомобиль получил фронтальные или боковые повреждения, система подушек безопасности должна быть проверена на сервисной станции официального дилера DATSUN.
- При продаже автомобиля вы обязательно должны информировать нового владельца о наличии в автомобиле системы подушек безопасности и пиротехнических преднатяжителей ремней безопасности, и адресовать его к соответствующим разделам настоящего Руководства за более подробными сведениями.
- При необходимости утилизировать компоненты системы подушек безопасности или весь автомобиль, обратитесь на сервисную станцию официального дилера DATSUN. Правильная процедура утилизации изложена в соответствующем Руководстве по техническому об-

служиванию автомобилей DATSUN. Нарушение правил утилизации может привести к травмированию людей.

Надувные подушки безопасности и преднатяжители ремней безопасности созданы только для одноразового использования. После срабатывания подушек безопасности включается и постоянно горит сигнализатор неисправности подушек безопасности (если он остался исправным после аварии), напоминая о необходимости замены элементов системы. Любой ремонт и замену системы подушек безопасности следует производить только на сервисной станции официального дилера DATSUN.

При предоставлении автомобиля на сервисную станцию для технического обслуживания и/или ремонта следует обязательно сообщить сервис-консультанту о неисправности подушек безопасности, преднатяжителей ремней безопасности и связанных с ними компонентов. При работе в моторном отсеке или в салоне автомобиля выключатель зажигания должен всегда находиться в положении LOCK.

ДЛЯ ЗАМЕТОК

2 Приборная панель и органы управления

Приборы и указатели.....	2-2	Выключатель очистителей и омывателей стекол.....	2-14
1. Тахометр.....	2-3	Датчик дождя и интенсивности солнечного света (для некоторых вариантов исполнения автомобиля).....	2-15
2. – 10. Световые сигнализаторы и индикаторы, звуковые предупреждающие сигналы.....	2-4	Автоматическая система управления стеклоочистителем (для некоторых вариантов исполнения автомобиля).....	2-15
11. Спидометр.....	2-4	Электрообогреватель ветрового стекла (для некоторых вариантов исполнения автомобиля).....	2-16
12. – 17. Световые сигнализаторы и индикаторы, звуковые предупреждающие сигналы.....	2-4	Выключатель обогревателя заднего стекла.....	2-17
18. Кнопка сброса показаний счетчика пробега за поездку и настройки часов (для некоторых вариантов исполнения автомобиля) ...	2-4	Обогреватель заднего стекла.....	2-17
19. Указатель уровня топлива.....	2-4	Обогреватель наружных зеркал заднего вида (для некоторых вариантов исполнения автомобиля).....	2-17
20. – 27. Световые сигнализаторы и индикаторы, звуковые предупреждающие сигналы.....	2-4	Звуковой сигнал.....	2-17
Световые сигнализаторы и индикаторы, звуковые предупреждающие сигналы.....	2-5	Окна.....	2-18
Проверка исправности сигнализаторов и индикаторов.....	2-5	Механические стеклоподъемники (для некоторых вариантов исполнения автомобиля).....	2-18
Световые сигнализаторы.....	2-5	Электрические стеклоподъемники (для некоторых вариантов исполнения автомобиля).....	2-18
Световые индикаторы.....	2-8	Управление электрическими стеклоподъемниками с помощью пульта дистанционного управления (для некоторых вариантов исполнения автомобиля).....	2-20
Информационный дисплей (дисплеи) (для некоторых вариантов исполнения автомобиля).....	2-9	Часы.....	2-21
Верхний дисплей (для некоторых вариантов исполнения автомобиля).....	2-9	Настройка часов.....	2-21
Нижний дисплей.....	2-9	Электрическая розетка.....	2-22
Маршрутный компьютер (для некоторых вариантов исполнения автомобиля).....	2-10	Электрическая розетка (для некоторых вариантов исполнения автомобиля).....	2-22
Счетчики пробега за поездку.....	2-10	Прикуриватель (для некоторых вариантов исполнения автомобиля).....	2-22
Ручная регулировка яркости подсветки в комбинации приборов (для некоторых вариантов исполнения автомобиля).....	2-12	Вещевые отделения/Перевозка багажа.....	2-23
Выключатель наружного освещения и указателей поворота.....	2-13	Перчаточный ящик.....	2-23
Выключатель наружных осветительных приборов.....	2-13	Подстаканники.....	2-23
Переключатель корректора фар (для некоторых вариантов исполнения автомобиля).....	2-13	Солнцезащитные козырьки.....	2-23
Выключатель указателей поворота.....	2-14	Плафоны освещения салона.....	2-24
Выключатель противотуманных фар и заднего противотуманного фонаря..	2-14	Приборы освещения салона.....	2-24
Задний противотуманный фонарь.....	2-14	Система вызова экстренных оперативных служб ЭРА-ГЛОНАСС (SOS / E-call).....	2-24
Противотуманные фары (для некоторых вариантов исполнения автомобиля).....	2-14	Режим проверки.....	2-25
		Плафон освещения багажного отделения.....	2-26

ПРИБОРЫ И УКАЗАТЕЛИ

ПРИМЕЧАНИЕ

Обзор стрелочных указателей приведен в разделе «Стрелочные указатели» главы 0 «Иллюстрированный указатель». Обзор световых сигнализаторов и индикаторов приведен в разделе «Световые сигнализаторы и индикаторы, звуковые предупреждающие сигналы» главы 2 «Приборная панель и органы управления».

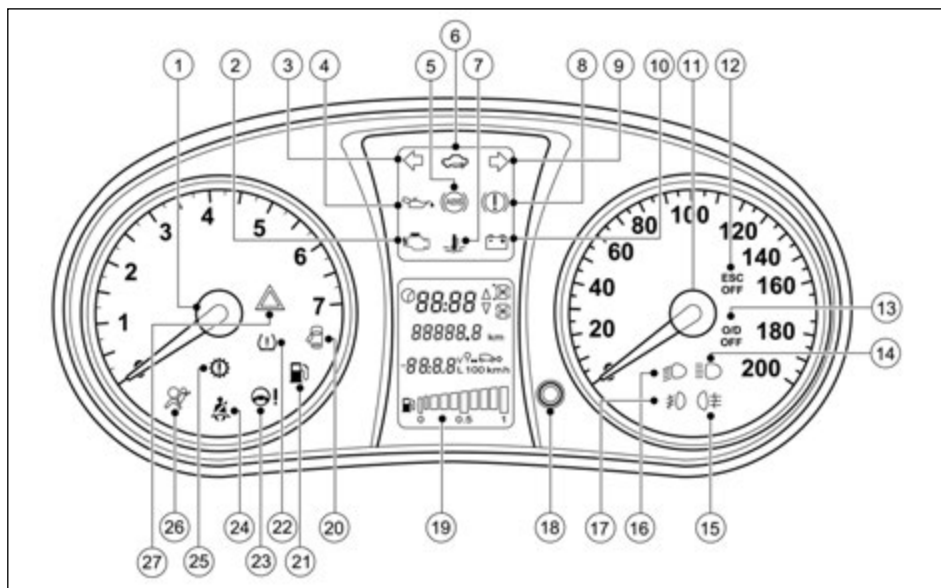

Приборная панель

- | | |
|--|--|
| ① Тахометр | ④ Индикатор иммобилайзера и состояния охранной системы (для некоторых вариантов исполнения автомобиля) |
| ② Сигнализатор неисправности систем двигателя | ⑦ Сигнализатор перегрева двигателя |
| ③ Индикатор указателей левого поворота | ⑧ Сигнализатор неисправности тормозной системы |
| ④ Сигнализатор давления моторного масла | ⑨ Индикатор указателей правого поворота |
| ⑤ Сигнализатор неисправности антиблокировочной тормозной системы (для некоторых вариантов исполнения автомобиля) | ⑩ Сигнализатор неисправности системы заряда аккумуляторной батареи |

- ⑪ Спидометр
- ⑫ Индикатор ESC (для некоторых вариантов исполнения автомобиля)
- ⑬ Индикатор O/D OFF (для некоторых вариантов исполнения автомобиля)
- ⑭ Индикатор дальнего света фар
- ⑮ Индикатор заднего противотуманного фонаря
- ⑯ Индикатор ближнего света фар
- ⑰ Индикатор противотуманных фар (для некоторых вариантов исполнения автомобиля)
- ⑱ Кнопка сброса показаний счетчика пробега за поездку и настройки часов
- ⑲ Информационный дисплей автомобиля (нижний)
- ⑳ Индикатор незакрытой двери
- ㉑ Сигнализатор низкого уровня топлива
- ㉒ Сигнализатор низкого давления воздуха в шинах (для некоторых вариантов исполнения автомобиля)
- ㉓ Сигнализатор электрического усилителя рулевого управления
- ㉔ Сигнализатор непристегнутого ремня безопасности (для некоторых вариантов исполнения автомобиля)
- ㉕ Сигнализатор неисправности коробки передач (для некоторых вариантов исполнения автомобиля)
- ㉖ Сигнализатор неисправности подушки безопасности (для некоторых вариантов исполнения автомобиля)
- ㉗ Индикатор аварийной сигнализации

1. ТАХОМЕТР

Тахометр показывает частоту вращения коленчатого вала двигателя (об/мин, $\times 1000$). **Не допускайте нахождения стрелки тахометра в красной зоне.**

Красная зона указывает на высокую частоту вращения коленчатого вала двигателя. Во избежание повреждения двигателя частота вращения коленчатого вала ограничена электронной системой управления двигателем. Если частота вращения коленчатого вала двигателя превышает приблизительно 6200 об/мин, подача топлива будет ограничена. После того как частота вращения коленчатого вала двигателя упадет, подача топлива будет продолжена.

Градуировка шкалы зависит от варианта исполнения автомобиля. При запуске двигателя и во время движения автомобиля не допускайте, чтобы частота вращения коленчатого вала двигателя опускалась ниже 800 об/мин.

ВНИМАНИЕ

Если стрелка тахометра приближается к красной зоне шкалы, включите более высокую передачу. Работа двигателя, когда стрелка тахометра находится в красной зоне, может привести к повреждению двигателя. Возможные рывки двигателя и автомобиля в данном случае не являются признаком неисправности.

Не допускайте, чтобы двигатель работал с частотой вращения коленчатого вала ниже 800 и выше 6200 об/мин.

2. — 10. СВЕТОВЫЕ СИГНАЛИЗАТОРЫ И ИНДИКАТОРЫ, ЗВУКОВЫЕ ПРЕДУПРЕЖДАЮЩИЕ СИГНАЛЫ

Дополнительную информацию см. (стр. 2-5).

11. СПИДОМЕТР

Спидометр указывает скорость движения автомобиля в км/ч. Градуировка шкалы зависит от варианта исполнения автомобиля.

12. — 17. СВЕТОВЫЕ СИГНАЛИЗАТОРЫ И ИНДИКАТОРЫ, ЗВУКОВЫЕ ПРЕДУПРЕЖДАЮЩИЕ СИГНАЛЫ

Дополнительную информацию см. (стр. 2-5).

18. КНОПКА СБРОСА ПОКАЗАНИЙ СЧЕТЧИКА ПРОБЕГА ЗА ПОЕЗДКУ И НАСТРОЙКИ ЧАСОВ (для некоторых вариантов исполнения автомобиля)

Кнопка сброса показаний счетчика пробега за поездку, кнопка сброса показаний счетчика суточного пробега и кнопка настройки часов. Сброс показаний счетчиков пробега за поездку осуществляется однократным кратковременным нажатием кнопки. Для сброса показаний счетчика суточного пробега необходимо в режиме суточных показаний дисплея нажать кнопку и держать ее нажатой более 2 секунд.

Для входа в режим настройки часов необходимо нажать и держать нажатой кнопку сброса на приборной панели в течение двух секунд при включенном режиме отображения общего пробега автомобиля. Настройка часов осуществляется кнопкой ▲ (разряд минут) и ▼ (разряд часов) на правом выключателе под рулевым колесом. Для выхода из режима настройки нажмите кнопку на передней поверхности приборной панели или не нажимайте никаких кнопок на выключателе под рулевым колесом более 5 секунд.

ПРИМЕЧАНИЕ

Не вращайте кнопку!

19. УКАЗАТЕЛЬ УРОВНЯ ТОПЛИВА

Указатель уровня топлива, показанный на информационном дисплее автомобиля, соответствует положению ON выключателя зажигания (см. с. 2-9).

ПРИМЕЧАНИЕ

При низком уровне топлива в баке на приборной панели появится соответствующее предупреждение. Необходимо при первой возможности дозаправить автомобиль топливом. Положение стрелки указателя уровня топлива на метке «Пустой бак» соответствует резервному запасу топлива в баке.

ВНИМАНИЕ

Заправьте бак топливом прежде, чем оно будет полностью выработано.

20. — 27. СВЕТОВЫЕ СИГНАЛИЗАТОРЫ И ИНДИКАТОРЫ, ЗВУКОВЫЕ ПРЕДУПРЕЖДАЮЩИЕ СИГНАЛЫ



Для получения информации см. (стр. 2-5)



СВЕТОВЫЕ СИГНАЛИЗАТОРЫ И ИНДИКАТОРЫ, ЗВУКОВЫЕ ПРЕДУПРЕЖДАЮЩИЕ СИГНАЛЫ

	Сигнализатор неисправности антиблокировочной тормозной системы (ABS)		Сигнализатор неисправности системы подушек безопасности		Индикатор системы управления дальним светом фар*
	Сигнализатор неисправности тормозной системы		Индикатор блокировки замков дверей		Индикатор дальнего света фар
	Сигнализатор неисправности системы заряда аккумуляторной батареи		Сигнализатор перегрева двигателя (красный)		Индикатор ближнего света фар
	Сигнализатор неисправности электрического усилителя рулевого управления		Индикатор отключения системы динамической стабилизации (ESC)*		Индикатор противотуманных фар
	Сигнализатор низкого уровня топлива в баке		Индикатор выключения подушки безопасности переднего пассажира		Индикатор заднего противотуманного фонаря
	Сигнализатор незакрытой двери		Индикатор аварийной сигнализации*		Индикатор габаритных фонарей
	Сигнализатор низкого давления моторного масла		Сигнализатор неисправности систем двигателя (MI)		Сигнализатор неисправности коробки передач*
	Сигнализатор низкого давления воздуха в шинах		Индикатор выключения режима повышающей передачи (O/D)		Индикаторы указателей поворота и аварийной сигнализации
	Сигнализатор нестегнутого ремня безопасности		Индикатор охранной системы		

*: Для некоторых вариантов исполнения автомобиля

ПРОВЕРКА ИСПРАВНОСТИ СИГНАЛИЗАТОРОВ И ИНДИКАТОРОВ

Закройте все двери автомобиля, включите стояночный тормоз, пристегните ремни безопасности и нажмите выключатель зажигания в положение ON, не запуская двигатель. При этом должны загореться следующие световые сигнализаторы и индикаторы:  ,  , 

Следующие индикаторы и сигнализаторы должны загореться на короткое время и затем погаснуть:  ,  , 

Если какой-либо сигнализатор не включился, это может означать перегорание лампы или разрыв электрической цепи. Незамедлительно обратитесь на сервисную станцию официального дилера DATSUN для проверки и, при необходимости, ремонта системы.

На информационном дисплее автомобиля, расположенном между спидометром и тахометром, могут появляться показания некоторых индикаторов и предупреждения. (См. «Информационные дисплеи автомобиля (для некоторых вариантов исполнения)» ниже в этой главе).

СВЕТОВЫЕ СИГНАЛИЗАТОРЫ

Также см. «Информационные дисплеи автомобиля (для некоторых вариантов исполнения)» ниже в этой главе.



Сигнализатор неисправности антиблокировочной тормозной системы (ABS) ⑤

При переводе выключателя зажигания в положение ON сигнализатор неисправности антиблокировочной тормозной системы загорается и примерно через 3 секунды гаснет. Это означает, что антиблокировочная тормозная система исправна.

Если сигнализатор неисправности антиблокировочной тормозной системы горит при работающем двигателе или во время движения автомобиля, это может указывать на неисправность антиблокировочной тормозной системы. Обратитесь на сервисную станцию официального дилера DATSUN для проверки и ремонта системы.

При возникновении неисправности антиблокировочная система выключается. Рабочая тормозная система при этом продолжает работать, однако антиблокировочная система не будет функционировать (см. «Тормозная система» в главе «5. Запуск двигателя и начало движения»).



Сигнализатор неисправности тормозной системы (красный) ⑧

При переводе выключателя зажигания в положение ON сигнализатор неисправности тормозной системы загорается на несколько секунд. Если данный сигнализатор включится в любое иное время, это может быть признаком неисправности тормозной системы автомобиля. Если включается сигнализатор неисправности тормозной системы, немедленно остановите автомобиль и обратитесь на сервисную станцию официального дилера DATSUN.

Мигание сигнализатора указывает на то, что включен стояночный тормоз. Постоянное мигание сигнализатора указывает на низкий уровень тормозной жидкости в бачке главного тормозного цилиндра или на неисправность антиблокировочной системы/системы динамического распре-

деления тормозного усилия (в этом случае он загорается вместе с сигнализатором ABS (для некоторых вариантов исполнения автомобиля)). (См. раздел «Тормозная система» главы 5 «Пуск двигателя и вождение автомобиля» и/или раздел «Тормозная жидкость и жидкость гидропривода сцепления» главы 8 «Техническое обслуживание и операции, выполняемые владельцем».)

⚠ ОПАСНОСТЬ

- Если сигнализатор горит, тормозная система может быть неисправна. Продолжение движения может представлять опасность. Если вы сочтете, что тормозная система исправна, то следует на малой скорости направиться на ближайшую сервисную станцию для выполнения ремонта. В противном случае вызовите эвакуатор, поскольку движение при таком состоянии автомобиля представляет опасность для вас и окружающих.
- Эксплуатация автомобиля с постоянно мигающим сигнализатором неисправности тормозной системы запрещена. Обратитесь на сервисную станцию официального дилера DATSUN.



Сигнализатор неисправности системы заряда аккумуляторной батареи ⑩

Сигнализатор неисправности системы заряда аккумуляторной батареи загорается при переводе выключателя зажигания в положение ON. После запуска двигателя сигнализатор гаснет. Это указывает на исправность системы.

Если сигнализатор не гаснет при работающем двигателе или загорается во время движения, и при этом раздается прерывистый звуковой сигнал, это может указывать на неисправность системы заряда аккумуляторной батареи и необходимость ее проверки.

Если сигнализатор неисправности системы заряда аккумуляторной батареи загорелся во время движения, следует при первой возможности остановить автомобиль в безопасном месте. Заглушите двигатель и проверьте состояние ремня привода генератора. Если ремень привода генератора имеет недостаточное натяжение, поврежден или отсутствует, система заряда аккумуляторной батареи требует ремонта.

Если ремень привода генератора находится в нормальном состоянии, но сигнализатор разряда аккумуляторной батареи продолжает гореть, следует проверить систему заряда на сервисной станции официального дилера DATSUN.

ВНИМАНИЕ

Запрещено продолжать движение автомобиля, если натяжение ремня привода генератора ослабло, ремень поврежден или отсутствует.



Сигнализатор неисправности электрического усилителя рулевого управления ⑬

⚠ ОПАСНОСТЬ

- Если двигатель не работает или остановился во время движения автомобиля, усилитель рулевого управления не действует. Усилие на рулевом колесе увеличивается.
- Если при работающем двигателе горит сигнализатор неисправности усилителя рулевого управления, значит, усилитель не работает. Вы можете продолжить управление автомобилем, но делать это будет труднее. Обратитесь на сервисную станцию официального дилера DATSUN для проверки системы рулевого усилителя.

Сигнализатор неисправности усилителя рулевого управления включается при переводе выключателя зажигания в положение ON. После запуска двигателя сигнализатор неисправности усилителя рулевого управления гаснет. Это значит, что усилитель рулевого управления исправен.

Если сигнализатор неисправности рулевого усилителя горит при работающем двигателе, это может означать наличие неисправности в усилителе рулевого управления, что требует проверки и ремонта. Обратитесь на сервисную станцию официального дилера DATSUN для проверки системы электрического рулевого усилителя.



Сигнализатор неисправности систем двигателя (оранжевый) ②

При переводе выключателя зажигания в положение ON сигнализатор включается на несколько секунд, а затем гаснет. Это означает, что система исправна.

Если сигнализатор неисправности систем двигателя загорелся постоянным светом на ходу автомобиля, это может указывать на неисправность системы управления двигателем. Однако из этого не следует, что двигатель необходимо немедленно заглушить. Система управления двигателем имеет режимы активации дублирующих систем, что обеспечивает функционирование двигателя в условиях, близким к нормальным.

Обратитесь на сервисную станцию официального дилера DATSUN для проверки и ремонта систем двигателя. Вы можете доехать до сервисной станции на автомобиле, не прибегая к его транспортировке.

ВНИМАНИЕ

Продолжительная эксплуатация автомобиля с горящим сигнализатором неисправности двигателя и задержка проверки и/или ремонта может привести к ухудшению тягово-динамических свойств автомобиля, увеличению расхода топлива и выходу из строя системы управления двигателем. На подобные неисправности гарантия производителя может не распространяться.

Нарушение регулировок системы управления двигателем может привести к превышению допустимых норм токсичности отработавших газов, установленных местными или государственными стандартами.



Индикатор незакрытой двери ⑩

Индикатор незакрытой двери горит при открытой двери водителя. В исполнении Design данный индикатор включается при любой незакрытой двери.



Сигнализатор низкого давления моторного масла ④

Сигнализатор низкого давления моторного масла загорается после перевода выключателя зажигания в положение ON и горит до пуска двигателя. Включение контрольной лампы и прерывистой звуковой сигнализации в любой другой ситуации может указывать на недостаточное давление в системе смазки двигателя.

⚠ ОПАСНОСТЬ

- **Если контрольная лампа давления моторного масла загорелась при работающем двигателе, немедленно остановите автомобиль. Заглушите двигатель и обратитесь на сервисную станцию официального дилера DATSUN для диагностики неисправности. Помните, что недостаточное давление в системе смазки двигателя приведет к его поломке.**



Сигнализатор низкого уровня топлива ②

Сигнализатор низкого уровня топлива включается при необходимости заправить автомобиль топливом, чтобы двигатель не заглох во время движения. Сигнализатор низкого уровня топлива включается, если на указателе уровня топлива горит два или менее сегментов. Включение сигнализатора сопровождается включением прерывистого звукового сигнала. Одновременное мигание сигнализатора и сообщения “empty” (пустой) на указателе уровня топлива свидетельствует о неисправности электрической цепи датчика уровня топлива.



Сигнализатор низкого давления воздуха в шинах (для некоторых вариантов исполнения автомобиля) ②

Ваш автомобиль оборудован системой контроля давления воздуха в шинах (TPMS), которая следит за давлением воздуха в каждой шине, за исключением шины запасного колеса.

Сигнализатор низкого давления воздуха в шинах предупреждает о низком давлении воздуха в шинах или о неисправности системы TPMS.

При падении давления воздуха в шине сигнализатор мигает оранжевым светом.



Сигнализатор непристегнутого ремня безопасности (для некоторых вариантов исполнения автомобиля) ④

Сигнализатор непристегнутого ремня безопасности напоминает о необходимости застегнуть ремень безопасности. Сигнализатор загорается каждый раз, когда выключатель зажигания переводится в положение ON или START, и продолжает гореть до тех пор, пока ремень безопасности водителя и/или переднего пассажира остается незастегнутым. Если скорость автомобиля превышает 10 км/ч, включение сигнализатора сопровождается включением прерывистой звуковой сигнализации. При скорости автомобиля до 10 км/ч включительно звуковая сигнализация выключается после 60 секунд непрерывного движения.

⚠ ОПАСНОСТЬ

Перед началом движения пристегнитесь и убедитесь, что пристегнуты ваши пассажиры.



Сигнализатор неисправности коробки передач (для некоторых вариантов исполнения автомобиля) ⑫

При переводе выключателя зажигания в положение ON сигнализатор неисправности коробки передач загорается на несколько секунд. Если сигнализатор не включается при установке выключателя зажигания в положение ON, это может свидетельствовать о неисправности коробки передач. В этом случае следует при первой же возможности обратиться на сервисную станцию официального дилера DATSUN.

ВНИМАНИЕ

Во всех остальных случаях мигание сигнализатора неисправности коробки передач указывает на неисправность, которую необходимо устранить. Обратитесь на сервисную станцию официального дилера DATSUN.

СВЕТОВЫЕ ИНДИКАТОРЫ



Сигнализатор неисправности системы подушек безопасности (для некоторых вариантов исполнения автомобиля) ⑫

При переводе выключателя зажигания в положение ON индикатор выключения подушки безопасности переднего пассажира загорается на несколько секунд. Если индикатор не включается при переводе выключателя зажигания в положение ON, это может свидетельствовать о неисправности системы подушки безопасности. В этом случае следует при первой же возможности обратиться на сервисную станцию официального дилера DATSUN.

⚠ ОПАСНОСТЬ

Во всех остальных случаях включение данного индикатора указывает на неисправность, устранить которую можно только на сервисной станции официального дилера DATSUN.



Индикатор охранной сигнализации ⑬

Индикатор охранной сигнализации (иммобилайзера) мигает, когда выключатель зажигания находится в положении ①. Это указывает на состояние иммобилайзера и режим работы охранной системы автомобиля.

Для получения дополнительной информации см. раздел «Охранная система» ниже в этой главе.



Индикатор системы автоматического выключения дальнего света фар (для некоторых вариантов исполнения автомобиля)

Этот индикатор загорается при включении дальнего света фар, когда переключатель света фар находится в положении AUTO и включен дальний свет фар. Это означает, что используется система управления дальним светом фар. См. раздел «Выключатель наружных осветительных приборов» ниже в этой главе.



Индикатор ближнего света фар ⑭

Индикатор ближнего света фар загорается при повороте переключателя в положение: . Включаются фары, при этом передние и задние габаритные фонари, фонарь освеще-

щения регистрационного знака и освещение панели приборов остаются включенными.



Индикатор (для некоторых вариантов исполнения автомобиля) ⑮

При переводе выключателя зажигания в положение ON индикатор ESC OFF загорается, а потом гаснет примерно через 2 секунды по завершении самодиагностики систем ABS и ESC. Это означает, что система ESC исправна.

Если индикатор системы ESC загорелся во время движения автомобиля, это означает, что сработала функция динамической стабилизации или предотвращения заноса.

Индикатор ESC OFF мигает оранжевым светом, если отключена функция динамической стабилизации или функция предотвращения заноса, и гаснет при включении этих функций.

⚠ ОПАСНОСТЬ

Во всех остальных случаях включение данного сигнализатора указывает на неисправность, устранить которую можно только на сервисной станции официального дилера DATSUN.

См. также раздел «Система динамической стабилизации (ESC) (для некоторых вариантов исполнения автомобиля)» в главе 5 «Пуск двигателя и вождение автомобиля».



Индикатор перегрева двигателя ⑯

При переводе выключателя зажигания в положение ON индикатор перегрева двигателя несколько секунд мигает красным светом. Это свидетельствует об исправности индикатора. Если индикатор не загорается при переводе выключателя зажигания в положение ON или включается в процессе эксплуатации автомобиля, это может указывать на необходимость диагностики электрической цепи. Если

температура охлаждающей жидкости превысит 115 °С, индикатор будет постоянно мигать красным светом и кратковременно включится прерывистый звуковой сигнал.

ВНИМАНИЕ

- **Не допускайте работы двигателя в перегретом состоянии.**
- **Эксплуатация автомобиля с перегретым двигателем запрещена. Автомобиль нужно доставить на сервисную станцию официального дилера DATSUN для проверки и устранения причины перегрева двигателя.**

См. раздел «Охлаждающая жидкость двигателя» главы «8. Техническое обслуживание и операции, выполняемые владельцем».

Индикатор противотуманных фар (для некоторых вариантов исполнения автомобиля) ⑰

Этот индикатор загорается при включении противотуманных фар (см. раздел «Выключатель противотуманных фар» ниже в этой главе).

Индикатор аварийной сигнализации ⑰

Индикатор аварийной сигнализации мигает красным светом при нажатом выключателе аварийной сигнализации. Для получения подробной информации см. раздел «Выключатель аварийной сигнализации» в главе «6. В случае неисправности».

Индикатор дальнего света фар ⑭

Этот индикатор горит при включенном дальнем свете фар, а при переключении фар на ближний свет индикатор гаснет.

Индикатор O/D OFF (для некоторых вариантов исполнения автомобиля) ⑬

В режиме OverDrive высшая передача в автоматической трансмиссии не включается (см. раздел «Вождение автомобиля в экономичном режиме» в главе 5 «Пуск двигателя и вождение автомобиля»). Индикатор имеет оранжевый цвет.

Индикатор заднего противотуманного фонаря ⑮

Этот индикатор загорается при включении заднего противотуманного фонаря (см. раздел «Выключатель противотуманных фар и заднего противотуманного фонаря» ниже в этой главе).

Индикаторы указателей поворота ③ и ⑨

Индикаторы указателей поворота мигают вместе с указателями поворота. Для получения дополнительной информации см. раздел «Центральный переключатель света фар и указателей поворота» ниже в этой главе.

ИНФОРМАЦИОННЫЙ ДИСПЛЕЙ (ДИСПЛЕИ) АВТОМОБИЛЯ (для некоторых вариантов исполнения автомобиля)

ВЕРХНИЙ ДИСПЛЕЙ (для некоторых вариантов исполнения автомобиля)

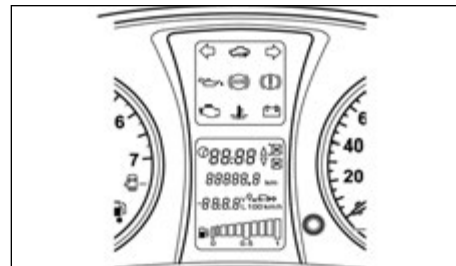

На верхний дисплей выводятся сообщения о направлении движения, температуре охлаждающей жидкости, а также некоторые сообщения систем.

НИЖНИЙ ДИСПЛЕЙ

Цифровой дисплей имеет несколько строк:

- На верхней строке отображается текущее время или (для некоторых вариантов исполнения автомобиля) индикатор положения рычага переключения передач.
- На средней строке отображается общий или суточный пробег.
- На нижней строке (для некоторых вариантов исполнения автомобиля) отображается наружная температура или другие данные маршрутного компьютера.

Графический дисплей отображает текущий уровень топлива. При необходимости дозаправки включится сигнализатор низкого остатка топлива и звуковая сигнализация.

ОПАСНОСТЬ

- Манипуляции с информационным дисплеем во время движения могут стать причиной аварии, в которой вы можете получить серьезные повреждения или погибнуть. Обязательно остановите автомобиль в безопасном месте, прежде чем работать с дисплеем.
- В движении смотрите на дисплей только при необходимости и не задерживайте на нем взгляд надолго. Следите за дорогой. Невнимательное вождение может стать причиной аварии, в которой вы можете получить серьезные травмы или погибнуть.

МАРШРУТНЫЙ КОМПЬЮТЕР (для некоторых вариантов исполнения автомобиля)

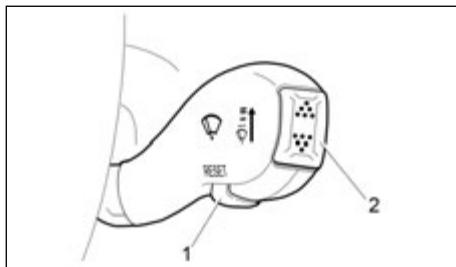

Кнопки управления маршрутным компьютером находятся на рычаге управления стеклоочистителем.

- ① **Кнопка сброса** (для некоторых вариантов исполнения автомобиля)
- ② **Кнопка со стрелками вверх и вниз.**

Нажатие кнопки сброса обнуляет данные маршрутного компьютера и включает/выключает индикатор положения

рычага переключения передач (для некоторых вариантов исполнения автомобиля).

С помощью кнопки со стрелками **вверх** и **вниз** вы можете пролистывать перечни доступных функций маршрутного компьютера.

Кнопка со стрелками **вверх** и **вниз** также позволяет настраивать показания часов в режиме настройки. Для получения более подробной информации см. «Часы» в главе «2. Приборная панель и органы управления».

СЧЕТЧИКИ ПРОБЕГА ЗА ПОЕЗДКУ

Счетчики пробега за поездку отображаются на цифровом дисплее информационного дисплея автомобиля.

Нажатие кнопки сброса на приборной панели обнуляет показания счетчиков пробега.

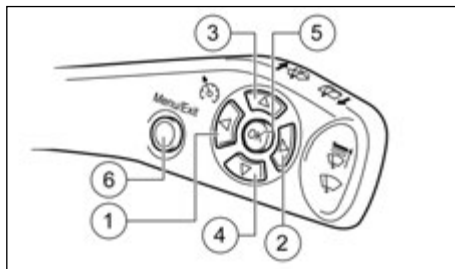

При последовательном коротком нажатии от 0,1 до 2 с на клавишу «▼» или «►» (в зависимости от используемого подрулевого переключателя) или удержания ее в нажатом состоянии более 2 с (прокрутка) индикатор переходит из ранее выбранного режима, например, «остаточный запас хода», в следующие режимы индикации по схеме: «текущий расход топлива» - «средний расход топлива» - «израсходованное топливо за поездку» - «время в пути» - «средняя

скорость» - «температура окружающего воздуха» - «напряжение бортовой сети» и далее в той же последовательности «по кольцу» вперед.

При последовательном коротком нажатии от 0,1 до 2 с на клавишу «▼» или «◀» (в зависимости от используемого подрулевого переключателя) или удержания ее в нажатом состоянии более 2 с (прокрутка) происходит переключение индикации функций в обратном порядке «по кольцу» назад.

При длительном нажатии (более 2 с) клавиш «▼» или «►» (в зависимости от используемого подрулевого переключателя) или клавиш «▶» или «◀» (в зависимости от используемого подрулевого переключателя) переключение функций БК должно осуществляться первоначально с тактом 1 с, затем с тактом 0,25 с.

Информация на дисплее для вариантов исполнения "Standard, "Norm" и "Luxe"		
Режим информационного дисплея автомобиля	Показания на дисплее	
	Минимальное значение	Максимальное значение
Пробег, км	0 км	99999 9 км
Суточный пробег, км	0,0 км	9999,9 км
Текущее время, часы: минуты	00:00	23:59
Напряжение электросистемы автомобиля, В	8,0 V	20,0 V
Мгновенный расход топлива, л/100 км	0,0 л/100 км	39,0 л/100 км
Средний расход топлива, л/100 км	0,0 л/100 км	30,0 л/100 км
Запас хода по топливу, км	20 км	999 км
Диапазон, включенный в автоматической коробке передач	PRND 1234	
Уровень топлива		

Дополнительная информация на дисплее для варианта исполнения "Luxe"		
Режим информационного дисплея автомобиля	Показания на дисплее	
	Минимальное значение	Максимальное значение
Средняя скорость, км/ч	0 км/ч	200 км/ч
Время в пути, часы: минуты	00:00	99:59
Расход топлива, л	0,0 л	999,9 л
Температура наружного воздуха, °C	-40 °C	70 °C

РУЧНАЯ РЕГУЛИРОВКА ЯРКОСТИ ПОДСВЕТКИ В КОМБИНАЦИИ ПРИБОРОВ (для некоторых вариантов исполнения автомобиля)

1. Для входа в меню ручной регулировки яркости подсветки комбинации приборов, необходимо произвести короткое нажатие кнопки «Menu/Exit» на подрулевом переключателе (см. рисунок 1). Происходит переход в меню ручной регулировки яркости в режиме «День» или «Ночь», в зависимости от положения переключателя света наружных осветительных приборов (см. рисунки 2 и 3).





Рисунок 1 – подрулевой переключатель

- 1 – Кнопка «Влево».
- 2 – Кнопка «Вправо».
- 3 – Кнопка «Вверх».
- 4 – Кнопка «Вниз».
- 5 – Кнопка «ОК».
- 6 – Кнопка «Menu/Exit»

2. Регулировка яркости в режиме «День» происходит, когда переключатель наружных осветительных приборов находится в положении: 0 – дневные ходовые огни (ДХО),  в режиме «День» (в зависимости от условий освещенности).

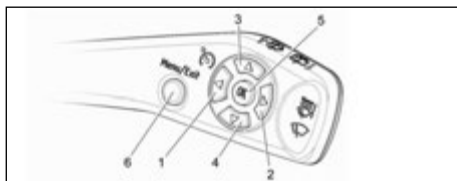
Для уменьшения яркости подсветки нажмите кнопку ◀ «Влево» на подрулевом переключателе (см. рисунки 1 и 4).



Рисунок 2 – режим «День»
(предустановленная яркость подсветки комбинации приборов)



Рисунок 3 – режим «Ночь»
(предустановленная яркость подсветки комбинации приборов)



Рисунок 4 – уменьшение яркости подсветки комбинации приборов в режиме «День»



Рисунки 5, 6 – увеличение яркости подсветки комбинации приборов в режиме «День»





Рисунок 7 – уменьшение яркости подсветки комбинации приборов в режиме «Ночь»



Рисунки 8, 9 – увеличение яркости подсветки комбинации приборов в режиме «Ночь»



Для увеличения яркости подсветки нажмите кнопку ▶ «Вправо» на подрулевом переключателе (см. рисунки 1, 5, 6).

3. Регулировка яркости в режиме «Ночь» происходит, когда переключатель наружных осветительных приборов находится в положении:  – включены габаритные огни и ближний или дальний свет фар,  – включены габаритные огни,  в режиме «Ночь» (в зависимости от условий освещенности).

Для уменьшения яркости подсветки нажмите кнопку ◀ «Влево» на подрулевом переключателе (см. рисунки 1 и 7).

Для увеличения яркости подсветки нажмите кнопку ▶ «Вправо» на подрулевом переключателе (см. рисунки 1, 8, 9).

4. Для выхода из меню ручной регулировки яркости необходимо сделать короткое нажатие на кнопку «Menu/Exit» (см. рисунок 1) на подрулевом переключателе, выбранная яркость будет сохранена.
5. Автоматический выход из меню регулировки яркости произойдет, если на протяжении 5 секунд, после входа в меню или выполнения последнего действия, не были нажаты кнопки на подрулевом переключателе, выбранная яркость будет сохранена.
6. Возврат к предустановленным настройкам дневного и ночного режимов производится путем длительного нажатия на кнопку «ОК» подрулевого переключателя (см. рисунки 1 - 3).

ПРИМЕЧАНИЕ:

При включенной функции круиз-контроля или ограничителя скорости, ручная регулировка яркости недоступна.

ВЫКЛЮЧАТЕЛЬ НАРУЖНОГО ОСВЕЩЕНИЯ И УКАЗАТЕЛЕЙ ПОВОРОТА

ВЫКЛЮЧАТЕЛЬ НАРУЖНЫХ ОСВЕТИТЕЛЬНЫХ ПРИБОРОВ

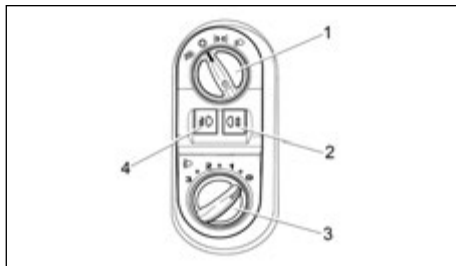

Система управления осветительными приборами и корректор фар

Выключатель наружных осветительных приборов ① имеет 3 положения (или 4 в исполнении Design):

- 0 — наружные осветительные приборы выключены при неработающем двигателе; дневные ходовые огни включены при работающем двигателе.
- ☰☑☒ — включены задние габаритные фонари в сочетании с дневными ходовыми огнями.
- ☰☑☒ включены задние габаритные фонари и ближний или дальний свет фар, в зависимости от положения переключателя (см. раздел “Выключатель указателей поворота” главы 2 “Приборная панель и органы управления”).
- ☰☑☒ в исполнении Design при этом положении задние габаритные фонари и ближний свет фар включаются и выключаются автоматически, в зависимости от условий освещенности. Датчик интенсивности солнечного света, комбинированный с датчиком дождя, расположен на ветровом стекле под зеркалом заднего вида.

Система управления наружными осветительными приборами (система освещения) обеспечивает автоматическое включение и выключение задних габаритных фонарей и ближнего света фар в зависимости от уровня наружного освещения. Например, включение наружных световых приборов происходит в сумерках или при въезде в тоннель или гараж.

Система управления наружными осветительными приборами работает только при включенном зажигании. Следует помнить, что при включенной системе управления наружными осветительными приборами нельзя надолго включить дальний свет фар. Для продолжительного включения фар необходимо перевести выключатель системы управления наружными осветительными приборами в положение ближнего света.

⚠ ОПАСНОСТЬ

Момент включения наружного освещения системой управления наружными осветительными приборами может не отвечать требованиям безопасности. Поэтому использование данной системы не избавляет водителя от необходимости соблюдать требования безопасности и правила дорожного движения.

ПЕРЕКЛЮЧАТЕЛЬ КОРРЕКТОРА ФАР (для некоторых вариантов исполнения автомобиля)

В зависимости от количества пассажиров в салоне и массы перевозимого груза в некоторых случаях световые пучки фар могут быть направлены слишком высоко. При движении по холмистой местности свет фар может оказывать слепящее действие как на водителей попутных автомобилей (через зеркало заднего вида), так и на водителей встречных автомобилей. Ось светового пучка фар можно опустить при помощи корректора 3, расположенного на передней панели рядом с рулевой колонкой.

Большее число на переключателе соответствует более сильному наклону световых лучей.

При небольшой загрузке автомобиля и движении по ровной дороге установите корректор в начальное положение — «0».

Положение переключателя	Количество пассажиров на передних сиденьях	Количество пассажиров на сиденьях второго ряда	Масса груза в багажном отделении
0	Только водитель	0	Нет груза
	2		
1	1	0	Половина от максимальной загрузки
2	2	3	Нет груза
	Только водитель	0	Полная загрузка
3	2	3	Полная загрузка

Установка регулятора корректора за пределами шкалы может привести к рассинхронизации углов наклона световых пучков ближнего света правой и левой фары.

ВНИМАНИЕ

- Правильная регулировка наклона световых пучков фар снижает степень ослепления водителей встречного транспорта.
- Во избежание неудовлетворительной освещенности дорожного полотна не ставьте регулятор корректора в крайнее положение по часовой стрелке.

ВЫКЛЮЧАТЕЛЬ УКАЗАТЕЛЕЙ ПОВОРОТА

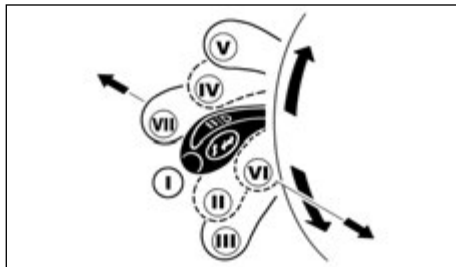

Рычаг переключателя света фар

- Ⓘ **Нейтральное положение** Горит ближний свет фар, если фары были включены выключателем наружных осветительных приборов.
- Ⓚ **Указатели левого поворота включены** в нефиксированном положении.
- Ⓛ **Указатели левого поворота включены** в фиксированном положении.
- Ⓜ **Указатели правого поворота включены** в нефиксированном положении.
- Ⓨ **Указатели правого поворота включены** в фиксированном положении.
- Ⓩ **Потяните рычаг на себя** **Сигнализация дальним светом фар** Включается дальний свет фар, независимо от положения выключателя наружных осветительных приборов. Нефиксированное положение.
- ⓐ **Толкните рычаг от себя.** **Горит дальний свет фар**, если фары были включены выключателем наружных осветительных приборов. Фиксированное положение.

ВЫКЛЮЧАТЕЛЬ ПРОТИВОТУМАННЫХ ФАР И ЗАДНЕГО ПРОТИВОТУМАННОГО ФОНАРЯ

ЗАДНИЙ ПРОТИВОТУМАННЫЙ ФОНАРЬ

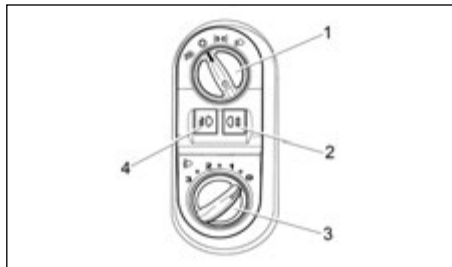

Задний противотуманный фонарь должен использоваться только в условиях сильно ограниченной видимости (в общем случае менее 100 м).

Для включения заднего противотуманного фонаря установите выключатель наружных осветительных приборов в положение $\exists \text{D} \text{E}$ или $\exists \text{D}$ либо $\exists \text{A}$ (для некоторых вариантов исполнения автомобиля) и нажмите выключатель заднего противотуманного фонаря D . Загорится задний противотуманный фонарь и соответствующий индикатор. Для выключения заднего противотуманного фонаря еще раз нажмите выключатель.

ПРОТИВОТУМАННЫЕ ФАРЫ (для некоторых вариантов исполнения автомобиля)

Для включения противотуманных фар установите выключатель наружных осветительных приборов в положение $\exists \text{D} \text{E}$ или $\exists \text{D}$ либо $\exists \text{A}$ (для некоторых вариантов исполнения автомобиля) и нажмите выключатель противотуманных фар D . Загорятся противотуманные фары и соответствующий индикатор. Для выключения противотуманных фар еще раз нажмите выключатель.

ВЫКЛЮЧАТЕЛЬ ОЧИСТИТЕЛЕЙ И ОМЫВАТЕЛЕЙ СТЕКОЛ

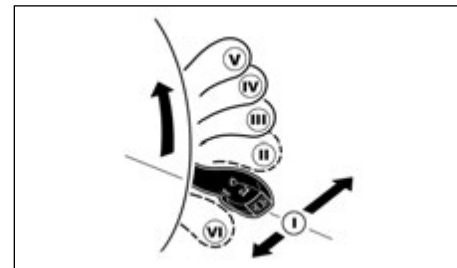

Тип А

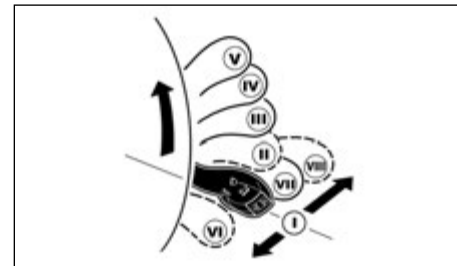

Тип В

- Ⓘ Нейтральное положение. Очиститель и омыватель ветрового стекла выключены.
- Ⓚ Очиститель ветрового стекла работает в прерывистом режиме. Нефиксированное положение.
- Ⓛ Очиститель ветрового стекла работает в прерывистом режиме. Фиксированное положение.
- Ⓜ Очиститель ветрового стекла работает с низкой частотой. Фиксированное положение.

- Ⓞ Очиститель ветрового стекла работает с высокой частотой. Фиксированное положение.
- Ⓟ Потяните рычаг на себя. Работает омыватель ветрового стекла. Нефиксированное положение.
- Ⓠ Тип В: Толкните рычаг от себя. Работает очиститель заднего стекла. Фиксированное положение.
- Ⓡ Тип В: Толкните рычаг от себя. Работают очиститель и омыватель заднего стекла. Нефиксированное положение.

В прерывистом режиме интервал между взмахами щеток стеклоочистителя составляет несколько секунд, независимо от наличия капель на ветровом стекле.

Интервал между взмахами щеток стеклоочистителя в прерывистом режиме можно отрегулировать. Можно установить частоту один взмах в несколько секунд независимо от наличия капель на ветровом стекле.

Для выбора продолжительности паузы следует переместить рычаг управления очистителем и омывателем в положение прерывистого режима работы очистителя на время не более 1,5 секунды, а затем снова переместить рычаг в положение прерывистого режима очистителя через определенный период времени, но не позднее, чем через 30 секунд.

ДАТЧИК ДОЖДЯ И ИНТЕНСИВНОСТИ СОЛНЕЧНОГО СВЕТА (для некоторых вариантов исполнения автомобиля)

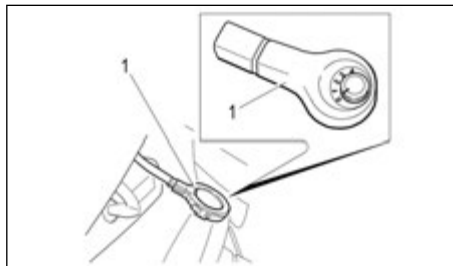

Датчик дождя и интенсивности солнечного света

В исполнении Design автомобиль оборудован комбинированным датчиком дождя и интенсивности солнечного света. Он расположен на ветровом стекле под зеркалом заднего вида.

ВНИМАНИЕ

Для исправной работы очистителя ветрового стекла и системы автоматического управления наружными осветительными приборами необходимо поддерживать в чистоте участок ветрового стекла напротив датчика дождя и интенсивности солнечного света и следить за состоянием щеток стеклоочистителя.

АВТОМАТИЧЕСКАЯ СИСТЕМА УПРАВЛЕНИЯ СТЕКЛООЧИСТИТЕЛЕМ (для некоторых вариантов исполнения автомобиля)

В исполнении Design автомобиль оборудован автоматической системой управления стеклоочистителем. Она автоматически включает стеклоочиститель в зависимости от присутствия капель дождя на ветровом стекле.

ВНИМАНИЕ

Автоматическую систему управления стеклоочистителем рекомендуется использовать только во время дождя, поскольку система очень чутко реагирует на частицы пыли, туман, снег или противогололедный реагент и может включить стеклоочиститель при сухом ветровом стекле.

Автоматическая система управления стеклоочистителем работает, только когда выключатель зажигания находится в положении ON. Для включения автоматической системы управления стеклоочистителем необходимо перевести выключатель датчика дождя ①, расположенный в корпусе датчика под зеркалом заднего вида, из положения 0 в любое положение от 1 до 4*, а рычаг управления очистителем ветрового стекла – в положение ② (работа в прерывистом режиме). При этом рычаги стеклоочистителя сделают один взмах, после чего остановятся или продолжат работу, в зависимости от количества капель дождя на ветровом стекле.

В случае неисправности система автоматически переключится в «ручной» режим управления.

Чтобы отключить автоматическую систему управления стеклоочистителем и активировать «ручной» режим управления, установите выключатель датчика дождя в положение 0 (крайнее левое положение). В этом режиме рычаг управления стеклоочистителем можно вручную перевести в нужное положение.

ЭЛЕКТРИЧЕСКИЙ ОБОГРЕВ ВЕТРОВОГО СТЕКЛА (для некоторых вариантов исполнения автомобиля)

При выключении зажигания стеклоочиститель выключается. При этом щетки могут остановиться, не достигнув исходного положения.

Для того чтобы вернуть щетки в исходное положение, включите зажигание и переведите рычаг в положение ①.

Если вы оставите рычаг в положении, отличном от положения ①, и затем выключите зажигание более чем на 1 минуту, то при последующем включении зажигания стеклоочиститель работать не будет до тех пор, пока не будет изменено положение рычага или не будет включен омыватель.

Переведите рычаг в положение ① или ③ не позднее 30 секунд после выключения зажигания.

Регулярно удаляйте с поверхности стекла и резиновых лезвий щеток стеклоочистителя грязь, отложения противогололедного реагента и битума с помощью жидкости для стеклоомывателя. Остатки насекомых, жира, воска и других загрязнений на ветровом стекле могут вызывать нарушения в работе стеклоочистителя и оставлять на поверхности стекла разводы. Если разводы не удалось удалить с помощью жидкости для стеклоомывателя, очистите поверхность стекла и резиновых лезвий щеток мягкой тканью с использованием специальных моющих средств. После очистки вымойте поверхность стекла и резиновых лезвий щеток водой.

ВНИМАНИЕ

- Во избежание повреждений не включайте очиститель ветрового стекла при открытом капоте.
- Не открывайте замок капота и не поднимайте капот при поднятых рычагах очистителя ветрового стекла.
- Не включайте стеклоочиститель при сухой поверхности ветрового стекла. Невыполнение этого требования может привести к появлению царапин на ветровом стекле и к повреждению щеток стеклоочистителя. Если поверхность стекла сухая, перед включением

стеклоочистителей необходимо включить омыватель.

- Если щетки очистителя примерзли к стеклу, то перед включением очистителя необходимо сначала включить подогрев ветрового стекла (для некоторых вариантов исполнения автомобиля) и убедиться, что щетки оттаяли. Попытка включить очиститель, щетки которого примерзли к стеклу, могут привести к повреждению резинового лезвия щетки и усиленному износу электродвигателя очистителя.
- Запрещается очищать резиновое лезвие щетки бензином или растворителем: это приведет к повреждению лезвия.
- Не допускайте непрерывную работу омывателя дольше 15 секунд.
- Не включайте омыватель, если в его бачке отсутствует жидкость или если она замерзла.
- Обязательно выключайте автоматический режим работы очистителя перед въездом на автомобильную мойку.

ОПАСНОСТЬ

При низкой температуре жидкость, попавшая на ветровое стекло, может замерзнуть и ограничить обзорность. Перед использованием омывателя рекомендуется подогреть ветровое стекло, включив обогрев (для некоторых вариантов исполнения автомобиля) ветрового стекла.

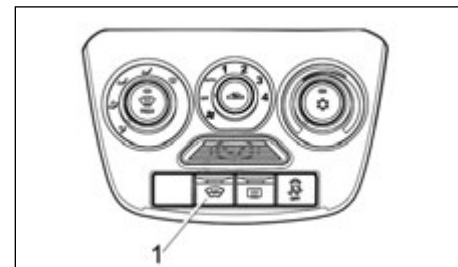

В исполнении Design автомобиль оборудован системой электрического обогрева ветрового стекла (WSEH), которая применяется для быстрого удаления с ветрового стекла инея и влаги.

Чтобы включить систему, нажмите кнопку ①. При этом загорится встроенный в кнопку индикатор. Система работает только при работающем двигателе.

Выключение системы WSEH происходит:

- Автоматически через 6 минут.
- Если при включенной системе электрического обогрева ветрового стекла была нажата кнопка.
- Если напряжение в бортовой сети автомобиля упало ниже определенной величины.
- Если частота вращения коленчатого вала упала ниже определенной величины.
- При выключении зажигания.

ВЫКЛЮЧАТЕЛЬ ОБОГРЕВАТЕЛЯ ЗАДНЕГО СТЕКЛА

Если система не включается или выключается автоматически раньше времени, рекомендуется отключить другие потребители тока и повторить попытку.

Система WSEH работает наиболее эффективно при ее использовании совместно с системой отопления и вентиляции, работающей в режиме обдува или оттаивания стекол (см. раздел «Режим обдува ветрового стекла» главы 4 «Дисплей, система отопления и кондиционирования воздуха, аудиосистема»).

ПРИМЕЧАНИЕ

- До включения системы WSEH следует удалить с ветрового стекла как можно больше снега или льда.
- Нагрев ветрового стекла обеспечивается встроенными в него электрическими проводниками. При повреждении ветрового стекла с системой WSEH следует обратиться на сервисную станцию официального дилера DATSUN.
- Для целей сохранения работоспособности электрической сети автомобиля возможно отключение системы WSEH либо ее работа в ограниченном режиме.
- Запрещается управлять автомобилем с обледеневшим или запотевшим ветровым стеклом.
- Во избежание повреждения системы WSEH не включайте ее, если ветровое стекло покрыто изолирующим материалом.

ОБОГРЕВАТЕЛЬ ЗАДНЕГО СТЕКЛА

Выключателем обогревателя (см. раздел «Панель управления» главы 0 «Иллюстрированный указатель») можно воспользоваться только, когда работает двигатель.

Обогреватель предназначен для удаления с заднего стекла влаги или льда/снега и для улучшения обзора назад.

При нажатии выключателя обогревателя загорается индикатор и включается обогреватель заднего стекла.

Чтобы выключить обогреватель, повторно нажмите данный выключатель.

ВНИМАНИЕ

- При очистке внутренней поверхности заднего стекла будьте осторожны, чтобы не повредить электропроводящую сетку обогревателя.

ОБОГРЕВАТЕЛЬ НАРУЖНЫХ ЗЕРКАЛ ЗАДНЕГО ВИДА (для некоторых вариантов исполнения автомобиля)

Обогреватель предназначен для удаления с наружных зеркал заднего вида следов влаги или льда/снега и для улучшения обзора назад.

Обогреватель наружных зеркал заднего вида включается и выключается автоматически вместе с обогревателем заднего стекла.

ЗВУКОВОЙ СИГНАЛ

Для включения звукового сигнала нажмите кнопку в центральной части рулевого колеса. Для прекращения подачи звукового сигнала отпустите его кнопку. Положение выключателя звукового сигнала указано в разделе «Панель управления» главы 0 «Иллюстрированный указатель».

Звуковой сигнал работает, независимо от положения выключателя зажигания, за исключением тех случаев, когда аккумуляторная батарея полностью разряжена.

МЕХАНИЧЕСКИЕ СТЕКЛОПОДЪЕМНИКИ (для некоторых вариантов исполнения автомобиля)

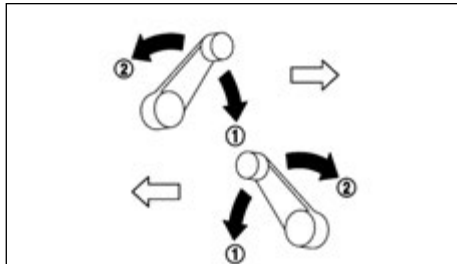

Для того чтобы открыть ① или закрыть ② окно, вращайте рукоятку на соответствующей двери.

ВНИМАНИЕ

- При вращении рукоятки стеклоподъемника избегайте приложения к ней чрезмерного усилия – это может привести к поломке механизма стеклоподъемника.
- В условиях низких температур перед вращением рукоятки стеклоподъемника удалите со стекла снег и лед.

Электрические стеклоподъемники (для некоторых вариантов исполнения автомобиля)

ОПАСНОСТЬ

- Следите за тем, чтобы на ходу автомобиля и при закрывании окон в проемах окон отсутствовали руки или головы пассажиров, находящихся в автомобиле. Во избежание неожиданного включения электрического стеклоподъемника нажмите кнопку блокировки стеклоподъемников (для некоторых вариантов исполнения автомобиля).

- Во избежание риска травмирования или гибели людей из-за непреднамеренного трогания автомобиля с места, в том числе при зажатии в окнах или небрежном закрывании дверей, запрещается оставлять в автомобиле без присмотра малолетних детей, взрослых людей, находящихся в беспомощном состоянии, а также домашних животных. Кроме того, воздух в салоне закрытого автомобиля, стоящем в жаркий день под прямыми лучами солнца, быстро нагревается. Люди и домашние животные, находящиеся в автомобиле, могут получить тепловой удар или погибнуть.

- Рекомендуется объяснить всем пассажирам правила безопасного использования электрических стеклоподъемников, обратив особое внимание на обеспечение безопасности детей.

- Запрещается оставлять в автомобиле детей или взрослых, за которыми требуется присмотр. Они могут непреднамеренно воздействовать на различные органы управления автомобилем или привести автомобиль в движение, что может привести к аварии.

Электрические стеклоподъемники могут использоваться, когда выключатель зажигания находится в положении ON.

Для того чтобы опустить стекло, нажмите соответствующий выключатель электрического стеклоподъемника ①.

Для того чтобы поднять стекло, потяните соответствующий выключатель электрического стеклоподъемника ① вверх.

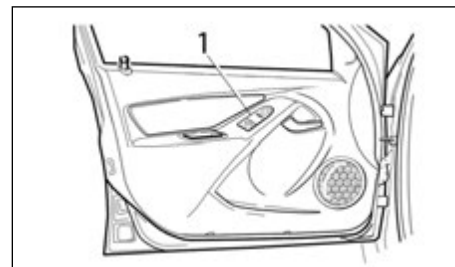

Левая передняя дверь

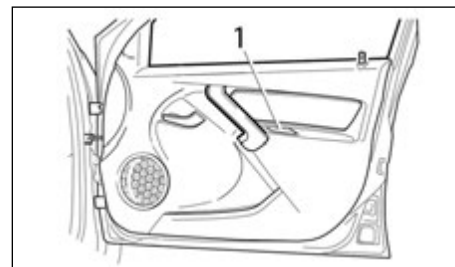

Правая передняя дверь

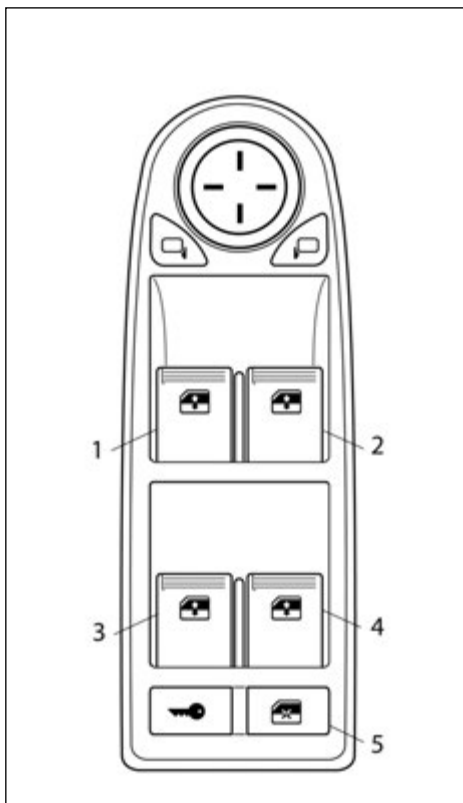

Тип А (для некоторых вариантов исполнения автомобиля)

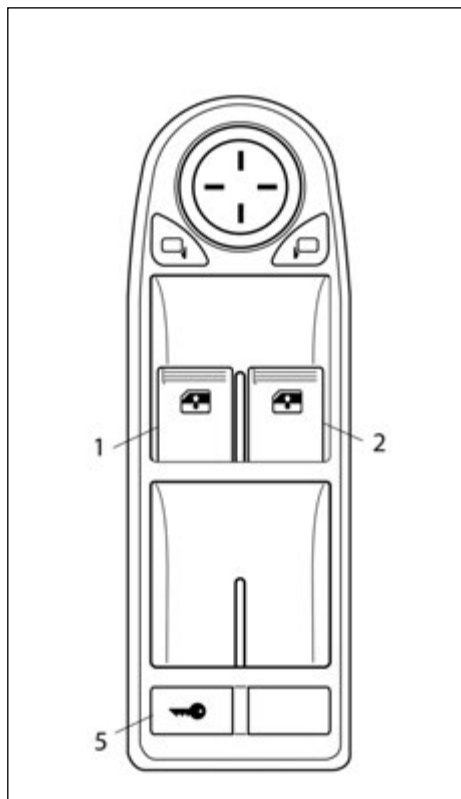

Тип В (для некоторых вариантов исполнения автомобиля)

- ① Выключатель автоматического режима стеклоподъемника двери водителя
- ② Выключатель стеклоподъемника двери переднего пассажира.
- ③ Выключатель стеклоподъемника левой задней двери (для некоторых вариантов исполнения автомобиля)
- ④ Выключатель стеклоподъемника правой задней двери (для некоторых вариантов исполнения автомобиля)
- ⑤ Тип А: Кнопка блокировки выключателей электрических стеклоподъемников задних дверей
Тип В: Расположенная на подлокотниках задних дверей кнопки блокировки выключателей электрических стеклоподъемников задних дверей

Панель управления стеклоподъемниками на двери водителя

Панель управления стеклоподъемниками на двери водителя (главный выключатель) позволяет управлять стеклоподъемниками всех дверей:

- Если выключатель зажигания находится в положении ON.
- Если с момента перевода выключателя зажигания в положение OFF прошло менее 30 секунд и за это время не была открыта ни одна из дверей.

Чтобы опустить стекло, нажмите вниз на соответствующий выключатель и держите его нажатым, пока стекло не опустится в требуемое положение. Чтобы поднять стекло, потяните соответствующий выключатель вверх и удерживайте его в таком положении. Чтобы прекратить опускание или поднятие стекла, нужно просто отпустить выключатель.

Кнопка блокировки выключателей электрических стеклоподъемников задних дверей

При нажатии кнопки ⑤ (если имеется) загорается оранжевый светодиод, и расположенные на задних дверях выключатели электрических стеклоподъемников деактивируются.

Для возобновления активации выключателей электрических стеклоподъемников задних дверей еще раз нажмите кнопку ⑤, чтобы погас оранжевый светодиод.

Автоматический режим работы

ОПАСНОСТЬ

Перед закрытием окна водительской двери в автоматическом режиме убедитесь в том, что никто из пассажиров не сможет защемить руки или пальцы в оконном проеме.

Автоматический режим работы водительского электрического стеклоподъемника

Для активации автоматического режима работы водительского электрического стеклоподъемника следует до конца нажать вниз или потянуть вверх клавишу выключателя ① и удерживать ее в этом положении около 2 секунд. При активации этого режима стекло до конца поднимется или опустится. Автоматический режим отменяется при нажатии любого выключателя электрического стеклоподъемника.

Для того чтобы полностью опустить стекло двери водителя нажмите выключатель ① до его перехода во второе положение (с преодолением ощутимого сопротивления) и сразу отпустите. Стекло автоматически полностью опустится в нижнее положение. Для того чтобы остановить стекло, потяните выключатель вверх во время движения стекла.

Для того чтобы полностью поднять стекло двери водителя потяните выключатель 1 вверх до его перехода во второе положение (с преодолением ощутимого сопротивления) и сразу отпустите. Стекло автоматически полностью поднимется. Для того чтобы остановить стекло, нажмите выключатель ① во время движения стекла.

ПРИМЕЧАНИЕ

Электрический стеклоподъемник (только двери водителя) необходимо повторно инициализировать в указанных ниже случаях:

- После автоматически повторяющихся движений стекла вверх и вниз (эквивалентных 10 полным открываниям/закрываниям), что может произойти для обеспечения безопасности, функция автоматического подъема стекла может отключиться (однако автоматическое опускание и ручной режим продолжают функционировать).
- При значительной нагрузке движение стекла прекращается с целью предотвращения перегрева стеклоподъемника. Подождите не менее 2 минут перед повторным включением стеклоподъемника.

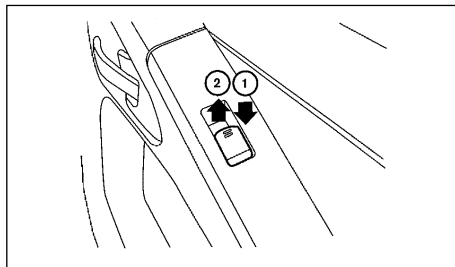

Выключатель электрического стеклоподъемника на двери переднего пассажира

Выключатель позволяет управлять только стеклоподъемником соответствующей пассажирской двери. Для того чтобы открыть окно, нужно нажать выключатель вниз ① и удерживать его нажатым. Для того чтобы закрыть окно, потяните выключатель вверх ②.

Окна задних дверей

Открытие и закрытие

Для открывания или закрывания окон задних дверей, оборудованных электрическими стеклоподъемниками (для некоторых вариантов исполнения автомобиля):

- Потяните вверх выключатель ②, чтобы закрыть окно.
- Нажмите вниз выключатель ②, чтобы открыть окно.

Левый выключатель предназначен для стеклоподъемника левой двери, а правый – для стеклоподъемника правой двери.

Стекла задних дверей можно опустить только частично.

УПРАВЛЕНИЕ ЭЛЕКТРИЧЕСКИМИ СТЕКЛОПОДЪЕМНИКАМИ С ПОМОЩЬЮ ПУЛЬТА ДИСТАНЦИОННОГО УПРАВЛЕНИЯ (для некоторых вариантов исполнения автомобиля)

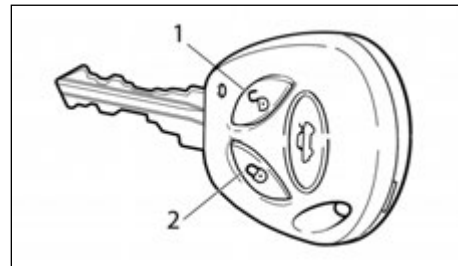

Электрическими стеклоподъемниками можно управлять с помощью кнопок ① и ② на пульте дистанционного управления.

При выключенном зажигании:

- Для опускания стекол нажмите и удерживайте кнопку ① более 3 секунд. Сначала полностью опустятся передние стекла, потом – задние.

ЧАСЫ

- Для подъема стекол нажмите и удерживайте кнопку ② более 3 секунд. Сначала поднимутся передние стекла, потом – задние.

ОПАСНОСТЬ

Предотвращение несанкционированного использования электрических стеклоподъемников. При поднимании или опускании стекол с помощью пульта дистанционного управления зона действия пульта уменьшается. Это сделано для безопасности пассажиров, находящихся в салоне автомобиля.

Часы с цифровой индикацией, расположенные на информационном дисплее, показывают время только при включенном зажигании.

При отключении кабеля аккумуляторной батареи произойдет сброс показаний и формата отображения времени.

НАСТРОЙКА ЧАСОВ

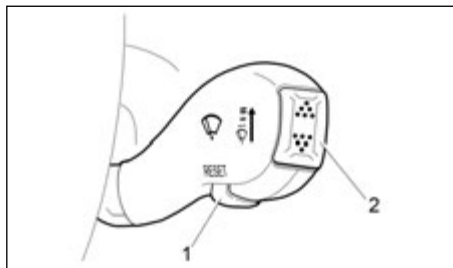

Для входа в режим настройки часов необходимо нажать и держать нажатой кнопку сброса на приборной панели в течение двух секунд при включенном режиме отображения общего пробега автомобиля. Настройка часов осуществляется кнопкой со стрелками **вверх** и **вниз** ② на переключателе справа от рулевого колеса.

- **Стрелка вниз** настраивает время в разряде часов.
- **Стрелка вверх** настраивает время в разряде минут.

После того, как будет установлено точное время, снова нажмите кнопку на приборной панели, чтобы выйти из режима настройки часов.

ПРИМЕЧАНИЕ

Если по прошествии 5 секунд ни одна кнопка не будет нажата, режим настройки часов выключится.

Не вращайте кнопку на приборной панели. Это может привести к повреждению кнопки или приборной панели.

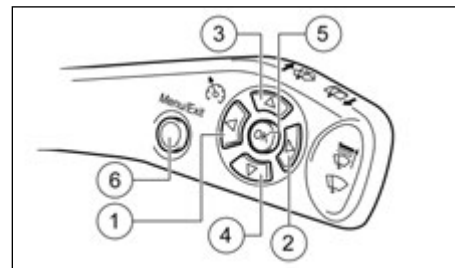

Установка часов должна выполняться путем коротких нажатий на клавишу «▲» вверх (для единичного увеличения показаний), «▼» вниз (для единичного уменьшения показаний) или одного длительного нажатия (более 1 с). При нажатии и удерживании клавиш «▲» вверх или «▼» вниз в течение 1 с происходит ускоренное увеличение или уменьшение показаний часов на 1 с, при дальнейшем удерживании в нажатом состоянии клавиш «▲» вверх или «▼» вниз происходит циклическое увеличение или уменьшение показаний часов с тактом 0,25 с, при этом разряды часов перестают мигать.

Переход между режимами установки часов и минут осуществляется нажатием на клавишу «▶» вправо или «◀» влево. Возврат в режим индикации времени осуществляется коротким нажатием на клавишу «MENU / EXIT».

ЭЛЕКТРИЧЕСКАЯ РОЗЕТКА

ЭЛЕКТРИЧЕСКАЯ РОЗЕТКА (для некоторых вариантов исполнения автомобиля)

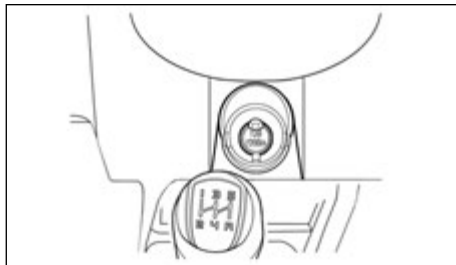

Центральная консоль

Автомобиль оборудован электрической розеткой для дополнительного оборудования. Она должна применяться только для подключения 12-вольтового электрооборудования мощностью не более 120 Вт.

ОПАСНОСТЬ

Будьте осторожны, поскольку вилка и розетка могут иметь высокую температуру как во время работы электроприбора, так и сразу после его выключения.

ПРИКУРИВАТЕЛЬ (для некоторых вариантов исполнения автомобиля)



Прикуриватель

В салоне автомобиля функцию розетки для дополнительного электрооборудования выполняет гнездо прикуривателя. Чтобы воспользоваться прикуривателем, нажмите его кнопку так, чтобы прикуриватель зафиксировался в нажатом положении. Примерно через 20 секунд прикуриватель автоматически вернется в исходное положение. Это означает, что он готов к применению.

ВНИМАНИЕ

- Не удерживайте прикуриватель в нажатом состоянии долгое время. Это может привести к его перегреву и перегоранию нагревательной спирали. В этом случае сработает биметаллический предохранитель, что приведет к перегоранию предохранителя соответствующей цепи в блоке предохранителей автомобиля.
- Запрещается очищать спираль прикуривателя металлическими предметами, поскольку это может привести к повреждению спирали.

- При замене прикуривателя используйте только прикуриватель, рекомендованный специально для этого автомобиля и имеющий одобрение от компании DATSUN.
- Электрическая розетка для дополнительного оборудования (гнездо прикуривателя для некоторых вариантов исполнения автомобиля) применяется только для подключения 12-вольтового электрооборудования мощностью не более 120 Вт. Перегрузка розетки может стать причиной короткого замыкания. Запрещается включать в одну розетку несколько потребителей электроэнергии. Если штекер (разъем) потребителя электроэнергии вставлен в гнездо прикуривателя слишком или недостаточно глубоко, это может стать причиной плохого контакта или выпадения штекера (разъема) из гнезда. Используйте только те электрические устройства, которые имеют подходящий штекер (разъем).
- Не оставляйте электрическое устройство включенным в гнездо, если в автомобиле нет водителя или пассажиров или если автомобиль поставлен на парковку.

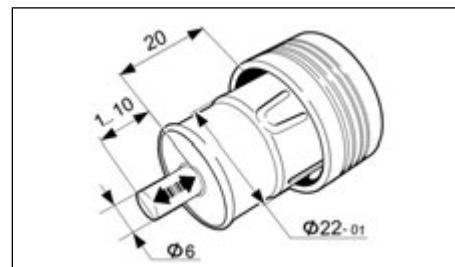

ВЕЩЕВЫЕ ОТДЕЛЕНИЯ/ПЕРЕВОЗКА БАГАЖА

ОПАСНОСТЬ

Не трогайте спираль прикуривателя: это может стать причиной ожога или повреждения спирали.

ОПАСНОСТЬ

- Не пользуйтесь вещевыми отделениями во время движения, поскольку это отвлекает от управления автомобилем.
- Во время движения держите закрытыми крышки отделений для мелких вещей. В противном случае при столкновении или резком торможении можно получить травмы.

ПЕРЧАТОЧНЫЙ ЯЩИК

Для того чтобы открыть перчаточный ящик, потяните ручку.

Для закрывания нажмите на крышку до срабатывания фиксатора.

ПОДСТАКАННИКИ

В центральной консоли расположены два подстаканника.

СОЛНЦЕЗАЩИТНЫЕ КОЗЫРЬКИ

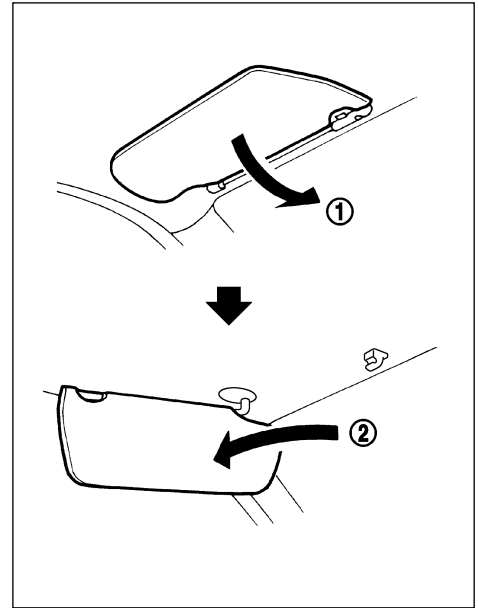

1. Для защиты от солнца спереди поверните солнцезащитный козырек вниз ①.
2. Для защиты от солнца сбоку снимите солнцезащитный козырек с центральной опоры и поверните его в сторону окна ②.

ПЛАФОНЫ ОСВЕЩЕНИЯ САЛОНА

ВНИМАНИЕ

- Не оставляйте надолго во включенном состоянии приборы освещения при неработающем двигателе, чтобы не разрядить аккумуляторную батарею.
- Не забывайте выключать приборы освещения, покидая автомобиль.

ПРИБОРЫ ОСВЕЩЕНИЯ САЛОНА

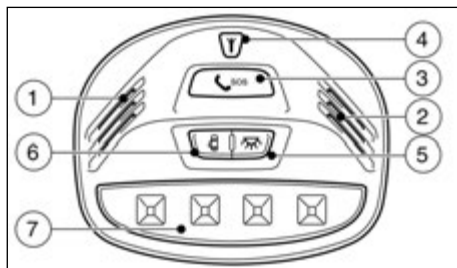

- 1 Расположение микрофона системы вызова экстренных оперативных служб E-call
- 2 Расположение динамика системы вызова экстренных оперативных служб E-call
- 3 Кнопка системы вызова экстренных оперативных служб E-call
- 4 Индикатор состояния системы вызова экстренных оперативных служб E-call
- 5 Кнопка ON включения освещения салона
- 6 Кнопка ON включения освещения салона при открывании дверей
- 7 Общая секция освещения

При нажатии кнопки ⑤ включается режим общего освещения. При нажатии кнопки ⑥ включается режим включения освещения салона при открывании дверей. Если нажаты обе кнопки, приоритет в работе будет иметь кнопка ⑤. Кнопки общего освещения относятся к фиксированному типу с одним рабочим положением.

При включении зажигания: потолочный плафон постепенно включается при открытии какой-либо двери и постепенно гаснет после закрытия всех дверей.

При выключении зажигания: потолочный плафон включается и затем постепенно гаснет, если ни одна из дверей не будет открыта.

При выключении зажигания: потолочный плафон горит, если открыта какая-либо дверь. После закрывания всех дверей потолочный плафон:

- Остается включенным 25 секунд (задержка выключения) и затем постепенно гаснет.
- Постепенно гаснет при активации охранной сигнализации.
- Постепенно гаснет при включении зажигания.

СИСТЕМА ВЫЗОВА ЭКСТРЕННЫХ ОПЕРАТИВНЫХ СЛУЖБ ЭРА-ГЛОНАСС (SOS / E-CALL)

Система E-call

Данный автомобиль оснащается системой вызова экстренных оперативных служб (E-call). Система снабжена функцией автоматического вызова (в случае ДТП) оператора системы ЭРА-ГЛОНАСС; также система может быть использована самим пользователем для вызова оператора системы ЭРА-ГЛОНАСС. Микрофон и динамик используются для общения с оператором системы ЭРА-ГЛОНАСС.

: При каждом включении зажигания красный индикатор системы E-call должен загораться примерно на восемь секунд, а затем гаснуть. Также индикатор загорается в случае неисправности системы E-call.

В режиме ожидания (когда зажигание включено) система E-call выполняет самодиагностику, проверку приема сигналов системы ГЛОНАСС и спутниковой системы позиционирования GPS, а также регулярно определяет время, скорость, направление движения транспортного средства и координаты его местоположения.

: кнопка вызова оператора ЭРА-ГЛОНАСС также встроена в панель управления освещением салона. Она представляет собой нефиксируемый выключатель кнопочного типа. В течение двух секунд после нажатия кнопки происходит вызов оператора ЭРА-ГЛОНАСС.

Функция автоматического вызова E-call

В случае аварии (ДТП), во время которой сработали подушки безопасности либо автомобиль перевернулся, система E-call формирует минимальный пакет данных, включающий в себя координаты транспортного средства и направление его движения в момент ДТП, время ДТП, идентификационный номер транспортного средства VIN и иную информацию, необходимую для работы экстренных оперативных служб, и отправляет его оператору ЭРА-ГЛОНАСС. Отправив пакет данных, система осуществляет голосовой вызов оператора. Во время ожидания ответа оператора в мигающем режиме включается красная подсветка кнопки SOS. Во время передачи пакета данных и разговора с оператором красная подсветка кнопки SOS будет включена постоянно (не будет мигать). Во время разговора с оператором система E-call выключает штатный радиоприемник и мультимедийную систему (для некоторых вариантов исполнения автомобиля), если до аварии они были включены.

Система E-call осуществляет вызов экстренных оперативных служб только при включенном зажигании.

Функция пользовательского вызова E-call (кнопка SOS)

Функцией пользовательского вызова E-call можно воспользоваться как при включенном, так и при выключенном зажигании, при условии, что зажигание было выключено не более чем за 72 часа до вызова. Чтобы воспользоваться функцией пользовательского вызова E-call, нажмите кнопку <SOS> на панели управления освещением салона и удерживайте её не менее двух секунд. Алгоритм работы пользовательского вызова E-call аналогичен описанному выше алгоритму работы автоматического вызова E-call.

Во время установки соединения (красная подсветка кнопки <SOS> мигает) после нажатия кнопки <SOS> можно отменить вызов, нажав кнопку <SOS> и удерживая её не менее двух секунд (подсветка кнопки <SOS> выключится).

Спящий режим

Система E-call переходит в спящий режим, если в течение 72 часов зажигание было выключено и не выполнялись вызовы экстренных служб. В спящем режиме подсветка кнопки <SOS> и индикатор состояния системы выключаются. В спящем режиме система E-call не реагирует на нажатие кнопки <SOS>. После включения зажигания система E-call выходит из спящего режима.

РЕЖИМ ПРОВЕРКИ

Система снабжена режимом проверки, во время которого проверяется исправность всех компонентов системы. В этом режиме проверяется исправность микрофона, динамика, элемента питания и других компонентов. Диагностика режима проверки может быть выполнена на сервисной станции официального дилера Datsun.

ВНИМАНИЕ

Когда система находится в режиме проверки, установление связи с экстренными службами в автоматическом или ручном режиме становится невозможным.

Перед передачей автомобиль клиенту выполняется полная диагностика тестового режима системы. Настоятельно рекомендуется использовать режим проверки ТОЛЬКО в присутствии специалиста сервисной станции официального дилера во избежание отправки ложных вызовов диспетчерам системы ЗРА-ГЛОНАСС.

ПРИМЕЧАНИЕ

При обнаружении неисправности системы E-call обратитесь на сервисную станцию официального дилера Datsun. Эксплуатация автомобиля с неисправной системой E-call может привести к невозможности её срабатывания в случае ДТП.

Встроенный элемент питания

Элемент питания, встроенный в панель управления системы E-call, служит для обеспечения функционирования системы E-call в случае повреждения штатной аккумуляторной батареи автомобиля в результате ДТП. При включенном зажигании система контролирует уровень заряда встроенного элемента питания.

Срок службы встроенного элемента питания составляет три года.

Замена элемента питания должна выполняться только специалистами сервисной станции официального дилера Datsun.

При обнаружении неисправности системы E-call обратитесь на сервисную станцию официального дилера Datsun для ремонта системы.

Индикатор состояния системы

После включения зажигания загорается красный индикатор. Спустя пять секунд индикатор должен погаснуть. При сбое системы E-call также загорается красный индикатор.

После включения зажигания происходит активация модулей системы E-call и выполняется самодиагностика системы. Это процесс занимает менее одной минуты. В процессе активации и самодиагностики индикатор состояния системы включаться не будет даже в случае, если система ранее обнаруживала ошибки. Поэтому для получения результатов самодиагностики после включения зажигания необходимо подождать одну минуту. В таблице ниже приводится описание алгоритмов работы системы предупреждения о неисправностях.

Индикация рабочего состояния системы E-call

Режим обнаружения неисправностей	Рабочий режим системы E-call	Цвет подсветки <SOS> (белый/красный)	Индикатор состояния 
Система исправна	Активация (при включении зажигания)	белый	Включается на пять секунд
	Режим ожидания	белый	Не включается
	Режим отправки вызова	мигает красным светом	
	В процессе голосового вызова	горит красным цветом	
Неисправность компонентов системы E-call	Режим ожидания	белый	Приборы освещения
	Режим отправки вызова	мигает красным светом	
	В процессе голосового вызова	горит красным цветом	

ПЛАФОН ОСВЕЩЕНИЯ БАГАЖНОГО ОТДЕЛЕНИЯ

Плафон освещения багажного отделения включается при открывании задней двери (двери багажного отделения). После закрывания двери багажного отделения плафоны выключаются.

Режим экономии заряда аккумуляторной батареи (для некоторых вариантов исполнения автомобиля)

Потолочный плафон (потолочный блок) освещения и плафон освещения багажного отделения имеют режим экономии заряда аккумуляторной батареи. После выключения зажигания данные плафоны выключатся с задержкой в 10 минут*. Функционирование плафонов освещения возобновится после открытия двери или включения зажигания.

* Время задержки выключения можно установить в пределах от 5 до 10 минут. Для этого необходимо специальное диагностическое оборудование.

3 Подготовка к началу движения

Ключи.....	3-2	Открытие капота	3-10
Ключ системы иммобилайзера двигателя.....	3-2	Как открыть капот.....	3-10
Система дистанционного управления	3-3	Как закрыть капот.....	3-11
Пользование ключом с пультом дистанционного управления	3-4	Дверь багажного отделения.....	3-11
Неисправности пульта дистанционного управления.....	3-6	Открытие двери багажного отделения.....	3-11
Двери	3-6	Закрывание двери багажного отделения.....	3-11
Запирание и отпирание дверей с помощью ключа.....	3-6	Крышка лючка заливной горловины топливного бака	3-12
Внутренние кнопки блокировки дверей (для некоторых вариантов исполнения автомобиля)	3-7	Рулевое колесо.....	3-12
Кнопка центрального замка (для некоторых вариантов исполнения автомобиля)	3-8	Зеркала	3-13
Блокировка замков задних дверей от открывания из салона автомобиля..	3-9	Внутреннее зеркало заднего вида	3-13
Охранная система	3-9	Наружные зеркала заднего вида.....	3-13
Индикатор охранной системы	3-9	Косметическое зеркало (для некоторых вариантов исполнения автомобиля)	3-14
		Стояночный тормоз	3-14

КЛЮЧИ

К автомобилю прилагается два ключа зажигания. Один из них снабжен вставкой черного цвета и оборудован пультом дистанционного управления (для некоторых вариантов исполнения автомобиля). Он предназначен для ежедневного пользования. Этот ключ функционирует совместно с противоугонной системой (иммобилайзером) и может быть использован для пуска и остановки двигателя. С помощью встроенного в него пульта дистанционного управления можно дистанционно отпирать и запирают дверные замки и ставить автомобиль на охрану и снимать с охраны. Второй ключ с красной вставкой функционирует совместно с иммобилайзером и может быть использован для пуска и остановки двигателя. С его помощью можно также восстановить работоспособность противоугонной системы автомобиля после замены различных электронных блоков управления. Этот ключ также применяется при программировании (перепрограммировании) ключей, предназначенных для повседневного пользования. Иммобилайзер можно запрограммировать таким образом, чтобы он принимал сигналы до четырех разных ключей.



Ключи автомобиля

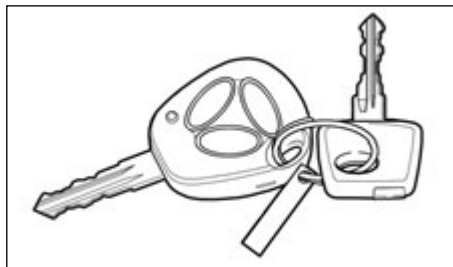

Ключ автомобиля с пультом дистанционного управления
(для некоторых вариантов исполнения автомобиля)

В комплекте с автомобилем поставляется два ключа зажигания с встроенными электронными передатчиками (для некоторых вариантов исполнения автомобиля). Ключ зажигания с черной меткой на конце выполняет следующие функции:

- Отпирание и запирание дверей и двери багажного отделения.
- Включение и выключение зажигания.
- Активация иммобилайзера с целью предотвращения пуска двигателя злоумышленником.

КЛЮЧ СИСТЕМЫ ИММОБИЛАЙЗЕРА ДВИГАТЕЛЯ

Система иммобилайзера двигателя предотвращает использование автомобиля любым человеком, если у него нет запрограммированного ключа зажигания от этого автомобиля.

ПРИМЕЧАНИЕ

- Поскольку в ключе имеется электрический приемопередатчик, избегайте контакта ключа с водой. Это может повлиять на функционирование системы.

- Запрещается использовать магнитные брелки для ключей.
- Запрещается хранить ключ вблизи оборудования, являющегося источником сильного магнитного излучения, такого как телевизионные приемники, аудиооборудование, персональные компьютеры и мобильные телефоны.
- Для стабильного считывания данных иммобилайзером с ключа зажигания запрещается носить два или более ключей зажигания на одном кольце.

ВНИМАНИЕ

Не оставляйте ключ зажигания в автомобиле, выходя из него.

Перепишите первые 5 цифр кода номера ключа с бирки на страницу «Конфиденциальная информация» в конце данного Руководства и храните ее в безопасном месте, но не в автомобиле. Изготовление дубликата ключа возможно лишь при наличии оригинального ключа или когда известен номер оригинального ключа.

ПРИМЕЧАНИЕ

- Компания DATSUN не регистрирует номера ключей от автомобиля, поэтому важно не утратить бирку с номером вашего ключа.
- Номер ключа необходим, если вы потеряли все ключи и у вас нет оригинального ключа, чтобы изготовить дубликат. Если вы потеряли ключ или вам нужен дополнительный ключ, передайте оригинальный ключ или сообщите номер ключа официальному дилеру DATSUN.
- Ключ с красной меткой рекомендуется хранить отдельно в безопасном месте и не носить вместе с другими ключами.

СИСТЕМА ДИСТАНЦИОННОГО УПРАВЛЕНИЯ

- В случае выключения зажигания с помощью ключа с красной меткой индикатор иммобилайзера (см. раздел «Индикатор охранной сигнализации» главы 2 «Приборная панель и органы управления») может начать мигать. Это не является признаком неисправности.

Дополнительные ключи

Номер ключа нужен при необходимости изготовления дополнительного ключа. С одним автомобилем можно использовать до 4 ключей с пультом дистанционного управления. Новый ключ должен быть зарегистрирован компонентами системы иммобилайзера, которая установлена на автомобиле. Для этого обратитесь на сервисную станцию официального дилера DATSUN.

При регистрации нового ключа от вас потребуется принести с собой все ключи от автомобиля. Это связано с тем, что процедура регистрации ключей предусматривает полную очистку и перепрограммирование памяти компонентов системы иммобилайзера.

Для получения более подробной информации, касающейся приобретения и использования дополнительных ключей или пультов дистанционного управления, обратитесь на сервисную станцию официального дилера DATSUN.

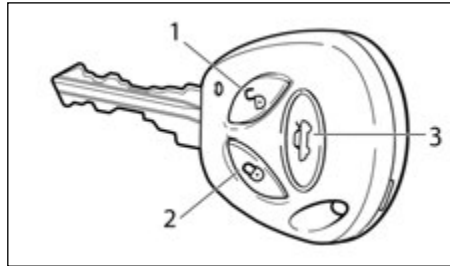

Ключи автомобиля с системой дистанционного управления замками

1. Отпирание
2. Запирание
3. Отпирание двери багажного отделения

ОПАСНОСТЬ

Радиоволны могут вызывать нарушения в работе электронных медицинских приборов. Лица, пользующиеся кардиостимуляторами, должны проконсультироваться с производителем медицинского оборудования относительно возможного влияния радионизлучения на кардиостимулятор.

Встроенный в ключ пульт дистанционного управления выполняет следующие функции:

- Дистанционное запирание (отпирание) боковых дверей.
- Дистанционное запирание (отпирание) двери багажного отделения.
- Активация охранной системы.
- Дистанционная деактивация охранной системы, если включено зажигание.

ВНИМАНИЕ

Не оставляйте ключ зажигания в автомобиле, выходя из него.

Перепишите первые 5 цифр кода номера ключа с бирки на страницу «Конфиденциальная информация» в конце данного Руководства и храните ее в безопасном месте, **но не в автомобиле**. Изготовление дубликата ключа возможно лишь при наличии оригинального ключа или когда известен номер оригинального ключа.

ПРИМЕЧАНИЕ

- Компания DATSUN не регистрирует номера ключей от автомобиля, поэтому важно не утратить бирку с номером вашего ключа.
- Номер ключа необходим, если вы потеряли все ключи и у вас нет оригинального ключа, чтобы изготовить дубликат. Если вы потеряли ключ или вам нужен дополнительный ключ, передайте оригинальный ключ или сообщите номер ключа официальному дилеру DATSUN.



ОПАСНОСТЬ

Пользуйтесь пультом дистанционного управления для запирания дверей автомобиля только в том случае, если автомобиль находится в вашем поле зрения, чтобы предотвратить запирание пассажиров в автомобиле.

ВНИМАНИЕ

- Перед тем, как воспользоваться встроенным пультом дистанционного управления, убедитесь в том, что все окна, двери и дверь багажного отделения полностью закрыты.
- Встроенный пульт дистанционного управления может выйти из строя, если в него попадет вода, он упадет или ударится о другой предмет.

- Не вешайте ключ на связку, содержащую магниты.
- Запрещается хранить ключ вблизи оборудования, являющегося источником сильного магнитного поля, такого как телевизионные приемники, аудио оборудование и персональные компьютеры.

Находясь снаружи автомобиля, вы можете запереть и отпереть двери нажатием кнопки запирания  или отпирания  на пульте дистанционного управления.

Встроенный в ключ пульт дистанционного управления может работать на расстоянии около 5 метров от автомобиля. Реальная дальность действия пульта зависит от условий непосредственно около автомобиля и от состояния элемента питания пульта.



Пульт дистанционного управления не будет работать в следующих условиях:

- Когда расстояние между ним и автомобилем превышает примерно 5 метров.
- Если разряжен элемент питания встроенного пульта дистанционного управления.
- При включенном зажигании:

Если пульт дистанционного управления потерял или украден, компания DATSUN рекомендует удалить идентификационный код этого пульта из памяти автомобиля. Указанная мера позволит предотвратить использование украденного ключа для несанкционированного проникновения в автомобиль. Для стирания идентификационного кода следует обратиться к официальному дилеру DATSUN.

ПОЛЬЗОВАНИЕ КЛЮЧОМ С ПУЛЬТОМ ДИСТАНЦИОННОГО УПРАВЛЕНИЯ

Запираие дверей

1. Закройте все окна.
2. Выньте ключ из замка зажигания.
3. Закройте все двери (проверьте, закрыта ли дверь багажного отделения).
4. Нажмите кнопку запираия  на пульте дистанционного управления.
 - Все двери будут заперты.
 - Указатели поворота мигнут один раз.
 - Светодиодный индикатор иммобилайзера  на приборной панели начинает мигать, указывая на то, что система сигнализации активирована.
5. Потяните за наружные ручки дверей, чтобы убедиться в том, что двери заперты.

ВНИМАНИЕ

После запираия замков дверей при помощи пульта дистанционного управления проверьте, надежно ли они заперты, подергав ручки всех дверей.

Если во время данной процедуры останется открытой какая-либо из дверей, капот или дверь багажного отделения, то указатели поворота мигнут три раза и раздастся однократный звуковой сигнал (для некоторых вариантов исполнения автомобиля). Надежно закройте незакрытую дверь, капот или дверь багажного отделения. Система реагирует аналогичным образом в случае перегрева электропривода замков дверей в результате их многократного отпираия и запираия в течение короткого промежутка времени. Дождитесь восстановления функциональности системы.

Отпираие дверей

1. Нажмите кнопку отпираия  на пульте дистанционного управления.
 - Все двери отпрутятся.
 - Указатели поворота мигнут один раз в качестве подтверждения.

ПРИМЕЧАНИЕ



Если после нажатия кнопки отпираия  в течение определенного периода времени (приблизительно 30 секунд) ни одна дверь не будет открыта, то все двери будут автоматически заперты.

Светодиодный индикатор иммобилайзера  на приборной панели начинает мигать, указывая на то, что система сигнализации активирована.

Выбор режима отпираия дверей (для некоторых вариантов исполнения автомобиля)





При поставке нового автомобиля замки дверей установлены в режим отпираия двери водителя при первом нажатии кнопки отпираия .

Режим отпираия двери водителя:

1. Нажмите кнопку отпираия  на пульте дистанционного управления.
2. Будет отперта дверь водителя.
3. Нажмите еще раз кнопку отпираия  на пульте дистанционного управления.
4. Все двери отпрутятся.

Чтобы изменить режим отпирания замков дверей таким образом, чтобы нажатие кнопки отпирания  приводило к отпиранию всех дверей, выполните приведенную ниже процедуру.

Такая же процедура выполняется для возврата к режиму отпирания всех дверей.

1. Включите зажигание и подождите около трех секунд до завершения проверки работоспособности индикаторов на приборной панели.
2. Нажмите кнопки запирания  и отпирания  и удерживайте их около 5 секунд.
3. Прозвучит звуковой сигнал:
 - однократно, если выбран режим отпирания всех дверей;
 - двукратно, если выбран режим отпирания только двери водителя.
4. Отпустите одновременно кнопки запирания  и отпирания .

Режим отпирания всех дверей



1. Нажмите кнопку отпирания  на пульте дистанционного управления.
2. Все двери отойдут.

ПРИМЕЧАНИЕ

Если после нажатия кнопки отпирания  в течение определенного периода времени (приблизительно 30 секунд) ни одна дверь не будет открыта, то все двери будут автоматически заперты.

Светодиодный индикатор иммобилайзера  на приборной панели начинает мигать, указывая на то, что система сигнализации работает.

Режим отпирания двери водителя

1. Нажмите кнопку отпирания  на пульте дистанционного управления.
2. Дверь водителя будет отперта.
3. Нажмите еще раз кнопку отпирания  на пульте дистанционного управления.
4. Все двери отойдут.

Отпирание двери багажного отделения

Отпереть дверь багажного отделения с помощью пульта дистанционного управления можно, только если выключатель зажигания находится в положении OFF. Чтобы отпереть дверь багажного отделения, дважды нажмите кнопку  или нажмите и держите ее нажатой.

Если система охранной сигнализации включена, отпирание двери багажного отделения приведет к отключению сигнализации для данной зоны на 25 секунд.

Если дверь багажного отделения не будет открыта в течение этого промежутка времени, она будет снова заперта.

Если дверь багажного отделения будет открыта в течение 25 секунд, сигнализация для данной зоны останется отключенной до тех пор, пока вы не закроете дверь багажного отделения.

Чтобы запереть дверь багажного отделения после ее закрытия, нажмите кнопку запирания  на пульте дистанционного управления.



Управление электрическими стеклоподъемниками с помощью пульта дистанционного управления (для некоторых вариантов исполнения автомобиля)

ОПАСНОСТЬ

При закрывании стекол существует опасность защемления пальцев и других частей тела, что чревато тяжелыми травмами. Будьте особенно осторожны при использовании электрическими стеклоподъемниками, особенно если в автомобиле находятся дети.

Не позволяйте детям играть с пультом дистанционного управления. Зона действия пульта дистанционного управления распространяется на некоторое расстояние вокруг автомобиля.

Управлять электрическими стеклоподъемниками с помощью кнопок на пульте дистанционного управления можно при выключенном зажигании.

При выключателе зажигания, находящемся в положении OFF, нажмите кнопку  или  на пульте дистанционного управления, встроенном в ключ для управления электрическими стеклоподъемниками. Для подъема стекол нажимайте и удерживайте кнопку  дольше трех секунд. Сначала поднимутся передние стекла, потом – задние.

Для опускания стекол нажимайте и удерживайте кнопку  дольше трех секунд. Сначала опускаются передние стекла, потом – задние. Встроенного пульта дистанционного управления.

ДВЕРИ

НЕИСПРАВНОСТИ ПУЛЬТА ДИСТАНЦИОННОГО УПРАВЛЕНИЯ

Пульт дистанционного управления может неправильно функционировать в следующих случаях:

- **Разрядился элемент питания пульта.** Описание процедуры замены элементов питания и выбора типа элемента: см. раздел «Элемент питания пульта дистанционного управления» главы «8. Техническое обслуживание и операции, выполняемые владельцем».
 - **При многократном непрерывном пользовании системой запира/отпира/отпира замков.** При продолжительном непрерывном использовании системы запира/отпира/отпира замков дверей система на некоторое время приостанавливает выполнение операций запира/отпира/отпира для предотвращения перегрева электромоторов.
 - **Если одновременно с использованием пульта дистанционного управления вы потянете ручку двери.**
 - **При разряженной аккумуляторной батарее автомобиля.**
- Сведения о замене элемента питания приведены в разделе «Элемент питания пульта дистанционного управления» главы «8. Техническое обслуживание и операции, выполняемые владельцем».

Повторная синхронизация (повторное программирование) пульта дистанционного управления

В случае использования пульта вне зоны его действия может быть нарушена синхронизация пульта. Если кнопки пульта дистанционного управления нажать более тысячи раз за пределами зоны его действия, система перестанет реагировать на сигналы пульта. В этом случае пульт дистанционного управления необходимо отдать на повторное программирование на сервисную станцию официального дилера DATSUN.

ОПАСНОСТЬ

- **Перед открыванием любой двери следует убедиться в отсутствии проходящего мимо транспорта.**
- **Во избежание риска травмирования или гибели людей из-за непреднамеренного трогания автомобиля с места, в том числе при зажатии в окнах или небрежном закрывании дверей, запрещается оставлять в автомобиле без присмотра малолетних детей, взрослых людей, находящихся в беспомощном состоянии, а также домашних животных.** Кроме того, воздух в салоне закрытого автомобиля, стоящем в жаркий день под прямыми лучами солнца, быстро нагревается. Люди и домашние животные, находящиеся в автомобиле, могут получить тепловой удар или погибнуть.
- **Никогда не оставляйте в автомобиле детей без присмотра и всегда убеждайтесь, что вы не оставили ключ внутри автомобиля.** Иначе в случае опасности вам будет труднее оказать необходимую помощь.
- **Перед тем, как покинуть автомобиль: всегда извлекайте ключ из замка зажигания, закрывайте все окна, двери и дверь багажного отделения не оставляйте ключ внутри автомобиля.**

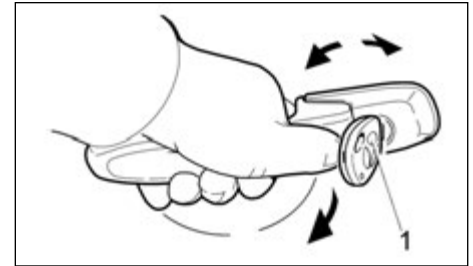

ЗАПИРАНИЕ И ОТПИРАНИЕ ДВЕРЕЙ С ПОМОЩЬЮ КЛЮЧА



Чтобы, находясь снаружи автомобиля, запереть замки всех дверей, вставьте ключ в замок водительской двери ① и поверните его по часовой стрелке. При повороте ключа против часовой стрелки, в зависимости от выбранного режима отпира/отпира замков, будет отперт замок только водительской двери либо всех дверей (см. «Выбор режима отпира/отпира дверей (для некоторых вариантов исполнения автомобиля)» выше в этой главе).

ПРИМЕЧАНИЕ

Для автомобилей, оснащенных центральным замком и ключами с пультом дистанционного управления:

- **Использование ключа не приведет к запира/отпира/отпира дверей одновременно вместо использования кнопок   на встроенном пульте дистанционного управления.**
- **Если после нажатия кнопки  на встроенном пульте дистанционного управления в течение 30 секунд ни одна дверь не была открыта, то двери будут автоматически заперты.**

- Для получения информации о пользовании ключом со встроенным пультом дистанционного управления см. раздел «Система дистанционного управления» выше в этой главе.

ВНУТРЕННИЕ КНОПКИ БЛОКИРОВКИ ДВЕРЕЙ (для некоторых вариантов исполнения автомобиля)

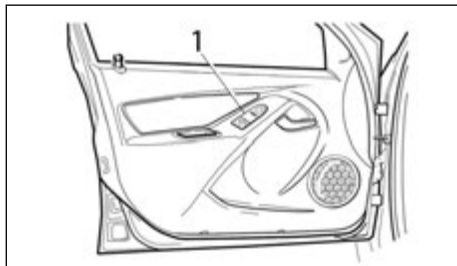
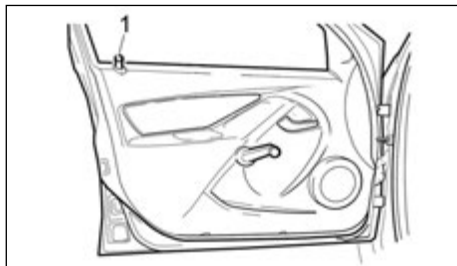

Левая передняя дверь

ПРИМЕЧАНИЕ

- При запирании дверей при помощи внутренних кнопок убедитесь в том, что ключ не оставлен внутри автомобиля салона.

- Автомобили с центральным замком: Если все двери заперты, то нажатие внутренней кнопки на двери не приведет к отпиранию всех дверей.

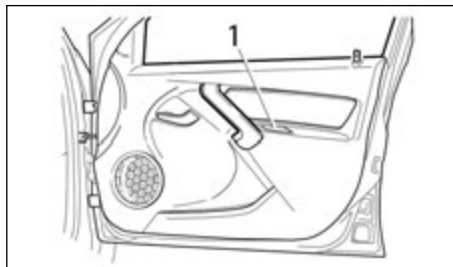
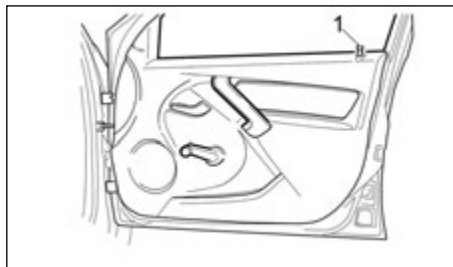

При необходимости запереть или отпереть замки дверей механически (например, при падении напряжения в бортовой электросети автомобиля):

- Чтобы запереть замки передних дверей, нажмите рукой кнопку ① или поверните снаружи автомобиля ключ в замке двери. Чтобы отпереть замки передних дверей, поднимите рукой кнопку ① или поверните

снаружи автомобиля ключ в замке двери (запирание/отпирание замков передних дверей возможно, только если двери закрыты).

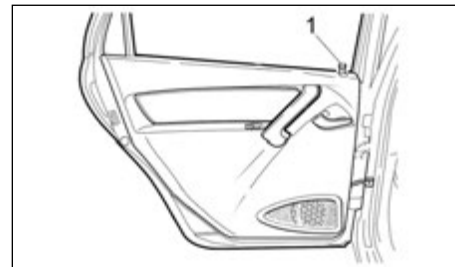
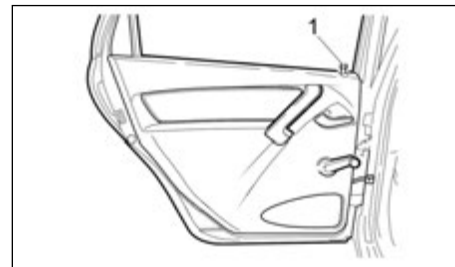

Задние двери

- Чтобы запереть замки задних дверей, нажмите рукой кнопку ①; чтобы отпереть замки задних дверей, поднимите рукой кнопку ①.

Запирание замков задних дверей из салона автомобиля нажатием кнопки ① возможно как при открытых, так и при закрытых дверях.

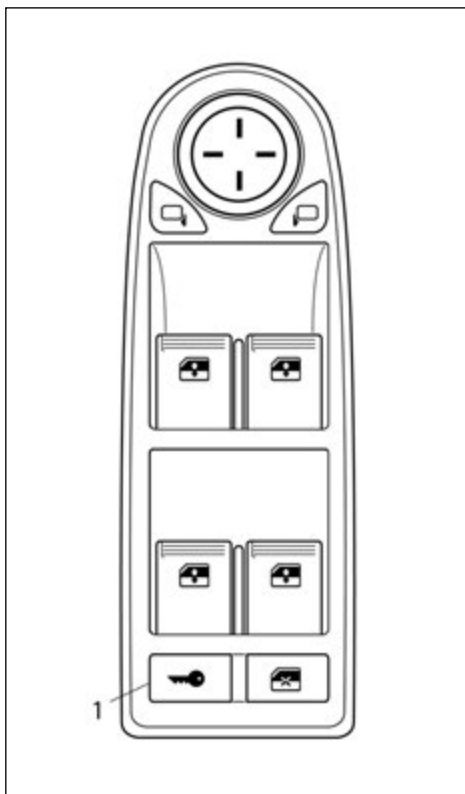

Тип А

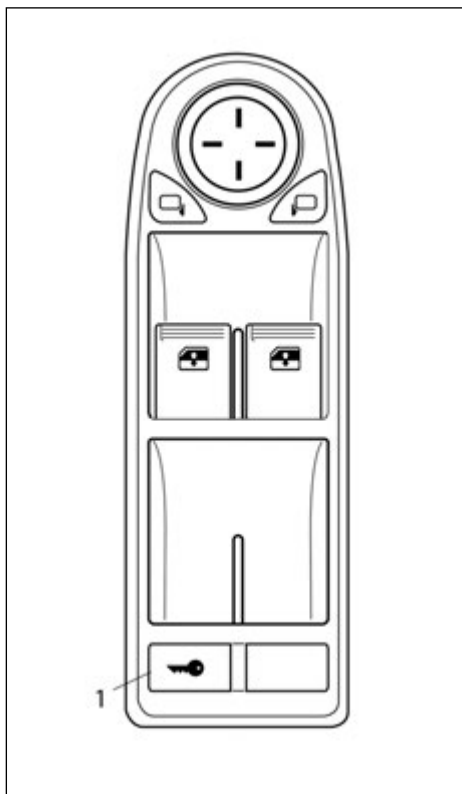

Тип В (для некоторых вариантов исполнения автомобиля)

КНОПКА ЦЕНТРАЛЬНОГО ЗАМКА (для некоторых вариантов исполнения автомобиля)

- ① Нажмите кнопку, чтобы запереть или отпереть замки всех дверей автомобиля.

⚠ ОПАСНОСТЬ

Покидая автомобиль, не оставляйте в нем ключ.

Выключатель центрального электрического замка дверей, расположенный на панели водительской двери, позволяет одновременно запирают или отпирать все двери изнутри автомобиля. Запирание передних дверей должно осуществляться только после закрытия задних.

Центральный электрический замок дверей имеет защитную функцию. Многократное запирание и отпирание замков дверей в течение непродолжительного промежутка времени приводит к тому, что система перестает реагировать на управляющее воздействие. Если в результате этого замки дверей перестали запираются или отпираться, выждите некоторое время и повторите попытку. Функциональность системы скоро восстановится. Из соображений безопасности последней операцией всегда является запирание замков.

ОХРАННАЯ СИСТЕМА

БЛОКИРОВКА ЗАМКОВ ЗАДНИХ ДВЕРЕЙ ОТ ОТКРЫВАНИЯ ИЗ САЛОНА АВТОМОБИЛЯ

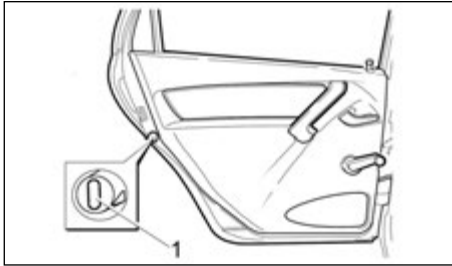

Блокировка замков задних дверей не позволяет случайно открыть задние двери из салона, что повышает безопасность движения, особенно при нахождении в автомобиле малолетних детей.

Если рычажок блокировки на торце задней двери передвинут в положение Lock, то открыть дверь можно только снаружи автомобиля.

Если вы перевозите на заднем сиденье ребенка, рекомендуется повернуть рычажок блокировки ① приблизительно на 45° в фиксированное положение с помощью ключа. На правой двери рычажок необходимо повернуть по часовой стрелке, а на левой – против часовой стрелки. В таком случае даже при полностью поднятой кнопке блокировки дверь можно будет открыть только снаружи. Внутренняя ручка двери при этом будет двигаться свободно, не затрагивая механизм замка. Чтобы дверь открывалась изнутри, верните рычажок блокировки в исходное положение.

Электронный иммобилайзер (расположен на панели управления) обеспечивает дополнительную защиту от угона, блокируя несанкционированный запуск двигателя.

Ваш автомобиль укомплектован двумя ключами зажигания (см. раздел «Ключи» главы 3 «Подготовка к началу движения»). Ключ зажигания с черной меткой на конце или с панелью дистанционного управления (для некоторых вариантов исполнения автомобиля) является полнофункциональным ключом, позволяющим отключать блокировку запуска двигателя. Этот ключ рекомендуется использовать для повседневной эксплуатации автомобиля. Второй ключ зажигания с красной меткой на конце не имеет встроенного пульта управления и применяется для программирования. Данный ключ позволяет отключать блокировку запуска двигателя, а также активировать (программировать, повторно запрограммировать) иммобилайзер и систему дистанционного управления замками дверей (для некоторых вариантов исполнения автомобиля). Иммобилайзер можно запрограммировать таким образом, чтобы он принимал сигналы до четырех разных ключей.

Перед передачей автомобиля клиенту систему иммобилайзера необходимо активировать. Активация должна выполняться на сервисной станции официального дилера DATSUN в присутствии клиента. Если клиент попросит не выполнять эту процедуру, то необходимо внести соответствующую запись в сервисную книжку, заверить ее печатью и подписями клиента и дилера. Не используйте ключ для программирования с красной пластиковой вставкой для повседневной эксплуатации. Храните этот ключ в безопасном месте. В случае утери ключа для программирования гарантийные претензии в отношении иммобилайзера, электронного блока управления двигателем и блока водительской двери (для некоторых вариантов исполнения автомобиля) не принимаются. Не допускается установка охранных сигнализаций и других дополнительных электрических и электронных устройств путем с помощью врезок и скруток (без использования стандартных клемм), а также в обход штатного блока управления двери водителя. Заводская гарантия не распространяется на не-

исправности сервопривода замка двери, блока управления сервоприводом замка двери и основного блока управления электронными системами кузова (для некоторых вариантов исполнения автомобиля) из-за неправильного подключения дополнительных устройств.

ИНДИКАТОР ОХРАННОЙ СИСТЕМЫ

Система охранной сигнализации подает световые и звуковые сигналы, если была предпринята попытка блокировки несанкционированного проникновения в автомобиль.

Иммобилайзер имеет сигнализатор и звуковое устройство (зуммер) на панели управления.

Сигнализатор отображает состояние иммобилайзера:

- Если после включения зажигания сигнализатор не загорается или не начинает мигать, это означает, что иммобилайзер активирован и запуск двигателя разрешен.
- Если после включения зажигания сигнализатор загорается приблизительно на 15 секунд, а затем гаснет, это означает, что иммобилайзер не активирован и режим запрета запуска двигателя не работает. Чтобы активировать иммобилайзер, обратитесь на сервисную станцию официального дилера DATSUN.
- Если после включения зажигания сигнализатор иммобилайзера начинает мигать, это указывает на неисправность иммобилайзера. На неисправность иммобилайзера также указывают короткие сигналы звуковой сигнализации. Чтобы устранить неисправность, обратитесь на сервисную станцию официального дилера DATSUN.

ВНИМАНИЕ

Во избежание некорректного считывания кода не вешайте на один брелок более одного ключа зажигания одновременно.

ОТКРЫВАНИЕ КАПОТА

Если включить зажигание ключом для программирования, то сигнализатор иммобилайзера начнет мигать, однако это не указывает на неисправность.

КАК ОТКРЫТЬ КАПОТ

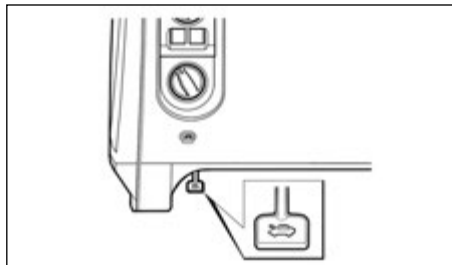

Рукоятка замка капота

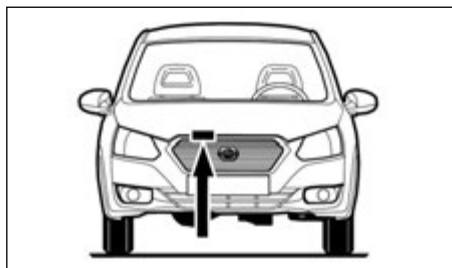

Рукоятка дополнительного замка капота

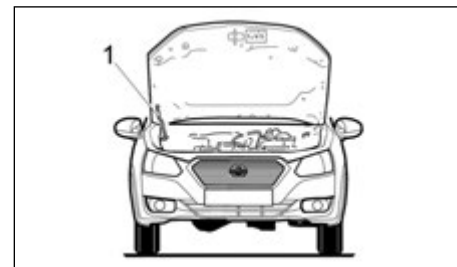

Как открыть капот

Чтобы получить доступ к моторному отсеку:

- 1) Потяните за рукоятку , расположенную слева от панели управления.
- 2) Приподнимите капот, просуньте под него руку и переведите рукоятку дополнительного замка капота вправо.
- 3) Откройте капот полностью и установите стойку ① в специальное крепление, как показано на рисунке.

Для большего удобства не открывайте капот больше, чем необходимо (выше 10 см над стойкой ①).

ВНИМАНИЕ

Во избежание повреждений не включайте очиститель ветрового стекла при открытом капоте.

КРЫШКА БАГАЖНИКА

КАК ЗАКРЫТЬ КАПОТ

Чтобы закрыть капот, опустите его, чтобы от края капота до верхней поперечины решетки радиатора оставалось не более 25 см, и отпустите капот. Закрыв капот, убедитесь, что его замок надежно защелкнулся: должен раздаться характерный щелчок.

ОПАСНОСТЬ

Капот является элементом кузова, связанным с повышенной травмоопасностью. Поэтому, закрывая капот, будьте предельно осторожны, особенно если поблизости находятся дети.

ОТКРЫВАНИЕ КРЫШКИ БАГАЖНИКА

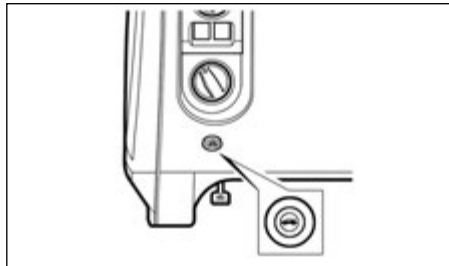
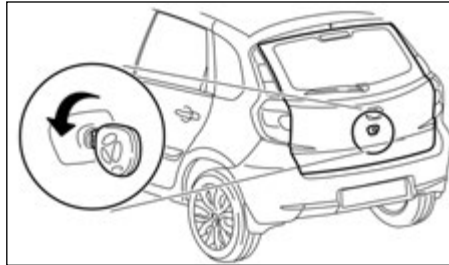

Чтобы открыть дверь багажного отделения, необходимо повернуть ключ в замке против часовой стрелки. В исполнении Design открывание двери багажного отделения осуществляется нажатием кнопки  на пульте дистанционного управления длительностью более одной секунды либо нажатием выключателя в салоне слева от панели приборов под выключателем освещения.

ПРИМЕЧАНИЕ

Чтобы закрыть дверь багажного отделения, может потребоваться повторно нажать и удерживать кнопку открывания двери багажного отделения более одной секунды.

ЗАКРЫВАНИЕ ДВЕРИ БАГАЖНОГО ОТДЕЛЕНИЯ

В исполнении Design багажное отделение оборудовано внутренней ручкой. Чтобы закрыть дверь багажного отделения из положения (А), возьмитесь за внутреннюю ручку и потяните дверь багажного отделения в положение (Б). После этого отпустите внутреннюю ручку и продолжайте закрывать дверь багажного отделения, нажимая снаружи рукой на ее горизонтальную поверхность.

ОПАСНОСТЬ

Дверь багажного отделения является элементом кузова, связанным с повышенной травмоопасностью. При закрывании соблюдайте осторожность; особенно, если поблизости находятся дети. Во избежание получения травм при закрывании двери багажного отделения отпустите внутреннюю ручку, когда дверь багажного отделения окажется в положении (Б), и потом уберите руки с траектории движения двери багажного отделения.

ВНИМАНИЕ

Не используйте ключ в качестве рукоятки для открывания и закрывания двери багажного отделения, поскольку это может привести к поломке ключа.

КРЫШКА ЛЮЧКА ЗАЛИВНОЙ ГОРЛОВИНЫ ТОПЛИВНОГО БАКА

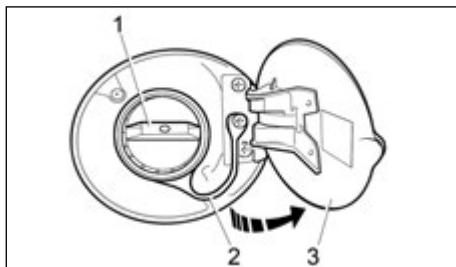

Чтобы получить доступ к крышке заливной горловины топливного бака ①, откройте лючок ③ с правой стороны автомобиля. Чтобы отвернуть крышку, вращайте ее против часовой стрелки. Чтобы завернуть крышку, вращайте ее по часовой стрелке, пока не раздадутся характерные щелчки.

Стропа ② не позволит вам потерять крышку при заправке автомобиля или закрыть лючок при незакрытой крышке. Во избежание попадания грязи в топливный бак после открывания крышки разместите ее таким образом, чтобы внутренняя сторона крышки не соприкасалась с грязной поверхностью кузова.

ОПАСНОСТЬ

- При открывании крышки заливной горловины топливного бака из горловины могут вылететь капли топлива. Открывайте крышку заливной горловины осторожно!
- Бензин и его пары ядовиты и взрывоопасны! Соблюдайте меры предосторожности и меры противопожарной безопасности! Избегайте попадания бензина на кожу и одежду. Не вдыхайте ядовитые пары. При заправке автомобиля топливом не допускайте его попадания на лакокрасочное покрытие и детали из небензостойкой резины.

РУЛЕВОЕ КОЛЕСО

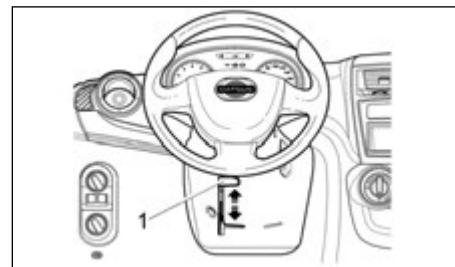

Регулировка положения рулевого колеса

ОПАСНОСТЬ

Запрещается регулировать положение рулевого колеса во время движения автомобиля. Вы можете потерять контроль над автомобилем и попасть в дорожно-транспортное происшествие.

Автомобиль оснащен рулевой колонкой с регулировкой угла наклона. Чтобы установить рулевое колесо в удобное для вас положение, потяните рычаг фиксатора ① вниз, установите рулевое колесо в требуемое положение и зафиксируйте рулевую колонку в этом положении, подняв рычаг фиксатора вверх до упора.

ЗЕРКАЛА

⚠ ОПАСНОСТЬ

- Перед началом поездки проверьте правильность регулировки всех зеркал заднего вида. Не регулируйте зеркала заднего вида во время движения, поскольку все внимание водителя должно быть сосредоточено на управлении автомобилем.

ВНУТРЕННЕЕ ЗЕРКАЛО ЗАДНЕГО ВИДА

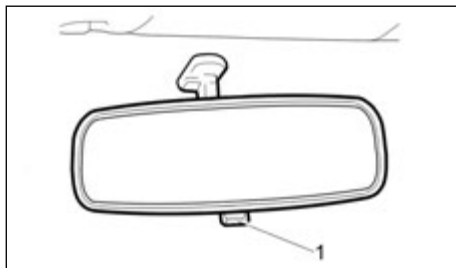

Регулировка положения зеркала заднего вида осуществляется его поворотом в шарнире. Для регулировки внутреннего зеркала заднего вида поверните его на шарнире в необходимое положение.

В темное время суток угол градиента зеркала можно отрегулировать рычажком ① (для некоторых вариантов исполнения автомобиля), чтобы снизить эффект ослепления светом фар движущихся позади вас автомобилей.

⚠ ОПАСНОСТЬ

Используйте ночное положение зеркала ① только при необходимости, поскольку оно несколько ухудшает обзорность назад.

Автомобили без рычажка ① имеют зеркало заднего вида со специальным покрытием, снижающим эффект ослепления.

НАРУЖНЫЕ ЗЕРКАЛА ЗАДНЕГО ВИДА

⚠ ОПАСНОСТЬ

- Наблюдаемые в зеркалах заднего вида объекты в действительности находятся ближе, чем это кажется.
- Никогда не касайтесь наружных зеркал заднего вида во время их регулировки. В противном случае вы можете прищемить пальцы или вывести из строя зеркало.
- Запрещается управлять автомобилем со сложенными наружными зеркалами заднего вида. Это ухудшает обзорность назад и может привести к дорожно-транспортному происшествию.

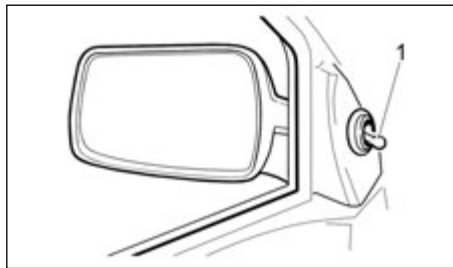

Ручная регулировка (для некоторых вариантов исполнения автомобиля)

Для обеспечения наилучшего обзора наружные зеркала можно отрегулировать с помощью рукоятки ①.

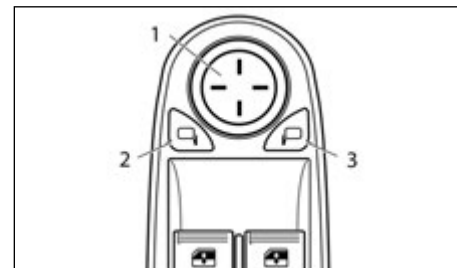

Регулировка с помощью электропривода (для некоторых вариантов исполнения автомобиля)

Регулировка наружных зеркал с электроприводом осуществляется с помощью переключателя на панели на водительской двери.

При включенном зажигании нажмите кнопку ② для регулировки левого зеркала или кнопку ③ для регулировки правого зеркала. После нажатия кнопки кратковременно оранжевым светом высвечивается соответствующий символ, что означает, что данное зеркало доступно для регулировки. Если буква погасла, это означает, что режим регулировки зеркала выключился. При необходимости нажмите кнопку еще раз. После включения зажигания возможность регулировки зеркал сохраняется в течение 90 секунд, если не была открыта ни одна дверь. В любом случае, регулировка зеркал возможна только при подсвеченной кнопке ② или ③. Регулировка положения зеркала выполняется с помощью джойстика ①.

СТОЯНОЧНЫЙ ТОРМОЗ

ПРИМЕЧАНИЕ

При включении электрического обогрева заднего стекла также включается обогрев наружных зеркал заднего вида (для некоторых вариантов исполнения автомобиля).

КОСМЕТИЧЕСКОЕ ЗЕРКАЛО (для некоторых вариантов исполнения автомобиля)

Чтобы воспользоваться косметическим зеркалом, опустите солнцезащитный козырек со стороны переднего пассажира.

ОПАСНОСТЬ

- **Никогда не начинайте движение автомобиля с включенным стояночным тормозом. Это приведет к перегреву тормозных механизмов, выходу из строя рабочей тормозной системы и возникновению аварийной ситуации.**
- **Никогда не выключайте стояночный тормоз, находясь снаружи автомобиля. Если автомобиль покатится, вы не сможете затормозить его рабочим тормозом, что может привести к дорожно-транспортному происшествию.**
- **Никогда не используйте механизм переключения передач вместо стояночной тормозной системы. При постановке автомобиля на стоянку убедитесь, что стояночный тормоз полностью включен.**
- **Запрещается оставлять в автомобиле детей или взрослых, за которыми требуется присмотр. Они могут непреднамеренно отпустить стояночный тормоз, что может привести к серьезной аварии.**
- **Во избежание риска травмирования или гибели людей из-за непреднамеренного трогания автомобиля с места и/или включения систем автомобиля запрещается оставлять в автомобиле без присмотра малолетних детей, взрослых людей, нуждающихся в присмотре, а также домашних животных. Кроме того, воздух в салоне закрытого автомобиля, стоящем в жаркий день под прямыми лучами солнца, быстро нагревается. Люди и домашние животные, находящиеся в автомобиле, могут получить тепловой удар или погибнуть.**

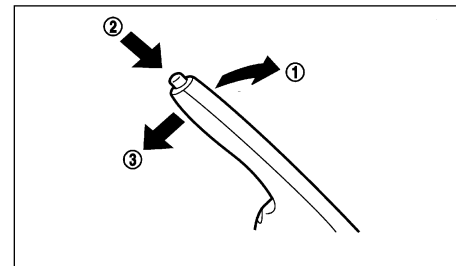

Для того чтобы включить стояночный тормоз, потяните рычаг стояночного тормоза вверх ①.

Для того чтобы отпустить стояночный тормоз, с усилием нажмите и удерживайте педаль рабочего тормоза. Затем слегка потяните вверх рычаг стояночного тормоза, нажмите кнопку ② и полностью опустите рычаг ③.

Перед началом движения убедитесь, что индикатор тормозной системы не горит.

4 Дисплей, система отопления и кондиционирования воздуха, аудиосистема

Вентиляционные решетки	4-2
Боковые и центральные вентиляционные решетки	4-2
Система отопления и кондиционирования воздуха	4-2
Пользование отопителем	4-3

Система климат-контроля (для некоторых вариантов исполнения автомобиля)	4-5
Аудиосистема	4-8
Рекомендации по пользованию аудиосистемой	4-8
Мультимедийная система.....	4-9



ВЕНТИЛЯЦИОННЫЕ РЕШЕТКИ

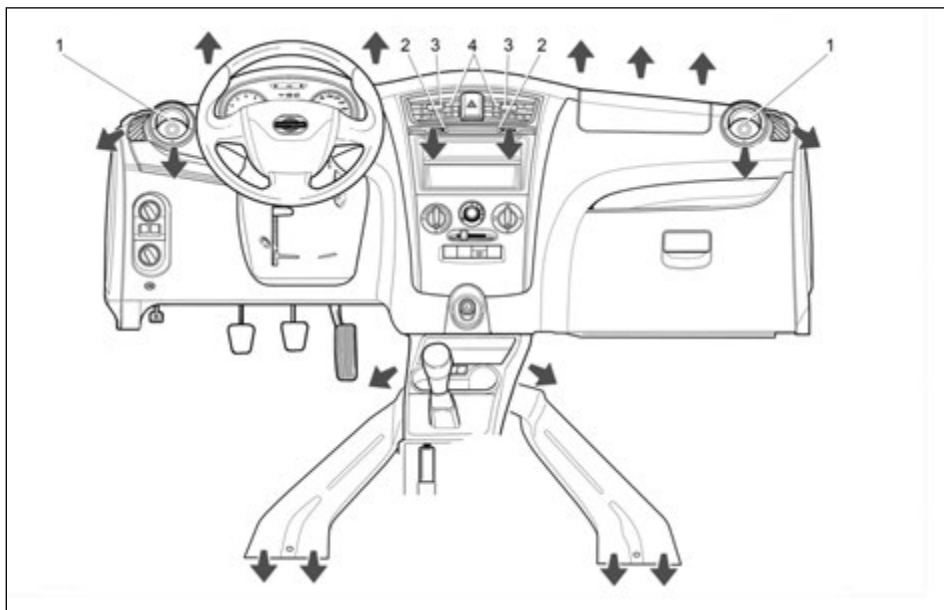

БОКОВЫЕ И ЦЕНТРАЛЬНЫЕ ВЕНТИЛЯЦИОННЫЕ РЕШЕТКИ

Центральные вентиляционные решетки

Отрегулируйте поток воздуха из центральных дефлекторов ④, перемещая центральный движок ③ (вверх/вниз, влево/направо) до тех пор пока не обеспечите нужное положение дефлекторов.

Перемещая ползунок ② влево или вправо можно открыть или закрыть дефлектор.

Боковые вентиляционные решетки

Отрегулируйте направление потока воздуха, вращая дефлектор (налево/направо) до тех пор, пока не обеспечите нужное положение.

Чтобы закрыть дефлектор, нажмите на него. Чтобы открыть дефлектор, нажмите на соответствующий выступ.

СИСТЕМА ОТОПЛЕНИЯ И КОНДИЦИОНИРОВАНИЯ ВОЗДУХА

ОПАСНОСТЬ

- Запрещено оставлять в автомобиле без присмотра малолетних детей, а также взрослых людей, нуждающихся в присмотре. Кроме того, не следует оставлять в салоне домашних животных. В жаркий солнечный день температура в салоне закрытого автомобиля может быстро повыситься до опасного уровня. Люди и животные, находящиеся в автомобиле, могут серьезно пострадать или даже погибнуть.
- Не включайте режим рециркуляции воздуха на продолжительное время, поскольку воздух в салоне потеряет свежесть и окна могут запотеть. Во избежание запотевания стекол в холодную погоду рекомендуется включать режим подачи в салон наружного воздуха.
- Не регулируйте режим системы отопления, вентиляции или кондиционирования воздуха во время движения.

ПРИМЕЧАНИЕ

- При работе системы кондиционирования воздуха образуется конденсат, который сливается на дорогу под автомобилем. Это не опасно. Выход воды под автомобиль не является неисправностью.
- В систему кондиционирования могут попадать запахи из салона и окружающего пространства. Запахи могут попадать в пассажирский салон через вентиляционные решетки.

- На время стоянки автомобиля выключайте режим рециркуляции воздуха, чтобы в пассажирский салон поступал свежий воздух. Это поможет удалить запахи из автомобиля.

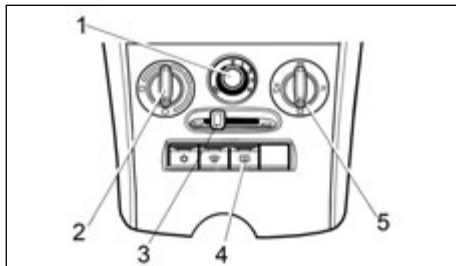

- 1 Регулятор скорости вращения вентилятора
- 2 Регулятор температуры воздуха
- 3 Регулятор режима рециркуляции
- 4 Выключатель обогревателя заднего стекла
- 5 Переключатель режимов распределения воздуха

ПОЛЬЗОВАНИЕ ОТОПИТЕЛЕМ

Органы управления

Регулятор скорости вращения вентилятора

Для того чтобы включить вентилятор и установить нужную скорость вентилятора, поверните ручку регулятора ① по часовой стрелке. Для уменьшения скорости вентилятора поверните регулятор против часовой стрелки.

Регулятор температуры воздуха

Поверните ручку регулятора температуры ②, чтобы установить нужную температуру воздуха, выходящего из вентиляционных решеток в панели управления и нижних вентиляционных отверстий.

Переключатель режимов распределения воздуха

Этот переключатель ⑤ позволяет вручную выбирать режим подачи воздуха в салон, как описано ниже.



: Воздух поступает в салон через центральные и боковые вентиляционные решетки.



: Воздух поступает в салон через центральные и боковые вентиляционные решетки, а также через нижние вентиляционные отверстия.



: Воздух поступает в основном через нижние вентиляционные отверстия.



: Воздух поступает в салон через решетки обдува ветрового стекла и нижние вентиляционные отверстия.





: Воздух поступает, в основном, через решетки обдува ветрового стекла.



Переключатель режимов распределения воздуха ⑤ можно установить в промежуточное положение (между упомянутыми символами) для более точного распределения воздуха.

Переключатель рециркуляции воздуха

- **Подача наружного воздуха**

Переведите переключатель рециркуляции воздуха ③ в положение подачи наружного воздуха , чтобы в пассажирский салон поступал наружный воздух. Используйте положение  для обычных условий работы систем отопления, вентиляции и кондиционирования воздуха (для некоторых вариантов исполнения автомобиля).

- **Рециркуляция воздуха**

Установите переключатель рециркуляции воздуха в положение . Используйте положение  в таких ситуациях, как: Движение по пыльной грунтовой дороге, сильная задымленность окружающего воздуха, необходимость максимального охлаждения воздуха (для некоторых вариантов исполнения автомобиля).

Если стекла запотели, включите кондиционер (для некоторых вариантов исполнения автомобиля).

Кнопка включения кондиционера (для некоторых вариантов исполнения автомобиля)

Нажмите кнопку A/C, чтобы включить или выключить кондиционер. Когда кондиционер включен, световой индикатор A/C горит.

ВНИМАНИЕ

Правильное использование систем отопления и вентиляции в соответствии с приведенными ниже рекомендациями обеспечивает быстрое удаление наледи и конденсата со стекол и тем самым способствует повышению безопасности дорожного движения.









Помните, что быстрая очистка стекол и наиболее эффективное отопление салона возможны только при полностью прогревом двигателя.

Функционирование

Кондиционер (для некоторых вариантов исполнения автомобиля) и система отопления могут функционировать только при работающем двигателе. Вентилятор будет работать даже при неработающем двигателе при включенном зажигании.

ПРИМЕЧАНИЕ

Функция кондиционирования воздуха работает только при работающем двигателе и включенном вентиляторе (для некоторых вариантов исполнения автомобиля)

1. Установите переключатель рециркуляции воздуха в положение .
2. Поверните переключатель режимов распределения воздуха:
 - Охлаждение воздуха в салоне: выберите положение  или .
 - Отопление салона: выберите положение  или .
 - Отопление салона и обдув стекол: выберите положение .
 - Режим вентиляции: выберите положение  или .
 - Обдув ветрового стекла: выберите положение .
3. Поверните регулятор скорости вентилятора в нужное положение.
4. Установите рукоятку управления температурой воздуха в нужное положение.

ПРИМЕЧАНИЕ



При выборе позиции  или , поверните регулятор температуры в желаемое положение между средним положением и крайним правым положением НОТ (горячий воздух).

5. Нажмите кнопку А/С (для некоторых вариантов исполнения автомобиля) в положение ON, при этом загорится соответствующий индикатор. Выбирайте этот режим для обогрева или охлаждения предварительно осушенного воздуха.

ПРИМЕЧАНИЕ

- Режим кондиционирования (для некоторых вариантов исполнения автомобиля) используется для охлаждения и осушения воздуха, подаваемого в салон. Для ускоренного охлаждения салона в жаркую погоду включите режим рециркуляции воздуха (). После снижения температуры в салоне до комфортного уровня не забудьте переключить систему на режим подачи наружного воздуха во избежание застоя воздуха в салоне и запотевания стекол.

При поступлении холодного воздуха из вентиляционных решеток в жаркий и влажный салон из-за ускоренного охлаждения воздуха может образовываться пар - это не является признаком неисправности.

- Для быстрого нагрева салона установите переключатель рециркуляции воздуха в положение . После прогрева салона не забудьте переключить систему на режим подачи наружного воздуха () во избежание запотевания стекол и утраты свежести воздуха.
- Для быстрой очистки ветрового стекла от инея или конденсата:
 - 1) Мягкой щеткой удалите снег и лед со стекол и с решетки воздухозаборника.
 - 2) Установите регулятор режима распределения воздуха в положение .
 - 3) Поверните регулятор скорости вентилятора в положение максимальной скорости вращения.

- 4) Поверните регулятор температуры в положение максимального нагрева (крайнее правое положение).

ВНИМАНИЕ

- Не включайте вентилятор системы климат-контроля при мойке автомобиля.
- Запрещается использовать жесткие скребки для удаления со стекла льда и снега, поскольку это может привести к образованию на стекле царапин.

Советы по использованию кондиционера (для некоторых вариантов исполнения автомобиля)

- Очистите от снега и льда щеткой очистителя и воздухозаборную решетку, расположенную перед нижней кромкой ветрового стекла. Это повысит эффективность работы системы отопления.
- После стоянки автомобиля на солнце двигайтесь в течение двух-трех минут с открытыми окнами, чтобы быстро удалить из салона горячий воздух. Затем закройте окна, чтобы кондиционер мог быстрее охладить воздух в салоне.
- Не открывайте окна во время работы кондиционера.
- Кондиционер воздуха необходимо включать хотя бы один раз в месяц и давать ему поработать не менее 10 минут. Это предотвратит выход из строя кондиционера из-за отсутствия смазки.
- Если стрелка указателя температуры охлаждающей жидкости двигателя переходит в сектор НОТ, выключите кондиционер воздуха.

ВНИМАНИЕ

- Для исправной работы системы отопления и вентиляции регулярно очищайте отверстия воздухозаборника перед ветровым стеклом от снега, льда и листьев.

- Избегайте повышенной влажности воздуха в салоне, вызванной испарением воды и снега с напольных коврик. Регулярно очищайте коврики. Поддерживайте стекла автомобиля в чистоте. Грязь на стеклах аккумулирует влагу, в результате чего грязные стекла дольше оттаивают.
- Не блокируйте вытяжные вентиляционные отверстия в боковой облицовке багажного отделения. Не рекомендуется открывать окна, если система отопления включена на полную мощность.

Быстрая справка

На приведенных ниже схемах показано распределение потоков воздуха и положения органов управления микроклиматом, которые обеспечивают **МАКСИМАЛЬНУЮ ЭФФЕКТИВНОСТЬ** отопителя, кондиционера и обдува стекол.

ПРИМЕЧАНИЕ

Не следует включать режим рециркуляции в режиме отопления или обдува стекол.

ОТОПЛЕНИЕ	
Органы управления	Настройки
Регулятор скорости вращения вентилятора	4
Выключатель кондиционера воздуха (для некоторых вариантов исполнения автомобиля)	OFF (ВЫКЛ)
Кнопка режима рециркуляции воздуха	OFF (ВЫКЛ)
Регулятор температуры воздуха	HOT (МАКС)
Кнопка переключателя режимов распределения воздуха	

ОЧИСТКА СТЕКОЛ ОТ КОНДЕНСАТА И ИНЕЯ	
Органы управления	Настройки
Кнопка максимального режима обдува ветрового стекла	ON (ВКЛ)

Выключатель кондиционера воздуха (для некоторых вариантов исполнения автомобиля)	ON (ВКЛ)
Кнопка режима рециркуляции воздуха	OFF (ВЫКЛ)
Регулятор температуры воздуха	HOT (МАКС)

ОХЛАЖДЕНИЕ ВОЗДУХА	
Органы управления	Настройки
Регулятор скорости вращения вентилятора	4
Выключатель кондиционера воздуха (для некоторых вариантов исполнения автомобиля)	ON (ВКЛ)
Кнопка режима рециркуляции воздуха	ON (Max) (макс)
	ВЫКЛ (обычный режим)
Регулятор температуры воздуха	COLD (МИН)
Кнопка переключателя режимов распределения воздуха	

Воздушный фильтр системы кондиционирования воздуха (для некоторых вариантов исполнения автомобиля)

Воздух, поступающий в салон автомобиля через отопитель или кондиционер, подвергается фильтрации для очистки от пыли, пыльцы растений и других загрязнений. Для того чтобы системы вентиляции, отопления и кондиционирования воздуха работали эффективно, необходимо периодически заменять фильтрующий элемент. Замену фильтрующего элемента производителе на сервисной станции официального дилера DATSUN.

Воздушный фильтр системы вентиляции подлежит досрочной замене, если подача воздуха в салон значительно снизилась или стекла начинают быстро покрываться конденсированной влагой при включении кондиционера воздуха.

СИСТЕМА КЛИМАТ-КОНТРОЛЯ (для некоторых вариантов исполнения автомобиля)

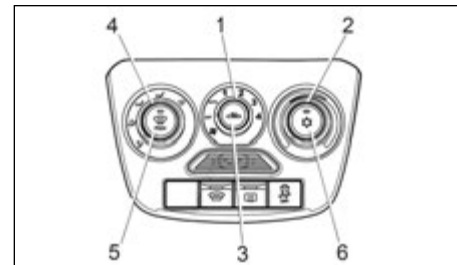

Тип А

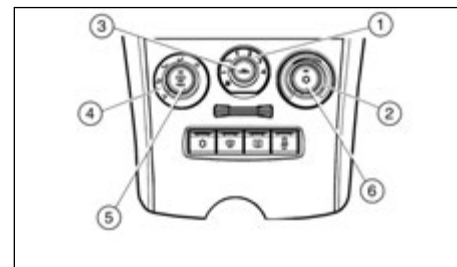

Тип В

- ① Регулятор скорости вращения вентилятора
- ② Регулятор температуры воздуха
- ③ Кнопка режима рециркуляции воздуха
- ④ Переключатель режимов распределения воздуха
- ⑤ Кнопка включения максимального режима обдува ветрового стекла

- ⑤ Кнопка включения/выключения системы кондиционирования воздуха

Система климат-контроля автоматически поддерживает в салоне заданную температуру.

Хотя конструкция и расположение органов управления у системы климат-контроля не такие, как у обычной системы отопления и вентиляции, принцип действия у нее похожий.

Автоматический режим работы

Задать необходимую температуру в салоне можно поворотом ручки регулятора температуры ②. После этого система климат-контроля будет автоматически поддерживать заданную температуру (в пределах своих возможностей и допустимой погрешности). Для обеспечения максимальной эффективности автоматического режима поверните ручку регулятора ① в положение AUTO (управление скоростью вращения вентилятора будет осуществляться в автоматическом режиме).

Если наружная температура превышает 0°C, а температура в салоне высока, включите кондиционер, тогда в салоне будет автоматически поддерживаться заданная температура (см. раздел «Режим кондиционирования воздуха» главы 4 «Дисплей, система отопления и кондиционирования воздуха, аудиосистема»). Для наиболее эффективной работы в автоматическом режиме установите переключатель режимов

распределения воздуха ④ в положение . Если ручка регулятора ① находится в положении AUTO, а ручка регулятора температуры ② – в крайнем левом положении синей шкалы (холодный воздух), то вентилятор переключится автоматически на максимальную скорость.

Если наружная температура ниже 0°C, то для наиболее эффективной работы в автоматическом режиме установите

переключатель режимов распределения воздуха 4 в положение или . Если ручка регулятора ① находится в положении AUTO, а ручка регулятора температуры ② – в крайнем правом положении красной шкалы (теплый воздух), то вентилятор переключится автоматически на максимальную скорость.

Режим кондиционирования воздуха

Для включения режима кондиционирования воздуха необходимо с закрытыми стеклами выполнить следующие операции:

- 1) Включить зажигание (запустить двигатель).
- 2) Включить вентилятор, установив ручку регулятора ① в положение 1, 2, 3, 4 или AUTO.
- 3) Нажать кнопку включения/выключения кондиционера 6 с символом . При включении кондиционера загорается встроенный в кнопку индикатор.
- 4) Установить переключатель режимов распределения воздуха ④ в положение или любое другое положение по вашему желанию.
- 5) Повернуть ручку регулятора температуры ② в такое положение в синей зоне шкалы, которое соответствует требуемому охлаждению воздуха. После этого система будет автоматически поддерживать заданную температуру (в пределах своих возможностей и допустимой погрешности).

Для выключения режима кондиционирования воздуха нажмите кнопку включения/выключения кондиционера еще раз. При этом индикатор погаснет.

ПРИМЕЧАНИЕ

Режим кондиционирования воздуха доступен только если работает двигатель, наружная температура превышает 5°C и ручка регулятора а находится в положении 1, 2, 3, 4 или AUTO.

Выключатель кондиционера включится автоматически, если была нажата кнопка включения максимального обдува ветрового стекла 5.

Во время работы кондиционера на земле под моторным отсеком может появиться лужа конденсата. Это не является признаком неисправности.

При включении кондиционера уровень шума, доносящегося из моторного отсека, может увеличиться. Это вызвано работой компрессора кондиционера и включением вентилятора охлаждения двигателя. После стабилизации процесса кондиционирования воздуха уровень шума в моторном отсеке снизится.

ВНИМАНИЕ

Если переключатель режимов распределения воздуха находится в любом положении, кроме положения 0, должен быть открыт хотя бы один дефлектор. В противном случае возможно обмерзание теплообменника (испарителя), блокирующее поступление воздуха в салон.

Особенности пользования режимом рециркуляции воздуха

Чтобы ускорить охлаждение салона, рекомендуется кратко-временно включить режим рециркуляции воздуха, нажав кнопку рециркуляции ③ с символом . При этом вместо охлаждения воздуха «с улицы», система будет охлаждать воздух, который уже находится в салоне. При включении режима рециркуляции воздуха встроенный в кнопку индикатор загорается зеленым светом. Он продолжает гореть зеленым светом до тех пор, пока включен режим рециркуляции воздуха.

ПРИМЕЧАНИЕ

Пользуйтесь режимом рециркуляции только непродолжительное время, иначе это может пагубно отразиться на качестве воздуха в салоне. Низкое качество воздуха, в свою очередь, может вызвать сонливость у водителя и пассажиров.

Экономичная эксплуатация системы климат-контроля

Компрессор кондиционера приводится в действие двигателем автомобиля, что требует дополнительных затрат топлива. Чтобы сократить длительность включения кондиционера, придерживайтесь следующих рекомендаций:

- Если температура воздуха в салоне автомобиля высока, перед началом поездки необходимо проветрить салон, кратковременно опустив стекла или открыв двери.
- Для повышения эффективности работы кондиционера держите все стекла закрытыми.
- Если комфортную температуру в салоне можно создать без использования кондиционера, лучше воспользоваться режимом вентиляции.

Максимальное охлаждение

Данный режим позволяет максимально быстро охладить воздух в салоне и применяется в жаркую погоду или после долговременной стоянки автомобиля под прямыми солнечными лучами.

- 1) Проветрите салон, кратковременно опустив стекла или открыв двери.

- 2) Поверните ручку регулятора температуры ② против часовой стрелки в крайнее левое положение по синей шкале.
- 3) Установите переключатель режимов распределения воздуха ④ в положение . Боковые и центральные дефлекторы на панели управления должны быть открыты.
- 4) Установите максимальную скорость вентилятора, повернув ручку регулятора ① в положение ④.
- 5) Включите кондиционер, нажав кнопку включения/выключения кондиционера ⑥. Во время работы кондиционера встроенный в кнопку индикатор горит.
- 6) Включите режим рециркуляции воздуха, нажав кнопку рециркуляции ③. При включенном режиме рециркуляции встроенный в кнопку индикатор горит.

ПРИМЕЧАНИЕ

Пользуйтесь режимом рециркуляции только непродолжительное время, иначе это может пагубно отразиться на качестве воздуха в салоне. Низкое качество воздуха, в свою очередь, может вызвать сонливость у водителя и пассажиров.

После того как в салоне установится требуемая температура, задайте наиболее оптимальный и комфортный микроклимат с помощью регуляторов ② и ①.

При пользовании режимом охлаждения не рекомендуется:



- Задавать температуру воздуха в салоне таким образом, чтобы она была более чем на 10-12°C ниже температуры наружного воздуха. Это в особенности относится к коротким поездкам по городу.

- Направлять холодный воздух из дефлекторов на голову или открытые участки кожи: это может привести к переохлаждению и болезни.
- Направлять холодный воздух на ветровое стекло: из-за перепада температур это может вызвать образование конденсата на ветровом стекле.

ВНИМАНИЕ

- **Пользование кондиционером при буксировке прицепа в гористой местности или в пробках может привести к перегреву двигателя.**
- **Внимательно следите за показаниями указателя температуры охлаждающей жидкости. В случае перегрева двигателя выключите кондиционер, иначе возможна поломка двигателя.**
- **Поскольку компрессор кондиционера приводится в действие двигателем автомобиля, работа компрессора может оказывать некоторое влияние на работу двигателя (меняется частота холостого хода, падает мощность двигателя).**

Режим обдува ветрового стекла

Чтобы в автоматическом режиме очистить ветровое стекло и стекла передних дверей от конденсата, инея или льда снаружи, необходимо нажать кнопку включения максимального режима обдува ветрового стекла  с символом . Система климат-контроля включится автоматически.

- Включите режим кондиционирования воздуха (загорится зеленый индикатор ).
- Одновременно включите режим максимального нагрева.
- Весь воздушный поток направьте на ветровое стекло и в боковые дефлекторы.
- Включите максимальную скорость вращения вентилятора системы климат-контроля.
- Включите электрический обогрев ветрового стекла (для некоторых вариантов исполнения автомобиля).
- Выключите режим рециркуляции воздуха (если он был включен).

Если температура наружного воздуха ниже +5°C, кондиционер не включится, даже если горит индикатор .

После повторного нажатия кнопки включения максимального режима обдува ветрового стекла  режим обдува ветрового стекла выключится, и система климат-контроля вернется в предыдущий режим.

Уход за кондиционером

Чтобы система кондиционирования воздуха работала исправно, ее необходимо кратковременно включать (на 5-10 минут) не реже одного раза в месяц (если температура наружного воздуха выше 0 °C).

ОПАСНОСТЬ

Система кондиционирования воздуха наполнена хладагентом, находящимся под давлением. Не пытайтесь самостоятельно ремонтировать систему в случае ее неисправности. Обратитесь на сервисную станцию официального дилера DATSUN.

ОПАСНОСТЬ

Не регулируйте настройки аудиосистемы во время движения автомобиля.

Аудиосистема работает, когда выключатель зажигания находится в положении ON. Если вы слушаете аудиосистему при неработающем двигателе, выключатель зажигания должен находиться в положении ON. Не включайте аудиосистему на продолжительное время при неработающем двигателе.

РЕКОМЕНДАЦИИ ПО ПОЛЬЗОВАНИЮ АУДИОСИСТЕМОЙ

ПРИМЕЧАНИЕ

Для автомобилей, оснащенных навигационной системой, смотрите отдельное Руководство пользователя навигационной системы.

Радиоприемник

Для получения подробной информации см. отдельное Руководство по эксплуатации мультимедийной системы.

ПРИМЕЧАНИЕ

- Качество приема радиопрограмм зависит от мощности сигнала радиостанции, расстояния до радиопередатчика, расположения зданий, мостов, возвышенностей и других внешних факторов. Нерегулярные изменения в качестве приема обычно вызваны перечисленными внешними факторами.
- На качество приема радиосигнала может повлиять нахождение используемого мобильного телефона в салоне автомобиля или рядом с ним.
- Для повышения качества приема следует пользоваться антенной.

МУЛЬТИМЕДИЙНАЯ СИСТЕМА



Для получения подробной информации см. отдельное Руководство по эксплуатации мультимедийной системы.

ДЛЯ ЗАМЕТОК

5 Пуск двигателя и вождение автомобиля

Обкатка автомобиля	5-2	Функционирование круиз-контроля и ограничителя скорости	5-10
Перед пуском двигателя	5-2	Функционирование ограничителя скорости	5-12
Меры предосторожности при пуске двигателя и вождении автомобиля	5-2	Парковка	5-14
Отработавшие газы (оксид углерода)	5-2	Система помощи при парковке (для некоторых вариантов исполнения автомобиля)	5-15
Каталитический нейтрализатор отработавших газов	5-3	Компоненты системы помощи при парковке	5-16
Как избежать повреждения компонентов автомобиля	5-3	Особенности пользования системой помощи при парковке и ухода за ней	5-16
Меры предосторожности при вождении автомобиля	5-4	Тормозная система	5-17
Длительность прогрева двигателя	5-4	Меры предосторожности при торможении	5-17
Загрузка автомобиля	5-4	Система динамической стабилизации (ESC) (для некоторых вариантов исполнения автомобиля)	5-18
Вождение автомобиля по мокрой дороге	5-4	Выключатель системы динамической стабилизации (ESC OFF)	5-18
Вождение автомобиля в зимних условиях	5-4	Безопасность автомобиля	5-19
Вождение	5-5	Вождение автомобиля при низкой температуре окружающего воздуха	5-19
Вождение автомобиля с механической коробкой передач (для некоторых вариантов исполнения автомобиля)	5-5	Аккумуляторная батарея	5-19
Вождение автомобиля с автоматической коробкой передач (для некоторых вариантов исполнения автомобиля)	5-6	Охлаждающая жидкость двигателя	5-19
Органы управления круиз-контроля и ограничителя скорости (для некоторых вариантов исполнения автомобиля)	5-10	Шины	5-19
Меры предосторожности при использовании системы круиз-контроля	5-10	Специальное зимнее снаряжение	5-20
		Защита от коррозии	5-20

В течение первых 1600 км пробега нового автомобиля соблюдайте приведенные ниже рекомендации. Это обеспечит автомобилю максимальную мощность двигателя, надежность и топливную экономичность в дальнейшей эксплуатации. Несоблюдение этих рекомендаций может привести к сокращению срока службы двигателя и уменьшению его мощности.

- Избегайте продолжительного движения на автомобиле с постоянной скоростью, как с высокой, так и с низкой.
- Не допускайте частоту вращения коленчатого вала двигателя более 4000 об/мин.
- Не разгоняйте автомобиль при полностью нажатой педали акселератора.
- Избегайте резкого трогания с места.
- По возможности, избегайте резкого торможения.
- На протяжении первых 800 км пробега автомобиля запрещается буксировать прицеп.

ОПАСНОСТЬ

Динамические характеристики автомобиля в большой степени зависят от загрузки автомобиля и распределения груза, а также от наличия дополнительного оборудования (тягово-сцепное устройство, багажник на крыше и т. д.). Маниера вождения и скорость движения должны соответствовать дорожной обстановке. При перевозке тяжелого груза скорость движения должна быть соответственно снижена.

- Убедитесь в том, что зона вокруг автомобиля свободна.
- Визуально проверьте состояние шин, чтобы убедиться в отсутствии повреждений и износа. Проверьте с помощью манометра давление воздуха в шинах.
- Убедитесь в том, что все стекла и рассеиватели наружных световых приборов чистые.
- Отрегулируйте положение сиденья и подголовника.
- Отрегулируйте положение внутреннего и наружных зеркал заднего вида.
- Пристегнитесь ремнем безопасности и попросите пристегнуться всех пассажиров.
- Убедитесь в том, что все двери закрыты.
- Проверьте исправность световых сигнализаторов и индикаторов при включении зажигания.
- Регулярно проводите операции проверки, указанные в главе 8 «Техническое обслуживание и операции, выполняемые владельцем».

ОПАСНОСТЬ

- Запрещено оставлять в автомобиле без присмотра малолетних детей, а также взрослых людей, нуждающихся в присмотре. Кроме того, не следует оставлять в салоне домашних животных. Они могут случайно воздействовать на органы управления автомобилем, что чревато травмированием, в том числе окружающих людей. Кроме того, в жаркий солнечный день температура в салоне закрытого автомобиля может быстро увеличиться до опасного уровня. Люди и животные, находящиеся в автомобиле, могут серьезно пострадать или погибнуть.
- Во избежание опасных перемещений багажа при экстренных торможениях автомобиля запрещается укладывать грузы в багажном отделении выше спинки заднего сиденья.
- Закрепляйте груз ремнями или стропами, чтобы не допустить его смещения.
- Несоблюдение правил пользования сиденьями и ремнями безопасности (см. раздел «Сиденья» главы 1 «Безопасность - сиденья, ремни безопасности и дополнительные удерживающие системы»), может привести к тяжелым травмам в случае дорожно-транспортного происшествия или внезапной остановки.

ОТРАБОТАВШИЕ ГАЗЫ (оксид углерода)

ОПАСНОСТЬ

- Не вдыхайте отработавшие газы двигателя, поскольку они содержат токсичный оксид углерода (угарный газ), который не имеет ни цвета, ни запаха. Вдыхание угарного газа вызывает потерю сознания и может привести к смертельному исходу.

КАТАЛИТИЧЕСКИЙ НЕЙТРАЛИЗАТОР ОТРАБОТАВШИХ ГАЗОВ

- Если вы подозреваете, что отработавшие газы проникают в салон автомобиля, полностью откройте все окна и немедленно обратитесь на сервисную станцию официального дилера DATSUN для проверки автомобиля.
- Не допускайте длительную работу двигателя в закрытых помещениях, например, в гараже: двигатель должен работать только минимально необходимое время, чтобы заехать в гараж или выехать из него.
- Не оставляйте автомобиль на стоянке с работающим двигателем на сколько-нибудь продолжительное время.
- Во время поездки держите закрытой дверь багажного отделения, иначе в пассажирский салон могут проникать отработавшие газы. Если по каким-либо причинам вы вынуждены ехать с открытой дверью багажного отделения, соблюдайте следующие меры предосторожности:
 - 1) Откройте все окна.
 - 2) Установите кнопку режима рециркуляции воздуха () в положение OFF.
 - 3) Включите вентилятор на максимальную скорость для обеспечения циркуляции воздуха в салоне.
- Если необходимо пропустить электрический кабель буксируемого прицепа через отверстие в кузове, выполняйте все инструкции изготовителя. Это поможет предотвратить попадание отработавших газов в салон автомобиля.
- Если автомобиль находится на стоянке на открытом воздухе, и двигатель должен работать продолжительное время, включите вентилятор на максимальную подачу воздуха, чтобы в салон автомобиля непрерывно подавался наружный воздух.
- Состояние системы выпуска отработавших газов и днища кузова должно проверяться квалифицированными специалистами DATSUN каждый раз, когда:
 - автомобиль установлен на подъемник для проведения технического обслуживания;
 - у вас есть основания подозревать, что отработавшие газы проникают в салон автомобиля;
 - вы заметили на слух изменения в работе системы выпуска отработавших газов.
 - в результате дорожно-транспортного происшествия была повреждена выпускная система, или автомобиль получил повреждения задней части кузова или днища.

Каталитический нейтрализатор отработавших газов является частью выпускной системы и предназначен для снижения токсичности отработавших газов. В нейтрализаторе токсичные компоненты отработавших газов при высокой температуре преобразуются в экологически безопасные химические соединения, тем самым уменьшается загрязнение атмосферы.

ВНИМАНИЕ

- Отработавшие газы и детали системы выпуска имеют очень высокую температуру. При работающем двигателе не приближайтесь сами и не допускайте других людей к раскаленным элементам выпускной системы, а также не подносите близко к ним горючие материалы.
- Не останавливайтесь и не ставьте автомобиль на стоянку в местах, где горючие материалы могут соприкоснуться с раскаленными деталями системы выпуска (например, на площадках, покрытых сухой травой, обрывками бумаги, ветошью или подобными материалами, которые могут легко воспламениться).
- При постановке автомобиля на стоянку позаботьтесь о том, чтобы окружающие люди не получили ожогов от раскаленных деталей выпускной системы, и чтобы в непосредственной близости от горячих деталей не было горючих материалов.

КАК ИЗБЕЖАТЬ ПОВРЕЖДЕНИЯ КОМПОНЕНТОВ АВТОМОБИЛЯ

ВНИМАНИЕ

- Заправляйте автомобиль **ТОЛЬКО НЕЭТИЛИРОВАННЫМ** бензином, имеющим рекомендованное октановое число. Для получения дополнительной информации см. «Рекомендованные рабочие жидкости и смазочные материалы, заправочные емкости» в главе «9. Техническая информация».

МЕРЫ ПРЕДОСТОРОЖНОСТИ ПРИ ВОЖДЕНИИ АВТОМОБИЛЯ

- **Запрещается использовать этилированный бензин. Использование этилированного бензина приводит к выходу нейтрализатора из строя.**
- **Отложения, возникающие на активной поверхности нейтрализатора из-за использования этилированного бензина, значительно снижают эффективность нейтрализатора.**
- **Следите за тем, чтобы двигатель был исправным. Сбои в работе системы зажигания, неисправности системы питания топливом или электрооборудования могут привести к поступлению в каталитический нейтрализатор большого количества несгоревшего топлива и к перегреву нейтрализатора.**
- **Избегайте движения автомобиля при минимальном уровне топлива в баке. При недостаточном количестве топлива двигатель начинает работать с перебоями, что может привести к выходу из строя каталитического нейтрализатора.**
- **Запрещается дальнейшая эксплуатация автомобиля, если двигатель работает с пропусками зажигания, ощущается значительная потеря мощности двигателя или проявляются другие явные признаки ненормальной работы двигателя и его систем. Незамедлительно обратитесь на сервисную станцию официального дилера DATSUN для проверки и ремонта систем двигателя.**
- **Не допускайте, чтобы двигатель работал на слишком больших оборотах при его прогреве.**
- **Запрещается запускать двигатель путем толкания или буксирования автомобиля.**

Для безопасного и комфортного движения на автомобиле очень важно правильно выбирать режим движения, соответствующий реальным дорожным условиям. Вы должны выбрать режим движения, который обеспечит безопасность в данной дорожной обстановке.

ДЛИТЕЛЬНОСТЬ ПРОГРЕВА ДВИГАТЕЛЯ

При прогреве двигатель работает с повышенной частотой холостого хода, поэтому в период после пуска двигателя и до его прогрева требуется повышенное внимание при переключении диапазонов автоматической коробки передач или ступеней механической коробки передач.

ЗАГРУЗКА АВТОМОБИЛЯ

Следует помнить о том, что управляемость и другие ходовые свойства автомобиля могут значительно измениться из-за наличия грузов (с учетом их распределения по автомобилю) или установки дополнительного оборудования (тягово-сцепного устройства, верхнего багажника и т. п.). Корректируйте свой стиль вождения и выбирайте безопасную скорость движения согласно состоянию автомобиля и условиям движения.

ВОЖДЕНИЕ АВТОМОБИЛЯ ПО МОКРОЙ ДОРОГЕ

- Избегайте резких троганий, интенсивных ускорений и торможений автомобиля.
- Избегайте резких поворотов и перестроений.
- Поддерживайте увеличенную дистанцию до автомобилей, движущихся впереди.
- Если на дорожном покрытии имеются лужи или ручейки, то во избежание аквапланирования шин следует **СНИЗИТЬ СКОРОСТЬ** движения. Шины с изношенным рисунком протектора увеличивают вероятность аквапланирования.

ВОЖДЕНИЕ АВТОМОБИЛЯ В ЗИМНИХ УСЛОВИЯХ

- Соблюдайте осторожность при зимнем вождении.
- Избегайте резких троганий, интенсивных ускорений и торможений автомобиля.
- Избегайте резких поворотов и перестроений.
- Избегайте резких поворотов рулевого колеса.
- Поддерживайте увеличенную дистанцию до автомобилей, движущихся впереди.

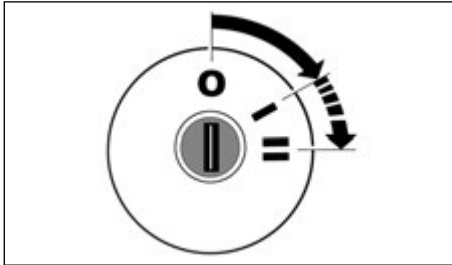

Выключатель зажигания

⓪ – выключено. Фиксированное положение. Ключ вынут. Извлечение ключа активирует механическую противоугонную систему. Чтобы полностью заблокировать рулевой вал, поверните рулевое колесо влево или вправо до щелчка.

Чтобы разблокировать механическую противоугонную систему, вставьте ключ в замок зажигания и слегка покачивая рулевое колесо вправо-влево, переведите ключ в положение ①.

① – зажигание включено. Фиксированное положение. Ключ вставлен в замок.

② – стартер. Нефиксированное положение. Ключ возвращается в положение ① автоматически. Ключ вставлен в замок.

Если с первой попытки запуска двигателя не произошло, верните ключ из положения ① в положение ⓪ и примерно через 40 секунд повторите попытку.

ВНИМАНИЕ

- В положении ② ключ не должен находиться дольше 10 секунд. Замок зажигания имеет механизм блокировки, который не позволяет повторно перевести ключ из положения ① в положение ②.
- Чтобы еще раз перевести ключ из положения ① в положение ②, необходимо сначала вернуть его в положение ⓪.

⚠ ОПАСНОСТЬ

Категорически запрещается выключать зажигание и вынимать из замка ключ во время движения автомобиля. Это может привести к резкому ухудшению работоспособности тормозной системы и к блокировке рулевого вала.

Если при выключенном зажигании и не извлеченном из замка зажигания ключе открыты водительскую дверь, включится прерывистая звуковая сигнализация, напоминающая о необходимости вынуть ключ из замка зажигания.

Если зажигание выключено, ключ извлечен из замка зажигания, но не выключены габаритные фонари, то при открытии водительской двери включится прерывистая звуковая сигнализация, напоминающая о необходимости включить наружное освещение.

Вождение автомобиля с механической коробкой передач (для некоторых вариантов исполнения автомобиля)

Переключение передач



Схема переключения передач механической коробки приведена на верхней части рукоятки рычага переключения передач.

Цифры 1, 2, 3, 4, 5 обозначают соответственно первую, вторую, третью, четвертую и пятую передачи.

Буква R обозначает передачу заднего хода.

Нейтральное положение находится между третьей и четвертой передачами.

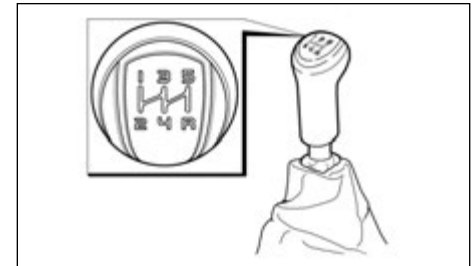
При переключении передач придерживайтесь указанной схемы и избегайте приложения чрезмерных усилий к рычагу переключения.

При переключении передач полностью выжмите педаль сцепления и переведите рычаг коробки передач в требуемое положение, затем плавно отпустите педаль сцепления.

Для плавного переключения передач следует полностью выжимать педаль сцепления перед выбором передачи. Если педаль сцепления нажата не полностью, то включение передачи может сопровождаться посторонним шумом (скрежетом зубьев синхронизатора). Это может вызвать серьезные повреждения коробки передач.

Начинайте движение с первой передачи и дальше переключайте передачи в зависимости от скорости движения.

ВНИМАНИЕ

- Во время движения автомобиля не держите постоянно ногу на педали сцепления. Это может вывести сцепление из строя.
- Перед пуском двигателя убедитесь, что рычаг переключения передач находится в нейтральном положении.
- При переключении передач полностью выключайте сцепление. Это обеспечивает бесшумное и плавное включение передач и предохраняет зубья синхронизаторов от разрушения.
- В целях собственной безопасности избегайте резкого трогания с места и интенсивных разгонов.
- Если по какой-то причине нужно быстро набрать скорость, включите низшую передачу, разгонитесь на этой передаче до максимально допустимой частоты вращения коленчатого вала двигателя и действуйте таким же образом на каждой последующей передаче. Не превышайте максимально допустимой частоты вращения коленчатого вала двигателя на любой ступени коробки передач. Будьте особенно осторожны при разгоне автомобиля или при переключении на низшую передачу, если автомобиль движется по скользкому дорожному покрытию. При резком нажатии педали акселератора или при быстром включении пониженной передачи возможно буксование или скольжение колес и потеря контроля над автомобилем.

Передача заднего хода

Движение задним ходом на автомобиле с механической коробкой передач осуществляется следующим образом:

- 1) Остановите автомобиль.
- 2) Переведите рычаг переключения передач в положение N (Нейтраль).
- 3) Переведите рычаг переключения передач в положение R (Задний ход).
- 4) Плавно отпустите сцепление и двигайтесь задним ходом, соблюдая правила безопасности.

При включении передачи заднего хода (R) включается система помощи при парковке (для некоторых вариантов исполнения автомобиля). Для получения более подробной информации см. раздел «Система помощи при парковке (для некоторых вариантов исполнения автомобиля)» ниже в этой главе.

Если возникает затруднение при включении передачи заднего хода или первой передачи, то нужно действовать следующим образом. Установите рычаг переключения передач в нейтральное положение и отпустите педаль сцепления. Снова полностью выжмите педаль сцепления и включите передачу заднего хода или первую передачу.

ВНИМАНИЕ

- Включайте передачу заднего хода только после полной остановки автомобиля.
- Включить передачу заднего хода можно только на полностью неподвижном автомобиле и спустя не менее трех секунд после того, как была выжата педаль сцепления.
- В целях собственной безопасности избегайте резкого трогания с места и интенсивных разгонов.

- Во время движения автомобиля не держите ладонь на рычаге переключения передач (не давите на рычаг). Это может вызвать преждевременный износ деталей коробки передач.

ВОЖДЕНИЕ АВТОМОБИЛЯ С АВТОМАТИЧЕСКОЙ КОРОБКОЙ ПЕРЕДАЧ (для некоторых вариантов исполнения автомобиля)



Рычаг селектора автоматической коробки передач

ОПАСНОСТЬ

Запрещается переключать рычаг селектора в положение P (Стоянка) или R (Задний ход) в то время, когда автомобиль движется вперед, и в положение P (Стоянка) или D (Движение вперед) в то время, когда автомобиль движется задним ходом. Это может привести к несчастному случаю или выводу трансмиссии из строя.

Переключение диапазонов в автоматической коробке передач осуществляется путем перемещения рычага селектора вперед и назад. Чтобы вывести рычаг селектора из положения R, N, D или 2, необходимо нажать кнопку ① на рукоятке рычага. Чтобы вывести рычаг селектора из положения P, необходимо включить зажигание, нажать педаль тормоза и нажать кнопку ① на рукоятке рычага. Перемещение рычага селектора между положениями N и D, 1 и 2 и т.д., а также перемещение селектора из них в положение D не требует нажатия кнопки ①. Выбранное положение селектора отображается на ЖК-дисплее на приборной панели. Обозначения положения селектора на декоративной панели рядом с кулисой приведены исключительно в справочных целях и не предназначены для того, чтобы на них ориентировались при переключении режимов.

ВНИМАНИЕ

- После пуска холодного двигателя система управления поддерживает повышенную частоту вращения коленчатого вала на холостом ходу. Поэтому до прогрева двигателя следует соблюдать осторожность при включении передач для движения вперед или передачи заднего хода.
- Избегайте повышения оборотов двигателя на неподвижном автомобиле. Это может привести к неожиданному троганию автомобиля с места.

Положения рычага селектора

- **P** (стоянка) используется во время стоянки автомобиля и во время пуска двигателя.
- **R** (задний ход) используется для движения задним ходом. Включить данное положение можно только на полностью неподвижном автомобиле и двигателе, работающем на холостом ходу.

- **N** (нейтраль) используется для пуска двигателя во время парковки при включенном рабочем или стояночном тормозе. Кроме того, данное положение рычага селектора можно использовать для пуска двигателя после его внезапной остановки во время движения, но уже без использования стояночного тормоза.
- **D** (движение вперед) используется для движения с автоматическим переключением передач. Для быстрого разгона в этом режиме (например, при обгоне) нажмите педаль акселератора. Обороты двигателя в результате этого повысятся. Если вы нажмете педаль акселератора достаточно сильно, автоматическая коробка перейдет на более низкую передачу. Какую именно – будет зависеть от текущей скорости автомобиля и от силы нажатия на педаль.
- **2** (вторая передача) используется при движении в гору и для эффективного торможения двигателем.
- **1** (низшая передача) используется при преодолении крутых подъемов на малой скорости, а также при движении в тяжелых условиях (песок, глубокая грязь и т.д.). Кроме того, данный режим обеспечивает максимально эффективное торможение двигателем при движении по крутым спускам.
- **O/D** – кнопка режима “OverDrive”. Если она нажата, то в автоматическом режиме переключения передач высшая передача задействована не будет.

ПРИМЕЧАНИЕ

Если во время движения автомобиля вы непреднамеренно переместили рычаг селектора в положение N, дайте оборотам двигателя упасть, прежде чем включать диапазон D (нажатие кнопки разблокировки при этом не требуется). После этого можно снова набирать скорость.

Педали

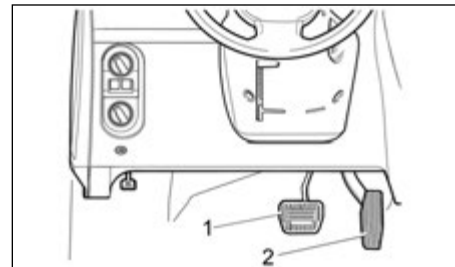

Расположение педалей на автомобиле с автоматической коробкой передач

Автомобили с автоматической коробкой передач имеют педаль акселератора ② и педаль тормоза ①. Педаль сцепления на автомобилях с автоматической коробкой передач отсутствует.

В управлении автомобилем левая нога водителя не участвует, кроме ситуаций с троганием в гору или под гору, о чем будет упомянуто ниже.

Особенности управления автомобилем с автоматической коробкой передач

Поскольку автомобиль оборудован четырехступенчатой автоматической коробкой передач, вы можете выбрать наиболее комфортабельный полностью автоматический режим работы или, в тяжелых дорожных условиях, перейти на вторую либо первую передачу.

Пуск двигателя

Большим пальцем правой руки нажмите кнопку разблокировки ① и переместите рычаг селектора в положение P или N. Включите зажигание и запустите двигатель.

Нажмите педаль тормоза и, держа нажатой кнопку разблокировки ①, переместите рычаг селектора из положения **P** в положение **R** или **D** (в зависимости от необходимого направления движения автомобиля). Педаль тормоза должна быть при этом нажата, а педаль акселератора – отпущена.

ОПАСНОСТЬ

При необходимости выполнения каких-либо работ на автомобиле с работающим двигателем включите стояночный тормоз и переведите рычаг селектора в положение P.

Трогание с места и движение в автоматическом режиме

Выжмите педаль тормоза. Держа нажатой кнопку разблокировки ①, переместите рычаг селектора в положение D. При этом вы почувствуете легкий толчок вперед. Отпустите педаль тормоза, плавно нажмите педаль акселератора, и автомобиль начнет движение. В большинстве случаев нормальная эксплуатация автомобиля не требует работы рычагом селектора: передачи будут переключаться автоматически при оптимальных для этого оборотах двигателя, поскольку система управления автоматической коробкой передач учитывает такие факторы, как нагрузка на автомобиль, уклон дороги и ваш стиль вождения.

Так, при необходимости разгона (например, с целью обгона) достаточно просто нажать педаль акселератора. В зависимости от текущей скорости движения автомобиля автоматическая коробка сама перейдет на нужную более низкую передачу. Автомобиль начнет разгон, и мощность двигателя будет использована при этом оптимальным образом.

Трогание с места и движение задним ходом

На полностью неподвижном автомобиле нажмите педаль тормоза и, нажав кнопку разблокировки ①, переместите рычаг селектора в положение **R**. При этом вы ощутите легкий толчок. Отпустите педаль тормоза и плавно нажмите педаль акселератора. Автомобиль начнет движение.

Трогание с места и движение по скользкой дороге

На скользкой дороге и покрытиях с низким сцепными свойствами необходимо во избежание пробуксовки колес нажать педаль акселератора плавно и осторожно.

ОПАСНОСТЬ

- **На скользких дорогах не следует резко переключаться на пониженную передачу. Это может привести к потере контроля над автомобилем.**
- **Резкое нажатие педали акселератора может привести к потере колесами сцепления с дорогой и заносу автомобиля.**

ВНИМАНИЕ

Длительная пробуксовка колес при трогании с места может стать причиной поломки трансмиссии и привести к дорогостоящему ремонту.

Остановка автомобиля

После полной остановки автомобиля переместите рычаг селектора в положение **P**, держа ногу на педали тормоза. Автоматическая коробка передач переключится на нейтраль, а ведущие колеса будут механически заблокированы.

ВНИМАНИЕ

Не пытайтесь установить рычаг селектора в положение P во время движения автомобиля. Это приведет к серьезным механическим повреждениям и потере управляемости автомобиля.

Вождение автомобиля в экономичном режиме

Кнопка включения/выключения режима “OverDrive” (O/D) расположена на облицовке рычага селектора.

ON – включен экономичный режим (повышающая передача). Его включение осуществляется кнопкой O/D, когда рычаг селектора находится в положении **D**. Данный режим предназначен для экономичного вождения автомобиля по загородным магистралям. Повышающая передача не будет включаться, пока двигатель не прогреется до рабочей температуры.

OFF – экономичный режим выключен. Индикатор отмены включения повышающей передачи расположен на приборной панели. Данный режим применяется при движении по затяжным пологим уклонам, требующем торможения двигателем, а также при движении в спортивном, динамичном стиле.

Например, при движении с низкой скоростью или движении по пологим уклонам может автоматически включаться повышающая передача. При переключении передач вы можете ощущать несильные толчки. В этом случае нажмите выключатель **O/D**, чтобы выключить режим overdrive (положение **OFF**).

Когда дорожные условия изменятся, снова нажмите кнопку **O/D**, чтобы включить овердрайв. Индикатор отмены включения повышающей передачи на приборной панели погаснет.

ВНИМАНИЕ

Не рекомендуется продолжительное движение по скоростным загородным магистралям в режиме отмены включения повышающей передачи, поскольку расход топлива при этом увеличивается.

Короткие остановки

Во время коротких остановок (например, на светофорах) переводить рычаг селектора в положение N или P не нужно. Автомобиль следует удерживать на месте педалью тормоза. Двигатель при этом будет работать на холостом ходу.

Парковка

Автомобиль необходимо полностью остановить. Включите стояночный тормоз, затем переведите рычаг селектора в положение P. Эта процедура, особенно при парковке на уклоне, разгрузит механизм блокировки, и вам будет легко перевести селектор из этого положения в другое.

- Во избежание повреждения коробки передач запрещается переводить рычаг селектора в положение P (Стоянка) или R (Задний ход) до полной остановки автомобиля.
- Запрещается, за исключением экстренных случаев, переводить рычаг селектора в положение N (Нейтраль) при движении автомобиля. Движение накатом с рычагом селектора в положении N (Нейтраль) может привести к серьезному повреждению трансмиссии.
- Запускайте двигатель, только когда рычаг селектора находится в положении P (Стоянка) или N (Нейтраль). Двигатель невозможно запустить, если рычаг селектора находится в других положениях. Если двигатель запускается и при других положениях рычага селектора, то следует немедленно обратиться на сервисную станцию официального дилера DATSUN для проверки и ремонта автомобиля.

- Не нажимайте педаль акселератора при переключении из положения P (Стоянка) или N (Нейтраль) в положение R (Задний ход), D (Движение вперед) или в положение ручного переключения передач. Всегда удерживайте педаль тормоза нажатой до завершения переключения рычага селектора в другое положение.
- При остановке на подъеме не пытайтесь удержать автомобиль от скатывания, нажимая педаль акселератора. Для удержания автомобиля на подъеме во избежание перегрева автоматической коробки передач, необходимо использовать рабочую тормозную систему.
- Если предвидится продолжительная остановка, поставьте рычаг переключения в положение N (Нейтраль) и включите стояночный тормоз.
- При переводе рычага селектора из положения N (Нейтраль) в любое положение для движения передним или задним ходом двигатель должен продолжать работать в режиме холостого хода.

Трогание автомобиля с места

1. После пуска двигателя перед перемещением рычага селектора из положения P (Стоянка) в положение R (Задний ход), D (Движение вперед) или в режим ручного переключения передач необходимо полностью выжать педаль тормоза.
2. Удерживайте нажатой педаль тормоза, нажмите кнопку на рычаге селектора и переместите рычаг селектора в положение для движения.
3. Выключите стояночный тормоз и отпустите педаль тормоза. Затем, плавно нажимая педаль акселератора, начните движение.

Автоматическая коробка передач устроена таким образом, что необходимо нажать педаль тормоза перед переводом рычага селектора из положения P (Стоянка) в любое положение для движения.

Переключение передач

Для перевода рычага селектора:

Нажмите кнопку для перевода рычага селектора в положение P (Стоянка) или R (Задний ход). Перевод рычага переключения во все остальные положения выполняется без нажатия данной кнопки.

Положение P (Стоянка)

В этом положении рычаг селектора должен находиться при стоянке автомобиля и при пуске двигателя. Перед перемещением рычага селектора в положение P (Стоянка) убедитесь, что автомобиль полностью остановлен. Для большей безопасности перед переводом рычага селектора в положение P (Стоянка) нажмите педаль тормоза. После установки рычага селектора в положение P (Стоянка) включите стояночный тормоз. При остановке на уклоне сначала нажмите педаль тормоза, затем включите стояночный тормоз и только потом переведите рычага селектора в положение P (Стоянка).

Положение R (Задний ход)

ВНИМАНИЕ

Переводить рычага селектора в положение R (Задний ход) можно только после полной остановки автомобиля.

Используйте данное положение для движения задним ходом.

Когда рычаг селектора коробки передач переведен в положение R (Задний ход), включается ультразвуковая система помощи при парковке (для некоторых вариантов исполнения автомобиля).

Положение N (Нейтраль)

В этом положении двигатель отсоединен от ведущих колес. Данное положение рычага селектора можно использовать для пуска двигателя. Если двигатель заглох во время движения, то можно установить рычаг селектора в положение N (Нейтраль) и попытаться вновь запустить двигатель.

ОРГАНЫ УПРАВЛЕНИЯ КРУИЗ-КОНТРОЛЯ И ОГРАНИЧИТЕЛЯ СКОРОСТИ (для некоторых вариантов исполнения автомобиля)

Положение D (Движение вперед)

Данное положение предназначено для движения вперед при нормальных условиях.

Принудительное переключение передач вниз при резком нажатии педали акселератора – в положении D (Движение вперед)

Для того чтобы быстро совершить обгон или преодолеть значительный подъем, нажмите педаль акселератора до упора. При этом коробка передач автоматически переключится на более низкую передачу, которая зависит от текущей скорости движения автомобиля.

Система круиз-контроля обеспечивает автоматическое поддержание постоянной скорости движения автомобиля без нажатия педали акселератора.

Пользуйтесь круиз-контролем, только если дорожные и транспортные условия допускают продолжительное движение с постоянной скоростью.

ВНИМАНИЕ

Если за руль автомобиля садится другой водитель, сообщите ему о введенной величине заданной скорости.

⚠ ОПАСНОСТЬ

- Всегда соблюдайте установленные ограничения скорости, установленные законом или дорожными знаками.
- Не включайте систему круиз-контроля в перечисленных ниже ситуациях. Несоблюдение этого требования может привести к потере контроля над автомобилем и к дорожно-транспортному происшествию.
 - Когда невозможно поддерживать заданную постоянную скорость автомобиля.
 - При движении в плотном транспортном потоке.
 - При движении в транспортном потоке, скорость движения которого постоянно меняется.
 - При сильном боковом ветре.
 - При движении по извилистым дорогам и в холмистой местности.
 - При движении по скользкому дорожному покрытию (дождь, снег, лед и т.д.).

МЕРЫ ПРЕДОСТОРОЖНОСТИ ПРИ ИСПОЛЬЗОВАНИИ СИСТЕМЫ КРУИЗ-КОНТРОЛЯ

- Система круиз-контроля автоматически выключается при обнаружении неисправности системы. Обратитесь на сервисную станцию официального дилера DATSUN для проверки и ремонта системы.
- Для правильного использования системы круиз-контроля следуйте приведенным ниже процедурам.

ФУНКЦИОНИРОВАНИЕ КРУИЗ-КОНТРОЛЯ И ОГРАНИЧИТЕЛЯ СКОРОСТИ

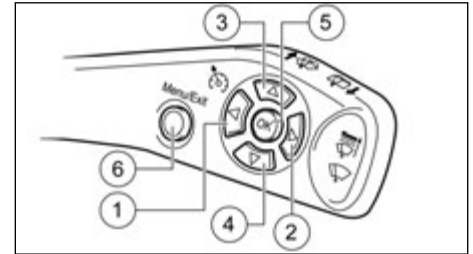

- ① Включение функции круиз-контроля (далее КК) (для отключения функции повторно нажмите кнопку ◀)
- ② Включение функции ограничителя скорости (далее ОС) (для отключения функции повторно нажмите кнопку ▶)
- ③ Активация функции КК или ОС с установкой скорости и увеличение значения установленной скорости ▲ (Set +)
- ④ Активация функции КК или ОС с установкой скорости и уменьшение значения установленной скорости ▼ (Set -)

- ⑤ <OK>: Деактивация или возобновление выбранной функции
- ⑥ <Menu/Exit> >: Включение режима КК и ОС (для включения режима КК и ОС повторно нажмите кнопку)

Вход/выход в режим круиз контроля и ограничителя скорости

При включенном запуске нажмите и удерживайте кнопку <Menu/Exit> ⑥ на подрулевом переключателе (более одной секунды), чтобы войти в режим Круиз-контроля и Ограничителя скорости. На комбинации приборов загорится соответствующий индикатор, информирующий о том, что подрулевой переключатель перешел в режим КК и ОС. Повторно нажмите и удерживайте кнопку <Menu/Exit> ⑥ на подрулевом переключателе (более одной секунды), чтобы выйти из режима КК и ОС.

ПРИМЕЧАНИЕ

Если выбрана и активирована одна из данных функций (или отключена, но не деактивирована), то вторая функция будет автоматически деактивирована.

Включение / выключение функции круиз-контроля

Для включения функции круиз-контроля нажмите кнопку ① ◀. После этого на комбинации приборов загорится индикатор желтого цвета, информирующий об активации соответствующей функции. Для выключения функции круиз-контроля повторно нажмите кнопку ① ◀. После этого на комбинации приборов гаснет индикатор желтого цвета и отключается отображаемое на информационном дисплее комбинации приборов значение установленной скорости.

Активация круиз-контроля с установкой скорости

Наберите скорость при включенной функции КК. Когда скорость автомобиля достигнет желаемого значения, нажмите кнопку ▲ (Set +) или ▼ (Set -), чтобы КК начал поддерживать заданное значение скорости

Убедитесь, что выполняются следующие условия:

- Скорость автомобиля выше 40 и ниже 150 км/ч.
- Обороты двигателя выше 1200 об/мин и ниже 5000 об/мин.
- Включена 3-я передача и выше (для автомобилей с механической трансмиссией).
- Включена 2-я передача и выше (для автомобилей с автоматической трансмиссией).

После этого функция КК переходит в активное состояние, о чем информирует загорающийся индикатор зеленого цвета, а на комбинации приборов начинает отображаться заданное значение скорости. После отпущения педали акселератора автомобиль начнет поддерживать заданную скорость. Если описанные выше условия не выполняются, индикатор желтого цвета на комбинации приборов будет мигать в течение пяти секунд, затем будет гореть постоянно (не мигая). Это указывает на то, что функция КК не была активирована.

ПРИМЕЧАНИЕ

Для автомобилей с механической трансмиссией функция КК продолжает работать при переключении передач для поддержания оптимального расхода топлива. Функция КК продолжит работать при переключении передач, если педаль сцепления нажата менее 5 секунд.

Изменение установленной скорости круиз-контроля(при активной функции КК)

Однократное нажатие кнопки ③ ▲ (Set +) служит для увеличения значения скорости автомобиля на 1 км/ч. Новое значение скорости будет отображаться на информационном дисплее.

Однократное нажатие кнопки ④ ▼ (Set -) служит для уменьшения значения скорости автомобиля на 1 км/ч. Новое значение скорости будет отображаться на информационном дисплее.

Нажмите и удерживайте кнопку ③ ▲ (Set +) более 0,5 сек. Это приведет к увеличению заданного значения скорости (скорость будет увеличиваться, пока кнопка не будет отпущена). Новое значение заданного ограничения скорости будет отображено на информационном дисплее автомобиля.

Нажмите и удерживайте кнопку ④ ▼ (Set -) более 0,5 сек. Это приведет к уменьшению заданного значения скорости (скорость будет уменьшаться, пока кнопка не будет отпущена). Новое значение заданного ограничения скорости будет отображено на информационном дисплее автомобиля.

Диапазон изменения скорости при продолжительном нажатии кнопки ③ ▲ (Set +) или кнопки ④ ▼ (Set -) составляет 30 км/ч.

Даже если функция КК активирована, при нажатии педали акселератора скорость автомобиля будет расти. После отпущения педали акселератора автомобиль снизит скорость до заданного значения и будет ее поддерживать.

При движении автомобиля под уклон скорость может вырасти; в этом случае индикатор на комбинации приборов будет мигать желтым цветом.

Повторная активация/деактивация функции

Если при активированной функции КК нажать на педаль тормоза, либо нажать педаль сцепления (более 5 секунд), либо включить нейтральную передачу или нажать кнопку <OK> на подрулевом переключателе, функция КК станет неактивной, а значение установленной скорости будет сохранено в памяти. После этого на комбинации приборов загорается соответствующий индикатор желтого цвета.

Если при активной функции КК условия не позволяют поддерживать заданную скорость, например, при движении вверх или вниз по склону или при выборе передачи, не позволяющей поддерживать данную скорость (в случае с механической трансмиссией), то функция круиз-контроля отключается, а значение установленной скорости будет сохранено в памяти. Для повторной активации функции КК нажмите кнопку <OK>.

Функция перейдет в активное состояние, автомобиль начнет поддерживать скорость, значение которой было сохранено в памяти, а на информационном дисплее комбинации приборов загорится зеленый индикатор.

Функцию также можно активировать, повторно задав значение скорости автомобиля кнопками ▲ (Set +) или ▼ (Set -) (описанным выше образом).

ПРИМЕЧАНИЕ

Скорость на спидометре может незначительно отличаться от заданного значения скорости КК, отображаемого на информационном дисплее комбинации приборов.

Неисправность системы

В случае неисправности подрулевого переключателя функция КК деактивируется, все индикаторы на информационном дисплее комбинации приборов гаснут, а система перестает реагировать на нажатия кнопки <Menu/Exit> ⑥.

В случае неисправности блока управления двигателем функция КК отключается, все индикаторы на информационном дисплее комбинации приборов гаснут на две секунды, после чего на информационном дисплее комбинации приборов включается индикатор режимов КК и ОС. Для выхода из данного режима можно нажать кнопку <Menu/Exit> ⑥ (дольше одной секунды).

ФУНКЦИОНИРОВАНИЕ ОГРАНИЧИТЕЛЯ СКОРОСТИ

Включение/выключение функции ограничителя скорости

Для включения функции ограничителя скорости (ОС) нажмите кнопку ►. После этого на комбинации приборов загорается индикатор желтого цвета, информирующий о выборе (активации) соответствующей функции. Заданное для ограничителя скорости значение максимальной скорости отобразится на информационном дисплее.

Для выключения функции ограничителя скорости (ОС) повторно нажмите кнопку ►. Установленное значение скорости перестанет отображаться на информационном дисплее, а соответствующий индикатор погаснет.

Нажатие кнопки ► (ОС) при активной функции ОС приведет к приостановке и деактивации функции, установленное значение ограничителя скорости забудет сохранено в памяти после выключения зажигания. Значение максимальной скорости исчезнет с информационного дисплея, а соответствующий индикатор на комбинации приборов погаснет.

Нажатие кнопки ◀ (КК) при активной функции ОС приведет к приостановке и деактивации функции ОС, установленное значение ограничителя скорости будет сохранено в памяти (значение максимальной скорости исчезнет с информационного дисплея, а соответствующий индикатор на комбинации приборов погаснет), и будет выбрана функция КК (загорится соответствующий индикатор на комбинации приборов).

Активация функции ограничителя скорости с установкой скорости

При включенном ОС нажмите кнопку ▲ (Set +) или ▼ (Set -), чтобы активировать ОС и установить значение максимально допустимой скорости. Скорость автомобиля не должна превышать 150 км/ч.

После этого на комбинации приборов загорается индикатор зеленого цвета, информирующий о активации соответствующей функции. Заданное для ограничителя скорости значение максимальной скорости отобразится на информационном дисплее комбинации приборов.

ПРИМЕЧАНИЕ

Если нажать кнопку ▲ (Set +) или ▼ (Set -), когда скорость автомобиля не превышает 30 км/ч, в качестве ограничения скорости будет установлено значение 30 км/ч.

Изменение условенной скорости ограничителя скорости (при активной функции ОС)

Однократное нажатие кнопки ▲ (Set +) служит для увеличения значения установленного предела скорости автомобиля на 1 км/ч. Новое значение скорости будет отображаться на информационном дисплее комбинации приборов.

Однократное нажатие кнопки ▼ (Set -) служит для уменьшения значения установленного предела скорости автомобиля на 1 км/ч. Новое значение скорости будет отображаться на информационном дисплее комбинации приборов.

Нажмите и удерживайте кнопку ▲ (Set +) более 0,5 сек. Это приведет к увеличению установленного предела скорости автомобиля на 10 км/ч. Новое значение скорости будет отображаться на информационном дисплее комбинации приборов.

Нажмите и удерживайте кнопку ▼ (Set -) более 0,5 сек. Это приведет к уменьшению установленного предела скорости автомобиля на 10 км/ч. Новое значение скорости будет отображаться на информационном дисплее комбинации приборов.

Повторная активация/деактивация функции

Для повторной активации функции ОС нажмите кнопку <OK>. Система будет использовать ранее заданное значение установленного предела скорости.

Если нажать педаль акселератора более чем 80% от её хода в момент, когда автомобиль движется на заданной ограничителем скорости, эта функция отключается. При этом будет мигать соответствующий индикатор желтого цвета и прозвучит звуковой сигнал..

После того как автомобиль снизит скорость до заданного значения, функция ограничителя скорости возобновит работу.

При движении автомобиля под уклон скорость может вырасти; в этом случае индикатор на комбинации приборов будет мигать.

Если нажать кнопку ► (ОС) при активной функции КК, функция КК переходит в неактивный режим (соответствующий индикатор на комбинации приборов гаснет), после чего активируется функция ОС (после этого загорается индикатор желтого цвета, а установленное значение ограничителя скорости будет отображаться на информационном дисплее комбинации приборов).

Если нажать кнопку ► (ОС) при активной функции ОС, функция будет деактивирована, установленное значение ограничителя скорости будет сохранено в памяти. Значение установленной скорости исчезнет с информационного дисплея на комбинации приборов, а соответствующий индикатор на комбинации приборов погаснет.

Нажатие кнопки ◀ (КК) при активной функции ОС приведет к приостановке и деактивации функции ОС. Установленное значение ограничителя скорости будет сохранено в памяти, после чего отключается индикатор зеленого цвета на комбинации приборов, а на информационном дисплее перестает отображаться значение установленной скорости. Функция КК будет деактивирована (загорается индикатор желтого цвета на комбинации приборов).

ПРИМЕЧАНИЕ

Скорость на спидометре может незначительно отличаться от заданного значения скорости ОС, отображаемого на информационном дисплее комбинации приборов.

Неисправность системы

В случае неисправности подрулевого переключателя функция ОС деактивируется, все индикаторы на информационном дисплее комбинации приборов гаснут, а система перестает реагировать на нажатия кнопки <Menu/Exit> ⑥.

В случае неисправности блока ECU (блока управления двигателем), делающей работу функции ОС невозможной, функция ОС деактивируется, все индикаторы на информационном дисплее комбинации приборов гаснут на две секунды, после чего на информационном дисплее комбинации приборов включается соответствующий индикатор. Для выхода из данного режима можно нажать кнопку <Menu/Exit> ⑥ (дольше одной секунды).

Настройка часов

Для входа в режим настройки часов необходимо нажать и держать нажатой кнопку на приборной панели в течение двух секунд при включенном режиме отображения общего пробега автомобиля. Дисплей часов начнет мигать.

Задать значение разряда часов можно с помощью 6-кнопочного подрулевого переключателя, однократно нажимая кнопку ▲ (вверх) или ▼ (вниз) (на 0,1-1 сек), и изменяя тем самым время на один час за нажатие, либо нажать и удерживать кнопку ▲ (вверх) или ▼ (вниз) (более одной секунды).

Если нажать и удерживать кнопку ▲ (вверх) или ▼ (вниз), то значение часов будет изменяться (увеличиваться или уменьшаться) циклично с циклом в 0,25 сек. Значение часов перестанет мигать.

ПАРКОВКА

Для перехода от разряда часов к разряду минут нажмите кнопку ① ◀ (влево) или ② ▶ (вправо) (процедура настройки аналогична процедуре настройки разряда часов).

Нажмите кнопку <Menu/Exit> ⑥, чтобы выйти из режима установки времени в режим отображения времени.

Во время установки значения минут значение секунд сбрасывается на ноль. Если в процессе установки времени в течение 60 секунд на подрулевом переключателе не будет нажата ни одна кнопка, часы автоматически перейдут из режима установки времени в режим отображения времени.

ОПАСНОСТЬ

- Не останавливайте и не паркуйте автомобиль над легковоспламеняющимися материалами, такими как сухая трава, бумага или ветошь. Это может привести к их возгоранию и пожару.
- Для безопасной парковки необходимо:
 - Включить стояночный тормоз.
 - Установить рычаг селектора в соответствующее положение.

Невыполнение этих требований может привести к самопроизвольному началу движения автомобилем или его скатыванию, что может повлечь за собой дорожно-транспортное происшествие.
- Не оставляйте без присмотра автомобиль с работающим двигателем.
- Запрещается оставлять в автомобиле детей или взрослых, за которыми требуется присмотр. Кроме того, не следует оставлять в салоне домашних животных. Они могут случайно воздействовать на различные органы управления, что может привести к дорожно-транспортному происшествию с серьезными последствиями. В жаркую солнечную погоду в закрытом пассажирском салоне может быстро увеличиться температура, этого может оказаться достаточно для сильного ухудшения самочувствия людей и животных и даже может привести к смерти.
- Во избежание риска травмирования или гибели людей из-за непреднамеренного трогания автомобиля с места и/или включения систем автомобиля запрещается оставлять в автомобиле без присмотра малолетних детей, взрослых людей, нуждающихся в присмотре, а

также домашних животных. Кроме того, воздух в салоне закрытого автомобиля, стоящем в жаркий день под прямыми лучами солнца, быстро нагревается. Люди и домашние животные, находящиеся в автомобиле, могут получить тепловой удар или погибнуть.

СИСТЕМА ПОМОЩИ ПРИ ПАРКОВКЕ (для некоторых вариантов исполнения автомобиля)

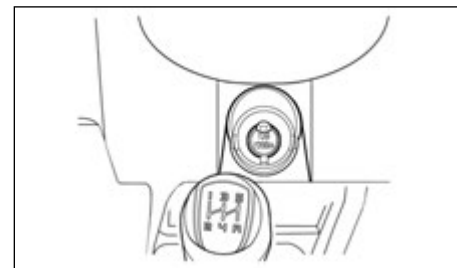
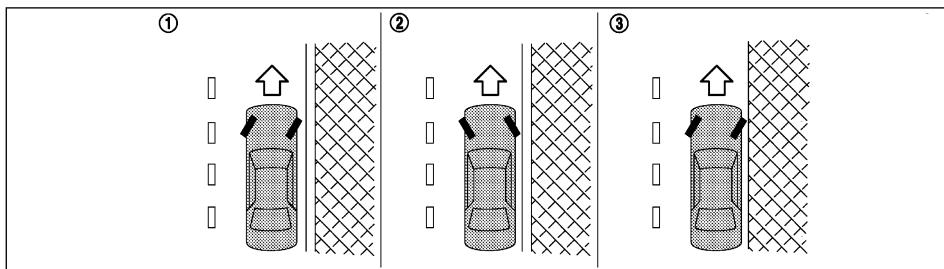

1. Во избежание самопроизвольного перемещения автомобиля на проезжую часть при его парковке на уклоне, поверните колеса в соответствии со схемами на рисунке.
 - **СТОЯНКА НА СПУСКЕ ПРИ НАЛИЧИИ БОРДЮРА ①**
Поверните передние колеса в сторону бордюрного камня и медленно скатите автомобиль вниз до упора переднего колеса в бордюрный камень.
 - **СТОЯНКА НА ПОДЪЕМЕ ПРИ НАЛИЧИИ БОРДЮРА ②**
Поверните передние колеса в сторону от бордюрного камня и медленно скатите автомобиль вниз до упора переднего колеса в бордюрный камень.
 - **СТОЯНКА НА ПОДЪЕМЕ ИЛИ НА СПУСКЕ ПРИ ОТСУТСТВИИ БОРДЮРА ③**
Поверните передние колеса в сторону обочины, так чтобы при случайном скатывании автомобиля он не смог выехать на проезжую часть дороги.
2. Задействуйте стояночный тормоз.
3. Переведите рычаг селектора передач в положение 1-й (пониженной) передачи.
4. Переведите замок зажигания в положение S (LOCK) и выньте ключ из замка.

В исполнении Design автомобиль оборудован системой помощи при парковке (ее еще называют «парктроник» – от сочетания слов «парковка» и «электроника»). Данная система позволяет избежать мелких аварий и связанных с ними расходов. Датчики системы помощи при парковке позволяют водителю, находясь в салоне автомобиля, обнаруживать препятствия снаружи его.

Система обнаруживает препятствия с помощью ультразвуковых датчиков, работающих по принципу эхолокации. Назначение системы – оповещать водителя о приближении к препятствию при движении задним ходом. Оповещение водителя о приближении к препятствию и расстоянии до него осуществляется с помощью звуковой сигнализации.

При включенном зажигании и включенной передаче заднего хода система включается автоматически, о чем свидетельствует подаваемый ей короткий сигнал. Если в зоне действия системы обнаружено препятствие, система оповестит об этом водителя постоянной или прерывистой звуковой сигнализацией (зависит от расстояния до препятствия). Автомобиль может при этом двигаться задним ходом или стоять на месте.

За 100 см до препятствия система начинает подавать высокий прерывистый звуковой сигнал, частота которого возрастает по мере приближения к препятствию. Когда расстояние между бампером и препятствием сократится примерно до 40 см, звуковой сигнал станет непрерывным.

ПРИМЕЧАНИЕ

- Помните, что для полной остановки автомобиля требуется время. Его величина зависит от реакции водителя, погодных и дорожных условий, исправности тормозной системы и инерции автомобиля. Вот почему при пользовании системой помощи при парковке водитель обязан снизить скорость, а при включении непрерывного звукового сигнала – остановить автомобиль.

ВНИМАНИЕ

Система помощи при парковке является вспомогательной системой, помогающей водителю оценить расстояние до обнаруженного препятствия.

Движение задним ходом считается очень опасным маневром. В соответствии с ПДД, перед началом этого маневра и во время его выполнения водитель обязан следить за его безопасностью. Следите за обстановкой позади автомобиля с помощью внутреннего и наружных зеркал заднего вида.

КОМПОНЕНТЫ СИСТЕМЫ ПОМОЩИ ПРИ ПАРКОВКЕ

Система помощи при парковке включает в себя следующие компоненты:

- Электронный блок управления с функцией диагностики, расположенный в багажном отделении.
- Два ультразвуковых датчика, расположенные на заднем бампере.

- Акустическое звуковое устройство, расположенное на том же кронштейне, что и блок управления.

ОСОБЕННОСТИ ПОЛЬЗОВАНИЯ СИСТЕМОЙ ПОМОЩИ ПРИ ПАРКОВКЕ И УХОДА ЗА НЕЙ

- 1) После включения системы раздается высокий звуковой сигнал. Далее блок управления выполняет комплексную проверку, позволяющую выявить неисправность датчиков и других компонентов системы.

Если будет выявлена неисправность датчика или других компонентов системы, в течение 3 секунд будет раздаваться непрерывный низкий звуковой сигнал, после чего:

- В случае неисправности левого (по ходу автомобиля) датчика система подаст один короткий низкий звуковой сигнал.
- В случае неисправности центрального датчика система подаст два коротких низких звуковых сигнала.
- В случае неисправности правого (по ходу автомобиля) датчика, система подаст три коротких низких звуковых сигнала.
- При неисправности блока управления система примерно в течение двух секунд подает двухтональный звуковой сигнал.

- 2) После включения аварийной сигнализации система выключается.

Учтите, что из-за особенности распространения ультразвуковых волн система не выявляет объекты, которые рассеивают или поглощают ультразвуковые волны. К числу таких препятствий относятся очень низкие, узкие и заостренные объекты, одежда на пуху, мягкий снег и т.д.

- 3) При подъезде задним ходом к препятствиям типа рампы в связи с их геометрическими особенностями рекомендуется пользоваться другими средствами контроля.

При буксировке прицепа необходимо отключить систему помощи при парковке. Для этого нужно отсоединить разъемы с черно-синими и черными проводами, расположенные у левого заднего фонаря.

ПРИМЕЧАНИЕ

Тягово-сцепное устройство, установленное на автомобиль, должно иметь съемный крюк, поскольку система определяет расстояние от препятствия до бампера.

- 4) Во избежание некорректной работы датчиков очищайте их от снега, льда и грязи. При очистке датчиков не используйте острые и твердые предметы. Датчики следует защищать от ударов.
- 5) Замена неисправных компонентов должна выполняться на сервисной станции официального дилера DATSUN.

ТОРМОЗНАЯ СИСТЕМА

Тормозная система имеет два независимых гидравлических контура. При выходе из строя одного из контуров вы можете затормозить автомобиль при помощи другого контура.

МЕРЫ ПРЕДОСТОРОЖНОСТИ ПРИ ТОРМОЖЕНИИ

Вакуумный усилитель тормозной системы

Усилитель тормозной системы снижает усилие на педали тормоза при помощи разрежения во впускном коллекторе двигателя или разрежения, создаваемого электрическим насосом. При остановке двигателя или обрыве ремня привода навесных агрегатов автомобиль по-прежнему можно остановить, нажимая педаль тормоза. Однако вам необходимо будет приложить гораздо большее усилие к педали тормоза, и тормозной путь увеличится.

Попадание воды в тормозные механизмы

При мойке автомобиля или при движении по мокрой дороге в тормозные механизмы может попасть вода. В результате снижения эффективности тормозов возрастает тормозной путь. Кроме того, при торможении автомобиль может увести в сторону.

Для того чтобы просушить тормозные механизмы, нужно двигаться на небольшой скорости, одновременно слегка нажимая педаль тормоза. Такой прием позволяет восстановить эффективность торможения. Не двигайтесь на высокой скорости до полного восстановления эффективности тормозной системы.

Эксплуатация тормозной системы

Во время движения не держите ногу на педали тормоза. Это приведет к перегреву тормозных механизмов, преждевременному износу тормозных колодок и увеличению расхода топлива.

Для того чтобы снизить износ тормозных колодок и предотвратить перегрев тормозных механизмов, рекомендуется снижать скорость движения автомобиля и переходить на пониженные передачи перед крутым спуском или длинным уклоном. Перегрев тормозных механизмов приводит к снижению эффективности торможения и может привести к потере контроля над автомобилем.

ВНИМАНИЕ

Двигаясь по скользкому дорожному покрытию, будьте осторожны при торможении и разгоне автомобиля, а также при переключениях на низшие диапазоны. Резкое торможение или ускорение могут привести к скольжению колес и дорожно-транспортному происшествию.

Помните о том, что эффективность тормозных механизмов снижается после нескольких интенсивных торможений автомобиля.

Преодоление подъемов

При трогании с места на крутом подъеме иногда трудно использовать тормоз или сцепление одновременно (автомобили с механической коробкой передач). Используйте стояночный тормоз, чтобы удерживать автомобиль на месте. Избегайте пробуксовки сцепления (автомобили с механической коробкой передач). Если вы готовы к троганию с места, убедитесь, что рычаг селектора находится в соответствующем положении для движения вперед или назад, медленно выключите стояночный тормоз, одновременно нажимая педаль акселератора и отпуская педаль сцепления (автомобили с механической коробкой передач). Если ваш автомобиль оборудован электрическим стояночным тормозом, то он автоматически выключится, когда вы нажмете педаль акселератора и отпустите педаль сцепления (автомобили с механической коробкой передач).

Движение под уклон

Торможение двигателем позволяет эффективно поддерживать безопасную скорость автомобиля при движении под уклон.

Рычаг механической коробки передач должен быть установлен в положение достаточно низкой передачи для обеспечения эффективного торможения двигателем.

На автомобилях с автоматической коробкой передач в режиме ручного переключения следует выбрать достаточно низкую передачу, чтобы обеспечить эффективное торможение двигателем.

СИСТЕМА ДИНАМИЧЕСКОЙ СТАБИЛИЗАЦИИ (ESC) (для некоторых вариантов исполнения автомобиля)

При интенсивном разгоне или движении по скользкому дорожному покрытию колеса автомобиля могут начать пробуксовывать, и автомобиль может войти в неуправляемый занос. Система динамической стабилизации автомобиля (ESC) постоянно следит за курсом, задаваемым водителем, и сравнивает его с действительной траекторией движения. Для поддержания курсовой устойчивости автомобиля система постоянно регулирует давление в рабочих тормозных цилиндрах и крутящий момент двигателя.

- Индикатор системы динамической стабилизации автомобиля (ESC) при включении зажигания приблизительно 2 секунды мигает оранжевым светом, а затем гаснет после завершения самодиагностики систем ABS-ESC.
- Во время работы системы ESC индикатор ESC на приборной панели мигает при срабатывании системы динамической стабилизации или противозаносной функции.
- Сигнализатор ESC OFF мигает оранжевым светом, если отключена система динамической стабилизации или противозаносная функция, и гаснет при их включении.

ОПАСНОСТЬ

- Во всех остальных случаях включение данного сигнализатора указывает на неисправность, устранить которую можно только на сервисной станции официального дилера DATSUN.
- Система динамической стабилизации ESC не может заменить применение зимних шин или цепей противоскольжения при эксплуатации автомобиля на заснеженных дорогах.

- Срабатывание системы ESC сопровождается миганием сигнализатора ESC, что указывает на достижение предельных показателей сцепления шин с дорогой. Во избежание потери управления автомобилем вам необходимо скорректировать стиль вождения с учетом дорожных условий.

ПРИМЕЧАНИЕ

- В обычных дорожных условиях система ESC должна быть включена. Однако иногда ее целесообразно отключить, чтобы допустить некоторое буксование колес:
 - При движении по глубокому снегу или грязи.
 - При попытке освободить застрявший в снегу автомобиль.
 - При движении с цепями противоскольжения.
- Если система ESC отключена, двигайтесь осторожно и с уменьшенной скоростью. Когда нормальные условия движения восстановятся, система ESC должна быть вновь включена.

ВЫКЛЮЧАТЕЛЬ СИСТЕМЫ ДИНАМИЧЕСКОЙ СТАБИЛИЗАЦИИ (ESC OFF)

После запуска двигателя система динамической стабилизации и противозаносная функция активируются автоматически.

Система динамической стабилизации ESC должна быть включена при обычных условиях движения автомобиля.

Однако при движении по глубокому снегу или влажному грунту система ESC снижает крутящий момент двигателя, пытаясь уменьшить пробуксовку колес. Частота вращения коленчатого вала будет принудительно снижена даже при полном нажатии педали акселератора. Если нужна максимальная мощность, чтобы вытащить застрявший автомобиль, выключите систему ESC.

Для выключения системы ESC нажмите выключатель ESC OFF и держите его нажатым 3 секунды. На приборной панели начнет мигать индикатор ESC OFF.

ПРИМЕЧАНИЕ

- Отключение системы динамической стабилизации (ESC) возможно, только если скорость автомобиля не превышает 50 км/ч.
- Систему ESC нельзя отключить, когда она функционирует и мигает индикатор.

Снова нажмите выключатель ESC OFF или вновь запустите двигатель для включения системы.

БЕЗОПАСНОСТЬ АВТОМОБИЛЯ

Если вы оставляете автомобиль без присмотра, соблюдайте следующие рекомендации.

- Никогда не оставляйте ключ зажигания в автомобиле, даже если он стоит в вашем собственном гараже.
- Полностью закройте все окна и запирайте все двери.
- Всегда старайтесь поставить автомобиль на стоянку в таком месте, где вы могли бы наблюдать за ним. На ночь оставляйте автомобиль в хорошо освещенном месте.
- Если ваш автомобиль оснащен противоугонной сигнализацией или иммобилайзером, то всегда пользуйтесь ими, даже во время коротких стоянок.
- Не оставляйте в автомобиле без присмотра малолетних детей и домашних животных.
- Чтобы не провоцировать кражу, не оставляйте в автомобиле на видных местах ценные вещи. Всегда забирайте ценности с собой. Если вы вынуждены оставить в автомобиле какие-либо вещи, то запирайте их в багажном отделении или спрячьте так, чтобы они не были видны снаружи автомобиля.
- Не оставляйте в салоне документы на автомобиль. Иначе в случае угона автомобиля эти документы только помогут преступникам продать ваш автомобиль.
- Не оставляйте вещи на верхнем багажнике, поскольку украсть их легче всего. По возможности, снимите вещи с верхнего багажника и запирайте их внутри автомобиля.
- Не оставляйте запасной ключ зажигания в автомобиле. Храните его в надежном месте дома.
- Не оставляйте в автомобиле записи с номером ключей от замков вашего автомобиля. Злоумышленник может проникнуть в автомобиль через окно, записать номер ключей и затем вернуться с ключами, чтобы угнать автомобиль.

ВОЖДЕНИЕ АВТОМОБИЛЯ ПРИ НИЗКОЙ ТЕМПЕРАТУРЕ ОКРУЖАЮЩЕГО ВОЗДУХА

ОПАСНОСТЬ

- Независимо от условий движения будьте внимательны и осторожны. Разгоняйтесь и тормозите плавно. При слишком резком ускорении или замедлении ведущие колеса могут потерять сцепление с дорогой.
- Помните об увеличении тормозного пути в зимних условиях. Перед остановкой начинайте тормозить раньше по сравнению с движением по сухому дорожному покрытию.
- Двигаясь по скользкой дороге, поддерживайте увеличенную дистанцию до движущегося впереди автомобиля.
- Влажный лед (температура около 0 °С, выпадение дождя на промерзшую поверхность), очень холодный снег и лед создают большие сложности для вождения. Сцепление колес с дорогой в таких условиях резко ухудшается. Старайтесь избегать движения по влажному льду, пока дорога не будет посыпана солью или песком.
- Внимательно следите за появлением впереди автомобиля скользких участков дороги, покрытых льдом. Они могут появляться даже на чистой и сухой дороге, например, в затененных местах. Если вы заметили скользкий участок дорожного покрытия, притормозите заранее, не въезжая на этот участок. Проезжая скользкий участок, старайтесь не тормозить и не поворачивайте резко рулевое колесо.
- Не пользуйтесь системой круиз-контроля (для некоторых вариантов исполнения автомобиля) на скользких дорогах.
- Глубокий снег может привести к скоплению под автомобилем опасных для жизни отработавших газов. Очищайте от снега место около выпускной трубы и вокруг автомобиля.

АККУМУЛЯТОРНАЯ БАТАРЕЯ

Если аккумуляторная батарея заряжена не полностью, то при очень низкой температуре окружающего воздуха элек-

тролит в батарее может замерзнуть. Это приведет к выходу аккумуляторной батареи из строя. Для поддержания исправного состояния батареи ее следует периодически проверять. Для получения дополнительной информации см. раздел «Аккумуляторная батарея» главы «8. Техническое обслуживание и операции, выполняемые владельцем».

ОХЛАЖДАЮЩАЯ ЖИДКОСТЬ ДВИГАТЕЛЯ

Если необходимо оставить автомобиль на открытой стоянке, а система охлаждения не заправлена низкотемпературной охлаждающей жидкостью, то необходимо слить жидкость из системы охлаждения. Заправьте систему охлаждения двигателя перед началом эксплуатации автомобиля.

ШИНЫ

- 1) Обычные летние шины предназначены для умеренных климатических условий и обладают в этих условиях очень высокими эксплуатационными свойствами. Однако свойства этих шин на заснеженных и обледеневших дорогах будут значительно ниже. Если автомобиль эксплуатируется на заснеженных и обледеневших дорогах, компания DATSUN рекомендует использовать на всех колесах зимние или всесезонные шины, имеющие маркировку MUD&SNOW или ALL SEASON. Проконсультируйтесь со специалистами официального дилера DATSUN по поводу типа, размера, скоростной категории шин и возможности их приобретения.
- 2) Для улучшения сцепных свойств на обледеневших дорогах рекомендуется использовать шипованные шины. Однако в некоторых странах и регионах запрещено использовать шипованные шины. Перед установкой шипованных шин изучите местное законодательство.

ВНИМАНИЕ

Необходимо помнить о том, что сцепные свойства шипованных шин на мокром или сухом дорожном покрытии могут быть хуже по сравнению с нешипованными зимними шинами.

- 3) При необходимости можно использовать цепи противоскольжения. Однако в некоторых странах и регионах использование цепей противоскольжения запрещено. Перед приобретением и использованием цепей проверьте требования местных законов и правил. Убедитесь в том, что цепи соответствуют размерам шин, установленных на вашем автомобиле, и при монтаже следуйте всем инструкциям и рекомендациям изготовителя цепей. Используйте натяжители цепей противоскольжения, если они рекомендованы изготовителем для обеспечения плотной посадки цепей на шинах. Свободные концы цепей должны быть закреплены или удалены. В противном случае возможно повреждение крыльев или нижней части кузова автомобиля. Если на шины установлены цепи противоскольжения, снизьте скорость движения. При движении с высокой скоростью цепи могут повредить автомобиль, а также заметно ухудшить его управляемость и другие эксплуатационные свойства.

СПЕЦИАЛЬНОЕ ЗИМНЕЕ СНАРЯЖЕНИЕ

Во время зимней эксплуатации рекомендуется иметь в автомобиле следующее снаряжение.

- Скребок и жесткая щетка для удаления инея и снега со стекла кузова и щеток очистителя.
- Отрезок прочной и ровной доски, чтобы подкладывать под опору домкрата.
- Лопата, чтобы откапывать автомобиль из сугроба.
- Дополнительный запас незамерзающей жидкости для омывателя ветрового стекла.

ЗАЩИТА ОТ КОРРОЗИИ

Химические вещества, используемые для борьбы с гололедом, чрезвычайно агрессивны к металлу и значительно ускоряют коррозию деталей автомобиля, которые подвергаются их воздействию.

Во время зимней эксплуатации автомобиля необходимо периодически очищать днище кузова. Для получения дополнительной информации см. раздел «Защита от коррозии» главы 7 «Уход за кузовом и салоном автомобиля».

Эксплуатация автомобиля в отдельных регионах требует дополнительной защиты от коррозии. По этому вопросу следует обращаться на сервисную станцию официального дилера DATSUN.

6 В случае неисправности

Выключатель аварийной сигнализации	6-2	Замена поврежденного колеса	6-3
Система экстренного реагирования при авариях ЭРА-ГЛОНАСС (SOS / E-call) (для некоторых вариантов исполнения автомобиля)	6-2	Остановка автомобиля	6-3
Запасное колесо	6-2	Замена поврежденного колеса (автомобили, оснащенные запасным колесом; для некоторых вариантов исполнения автомобиля)	6-3
Полноразмерное запасное колесо (для некоторых вариантов исполнения автомобилей)	6-2	Буксировка	6-5

ВЫКЛЮЧАТЕЛЬ АВАРИЙНОЙ СИГНАЛИЗАЦИИ

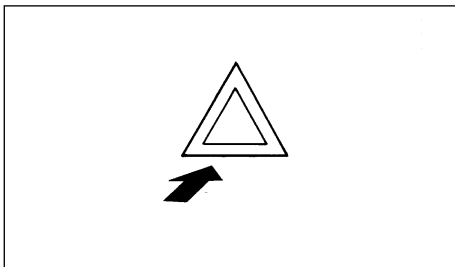

Выключатель аварийной сигнализации работает независимо от положения выключателя зажигания, за исключением тех случаев, когда аккумуляторная батарея полностью разряжена.

Выключатель аварийной сигнализации используется для предупреждения других водителей о том, что вы остановились при чрезвычайных обстоятельствах.

При нажатии выключателя аварийной сигнализации все указатели поворота начинают мигать одновременно. Для того чтобы выключить аварийную сигнализацию, снова нажмите выключатель.

ОПАСНОСТЬ

Не выключайте аварийную сигнализацию до тех пор, пока не убедитесь в безопасности ситуации.

СИСТЕМА ЭКСТРЕННОГО РЕАГИРОВАНИЯ ПРИ АВАРИЯХ ЭРА-ГЛОНАСС (SOS / E-CALL) (для некоторых вариантов исполнения автомобиля)

Данный автомобиль оснащается системой вызова экстренных оперативных служб (E-call). Система снабжена функцией автоматического вызова (в случае ДТП) оператора системы ЭРА-ГЛОНАСС; также система может быть использована самим пользователем для вызова оператора системы ЭРА-ГЛОНАСС. Микрофон и динамик используются для общения с оператором системы ЭРА-ГЛОНАСС.

 **SOS** – кнопка вызова оператора ЭРА-ГЛОНАСС встроена в панель управления освещением салона.

Для получения более подробной информации см. «Панельны освещения салона» в главе «2. Приборная панель и органы управления».

ЗАПАСНОЕ КОЛЕСО

ПОЛНОРАЗМЕРНОЕ ЗАПАСНОЕ КОЛЕСО (для некоторых вариантов исполнения автомобиля)



Ваш автомобиль укомплектован полноразмерным запасным колесом ①.

Автомобиль в исполнении Design с легкосплавными колесными дисками укомплектован запасным колесом со стальным диском.

ЗАМЕНА ПОВРЕЖДЕННОГО КОЛЕСА

При замене поврежденного колеса следуйте приведенным ниже инструкциям.

ОСТАНОВКА АВТОМОБИЛЯ

ОПАСНОСТЬ

- Убедитесь в том, что автомобиль надежно удерживается стояночным тормозом.
 - Запрещено производить замену поврежденного колеса, если автомобиль стоит на уклоне, льду или скользком покрытии. Это опасно.
 - Запрещено производить замену поврежденного колеса, если автомобиль стоит на проезжей части с интенсивным дорожным движением. Вызовите машину технической помощи.
1. Соблюдая меры безопасности, отведите автомобиль на обочину.
 2. Включите аварийную сигнализацию.
 3. Остановите автомобиль на ровной горизонтальной площадке.
 4. Задействуйте стояночный тормоз.
 5. Включите передачу заднего хода (R).
 6. Остановите двигатель.
 7. Откройте капот (для получения дополнительной информации см. раздел «Открытие капота» главы 3 «Подготовка к началу движения»), чтобы:
 - Предупредить об опасности других участников движения.
 - Сделать автомобиль более заметным для бригады технической помощи на дорогах.

8. По соображениям безопасности все пассажиры должны выйти из автомобиля и находиться в безопасном месте на достаточном удалении от проезжей части дороги и от автомобиля.

ЗАМЕНА ПОВРЕЖДЕННОГО КОЛЕСА (автомобили, оснащенные запасным колесом; для некоторых вариантов исполнения автомобиля)

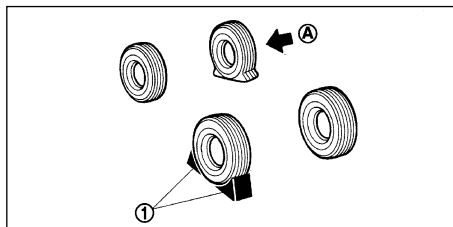

Противооткатные упоры

ОПАСНОСТЬ

Во избежание самопроизвольного трогания автомобиля с места и возможного травмирования людей проверьте надежность блокировки колес автомобиля противооткатными упорами.

Подложите подходящие противооткатные упоры ① спереди и сзади под колесо ②, которое находится по диагонали от поврежденного колеса, чтобы предотвратить возможное перемещение автомобиля в процессе подъема домкратом.

Как достать запасное колесо

Запасное колесо, домкрат и необходимые инструменты находятся в багажном отделении.

Не устанавливайте шины размерности 185/60R14. Максимальная допустимая скорость автомобиля с установленным запасным колесом 120 км/ч.

Не устанавливайте шины размерности 185/60R14. Максимальная допустимая скорость автомобиля с установленным запасным колесом 120 км/ч.



1. Откройте дверь багажного отделения.
2. Снимите панели пола и пол багажного отделения.
3. Снимите фиксатор, вращая его против часовой стрелки.
4. Снимите запасное колесо ①.

Снятие декоративной накладки (для некоторых вариантов исполнения автомобиля)

ОПАСНОСТЬ

При снятии декоративной накладки будьте осторожны. Она может резко отсоединиться от колеса и нанести вам травму.

Используя подходящий инструмент, снимите декоративную накладку, как показано на рисунке.

Снятие поврежденного колеса

ОПАСНОСТЬ

- Перед использованием домкрата ознакомьтесь с надписью на наклейке с предупреждениями, расположенной на корпусе домкрата.
- **ЗАПРЕЩЕНО НАХОДИТЬСЯ ПОД АВТОМОБИЛЕМ, КОТОРЫЙ ОПИРАЕТСЯ ТОЛЬКО НА ДОМКРАТ.**
- Никогда не пользуйтесь домкратом, не предназначенным для вашего автомобиля.
- Домкрат, прилагаемый к автомобилю, предназначен только для подъема вашего автомобиля при замене колеса.
- Для установки домкрата пользуйтесь только предназначенными для этого местами на кузове. Запрещено упирать домкрат в другие места кузова или подвески.
- Не поднимайте автомобиль выше, чем это нужно для замены колеса.
- Запрещено подкладывать под домкрат или на его опорную головку деревянные бруски, камни и т. д.
- Запрещено запускать двигатель или оставлять его работать, если автомобиль поднят на домкрате. Автомобиль может неожиданно сдвинуться с места, что может привести к аварии.
- Не допускайте нахождения пассажиров в автомобиле, который поднят домкратом.
- Перед использованием домкрата ознакомьтесь с надписью на наклейке с предупреждениями, расположенной на корпусе домкрата.
- Прежде чем поднять автомобиль на домкрате, выгрузите из него весь багаж.

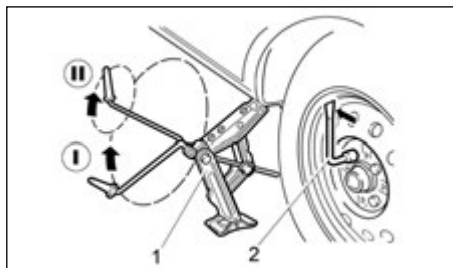

Опорные места для установки домкрата

1. Установите домкрат таким образом, чтобы его головка располагалась точно под специальным опорным местом под порогом кузова, как показано на рисунке.

ВНИМАНИЕ

Домкрат должен быть установлен на твердую горизонтальную поверхность.

2. Совместите среднюю часть головки домкрата с выступом в опорной точке кузова, как показано на рисунке.
3. Паз головки домкрата нужно установить между двумя рисками.
4. Ослабьте затяжку всех болтов крепления колеса, отвернув их колесным ключом на один-два оборота против часовой стрелки.

Не отворачивайте полностью колесные болты, пока колесо опирается на дорогу.

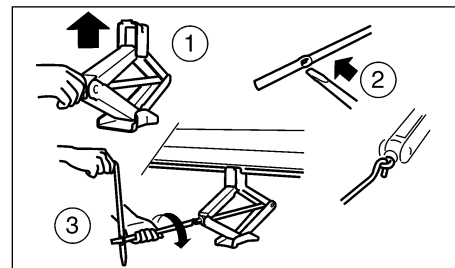

5. Чтобы поднять автомобиль, вращайте ручку домкрата по направлению часовой стрелки, как показано на иллюстрации.
6. Осторожно поднимите автомобиль до полного отрыва колеса от поверхности дороги.
7. Отверните колесные болты и снимите колесо с поврежденной шиной.

ВНИМАНИЕ

Колесо имеет большую массу. Будьте осторожны, чтобы не уронить колесо на ноги, и используйте рабочие перчатки во избежание травмирования рук.

Установка колеса

ОПАСНОСТЬ

- Запрещается использовать колесные болты, которые не предназначены для вашего автомобиля. Неподходящие или плохо затянутые болты могут стать причиной ослабления крепления колеса или его отсоединения во время движения. Это может привести к аварии.
- Запрещается смазывать колесные болты. Смазанные болты могут отвернуться.

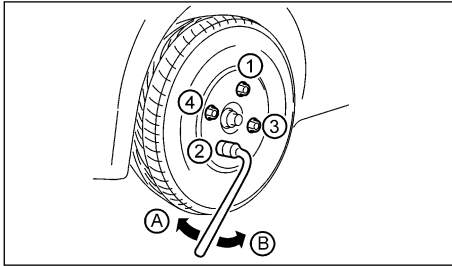

А Затягивание

В Отворачивание

1. Очистите от грязи прилегающие поверхности колеса и ступицы.
2. Осторожно установите колесо и вверните колесные болты рукой. Убедитесь в отсутствии перекаса колесных болтов.
3. Затяните болты колесным ключом в последовательности ① – ④, показанной на иллюстрации.
4. Медленно опускайте автомобиль до тех пор, пока колесо не коснется поверхности дороги.
5. Затем с помощью колесного ключа окончательно затяните колесные болты в указанной на рисунке последовательности.
6. Полностью опустите автомобиль.
7. Установите на место декоративную накладку (для некоторых вариантов исполнения автомобиля).

⚠️ ОПАСНОСТЬ

Подтяните колесные болты после пробега автомобиля 1000 км (а также после замены неисправного колеса и в других подобных случаях).

Болты крепления колеса должны быть постоянно затянуты необходимым моментом. Рекомендуется проверять момент затяжки болтов и при необходимости подтягивать болты крепления колес при каждом техническом обслуживании.

Доведите давление воздуха в запасном колесе до величины, рекомендованной для ХОЛОДНЫХ шин.

Шины считаются холодными, если автомобиль простоял неподвижно не менее трех часов или после длительной стоянки проехал не более 1,6 км.

Рекомендуемое давление воздуха в ХОЛОДНЫХ шинах приведено на табличке, наклеенной на центральной стойке кузова в проеме двери водителя.

Укладка колеса в походное положение

Надежно закрепите поврежденное колесо в предназначенное для него место.

При буксировке вашего автомобиля необходимо соблюдать все действующие местные правила и законы. Применение неподходящего буксировочного оборудования может стать причиной повреждения вашего автомобиля. Для того чтобы должным образом выполнить буксировку и избежать случайных повреждений автомобиля, рекомендуется обращаться к специалистам по эвакуации автомобилей. Перед буксировкой автомобиля целесообразно ознакомить водителя автомобиля-эвакуатора с предупреждениями, которые приведены ниже.

Изготовитель рекомендует буксировать автомобиль с автоматической коробкой передач таким образом, чтобы ведущие колеса не касались земли (на эвакуаторе).

ВНИМАНИЕ

Запрещается буксировать автомобиль с автоматической коробкой передач с опорой передних или всех четырех колес на поверхность дороги. Это может стать причиной сильного повреждения коробки и повлечь дорогостоящий ремонт. В порядке исключения вы можете буксировать автомобиль с опорой всех четырех колес на поверхность дороги (если автоматическая коробка передач исправна и селектор находится в положении N) с максимальной скоростью 20 км/ч на максимальное расстояние 20 км. При необходимости буксировки автомобиля с поднятыми задними колесами под передние колеса необходимо поместить тележку.

ДЛЯ ЗАМЕТОК

7 Уход за кузовом и салоном автомобиля

Уход за кузовом и наружными деталями автомобиля.....	7-2	Ремни безопасности.....	7-3
Кузов.....	7-2	Защита от коррозии.....	7-4
Чистка салона.....	7-3	Наиболее распространенные факторы, вызывающие коррозию автомобиля.....	7-4
Освежители воздуха.....	7-3	Факторы внешней среды, ускоряющие коррозию автомобиля.....	7-4
Напольные коврики.....	7-3	Рекомендации по защите автомобиля от коррозии.....	7-4
Стёкла.....	7-3		

УХОД ЗА КУЗОВОМ И НАРУЖНЫМИ ДЕТАЛЯМИ АВТОМОБИЛЯ

КУЗОВ

Кузов является самым главным и самым дорогостоящим компонентом автомобиля. Он изготовлен из современных материалов и защищен от коррозии современными средствами. Основная антикоррозионная защита, применяемая на заводе, имеет срок службы, которой охватывает весь период эксплуатации автомобиля. Однако лакокрасочное и другие декоративные покрытия подвержены нормальному износу и старению. Эффективность антикоррозионной защиты и срок ее службы зависят от климатических условий, состояния окружающей среды, условий эксплуатации и хранения автомобиля, ухода за ним и принятия профилактических мер.

Избегайте чрезмерных усилий при открывании и закрывании дверей, капота и двери багажного отделения. Несоблюдение этого требования может привести к появлению поврежденных и (или) сколов на дверях и кузове, за что изготовитель ответственности не несет.

Во избежание появления царапин на лакокрасочном покрытии и поверхности оптики осветительных приборов не удаляйте с них грязь и пыль всухую. Для поддержания автомобиля в хорошем состоянии необходимо, до того как грязь высохнет, смыть ее небольшим напором воды с использованием мягкой губки и автомобильного шампуня, образующего защитную пленку.

ВНИМАНИЕ

- **Запрещается мыть автомобиль с помощью растворов соды, сточных вод и других не предназначенных для этого жидкостей. Перед мойкой автомобиля необходимо прочистить дренажные отверстия дверей и порогов.**
- **Мойка автомобиля с помощью моющих машин с механическими или иными щетками может привести к потере лакокрасочным покрытием блеска и защитных**

свойств. Поэтому перед мойкой автомобиля уточните у оператора мойки конструкцию и техническое состояние щеток, а также их возможное влияние на лакокрасочное покрытие.

Летом мойте автомобиль в тени. Если это невозможно, немедленно вытрите поверхности кузова насухо. Иначе капли воды приведут к образованию точек на лакокрасочном покрытии. Зимой после мойки автомобиля в теплом помещении перед выездом на улицу протрите насухо поверхности кузова и уплотнения, потому что капли воды при замерзании могут образовать трещины на лакокрасочном покрытии, а уплотнения могут примерзнуть к кузову.

ОПАСНОСТЬ

Запрещается мойка автомобиля при включенном зажигании.

ВНИМАНИЕ

- **При мойке автомобиля следите за тем, чтобы струя воды не попадала на электрические и электронные устройства, датчики и электрические разъемы в моторном отсеке. Следите за состоянием защитных чехлов на разъемах электронных блоков и датчиков. Если вода попала в электрический разъем, продуйте разъем сжатым воздухом и обработайте специальным средством для защиты контактов от коррозии.**
- **При мойке автомобиля тщательно промойте стыки панелей дверей, капота, двери багажного отделения, сварные швы и стыки в моторном отсеке, багажном отделении и проемах дверей, поскольку грязь, которая накапливается в этих местах, вредит защитному и декоративному покрытию и вызывает коррозию.**
- **Следите за тем, чтобы дренажные отверстия, расположенные снизу дверей, не забивались грязью.**

При мойке автомобиля тщательно промойте стыки панелей дверей, капота, двери багажного отделения, сварные швы и стыки в моторном отсеке, багажном отделении и проемах дверей, поскольку грязь, которая накапливается в этих местах, вредит защитному и декоративному покрытию и вызывает коррозию. Следите за тем, чтобы дренажные отверстия, расположенные снизу дверей, не забивались грязью. Направьте струю воды на днище и в колесные ниши, чтобы размягчить накопившиеся там отложения грязи и соли, и затем смойте их.

ЧИСТКА САЛОНА

Периодически чистите обивку салона, пластмассовые детали отделки и сиденья с помощью пылесоса или мягкой щетки. Протрите поверхности виниловых деталей и кожаную обивку чистой мягкой тканью, смоченной в растворе нейтрального мыла. Затем окончательно протрите их сухой мягкой ветошью.

Для того чтобы обивка из натуральной кожи как можно дольше сохраняла хороший внешний вид, необходима ее регулярная чистка и обработка.

Перед тем как применять любое средство для защиты тканевой обивки от загрязнений, внимательно прочтите рекомендации и инструкцию изготовителя конкретного средства. Некоторые защитные средства содержат химические вещества, которые могут обесцветить или оставить пятна на тканевой обивке салона.

Протирайте приборную панель только мягкой тканью, смоченной чистой водой.

ВНИМАНИЕ

- **Запрещается использовать бензин, растворители и другие агрессивные вещества.**
- **Кожаные поверхности могут повреждаться мелкими кусочками грязи, которые должны удаляться немедленно. Запрещается использовать для очистки поверхностей, отделанных натуральной кожей, полироли для кузова, масла, растворители, моющие средства или очистители на основе аммиака.**
- **Не пользуйтесь средствами для защиты тканевой обивки, если это не рекомендовано изготовителем.**
- **Запрещается использовать очистители стекла или пластика для обработки приборной панели. Подобные средства могут повредить стекла приборов.**

ОСВЕЖИТЕЛИ ВОЗДУХА

Большинство освежителей воздуха содержат растворители, которые могут повлиять на отделку салона автомобиля. Если вы будете пользоваться освежителями воздуха, соблюдайте следующие меры предосторожности:

- Подвешиваемые освежители воздуха могут привести к стойкому обесцвечиванию поверхностей интерьера автомобиля, которых они могут касаться. Располагайте освежитель воздуха таким образом, чтобы он висел свободно и не касался никаких внутренних поверхностей.
- Жидкие освежители воздуха обычно устанавливаются на вентиляционные решетки. Если эти жидкости будут пролиты, они могут вызвать мгновенное повреждение или обесцвечивание отделки салона.

Внимательно изучите инструкции изготовителя освежителя воздуха и неукоснительно следуйте им.

НАПОЛЬНЫЕ КОВРИКИ

Использование оригинальных напольных ковриков компании DATSUN (для некоторых вариантов исполнения автомобиля) может продлить срок службы коврового покрытия и облегчает уход за салоном автомобиля. Независимо от марки изготовителя ковриков, они должны точно подходить к вашему автомобилю и правильно располагаться в нише ног водителя, чтобы не создавать помех в управлении педалями. Коврики необходимо регулярно чистить. Заменяйте коврики по мере их износа.

СТЕКЛА

Для удаления со стекол пыли и пленки от табачного дыма применяйте очистители стекла. При стоянке автомобиля под открытыми лучами солнца на стеклах появляется налет. Он может быть легко удален с помощью мягкой ткани и средства для чистки стекла.

ВНИМАНИЕ

Для чистки внутренних поверхностей стекол не следует применять острые скребки или другие инструменты с острыми кромками, чистящие средства с абразивным действием, а также дезинфицирующие средства на основе соединений хлора. Это может привести к повреждению электрических проводников, например, обогревателя заднего стекла.

РЕМНИ БЕЗОПАСНОСТИ

ОПАСНОСТЬ

- **Запрещается сматывать на инерционные катушки влажные ремни безопасности.**
- **Запрещается использовать для чистки ремней безопасности отбеливатели, красители и различные растворители. Эти вещества могут значительно ослабить прочность ленты ремня.**

При необходимости чистки ремней безопасности протрите их губкой, смоченной в растворе нейтрального моющего средства.

Перед использованием ремней безопасности дайте им полностью просохнуть на воздухе в тени.

ЗАЩИТА ОТ КОРРОЗИИ

НАИБОЛЕЕ РАСПРОСТРАНЕННЫЕ ФАКТОРЫ, ВЫЗЫВАЮЩИЕ КОРРОЗИЮ АВТОМОБИЛЯ

- Влажные отложения грязи в полостях кузовных элементов, в углублениях и других местах.
- Глубокие повреждения лакокрасочного или защитного антикоррозионного покрытия в результате механического воздействия летящих из-под колес камней или легких столкновений.

ФАКТОРЫ ВНЕШНЕЙ СРЕДЫ, УСКОРЯЮЩИЕ КОРРОЗИЮ АВТОМОБИЛЯ

Влага

Скопления песка, грязи и воды на полу салона автомобиля могут ускорить коррозию кузова. Влажные ковровое покрытие и напольные коврики не могут полностью высохнуть, находясь внутри автомобиля. Для предотвращения коррозии пола кузова следует вынимать напольные коврики и полностью просушивать их вне автомобиля.

Высокая влажность воздуха

Коррозия кузова ускоряется в местностях с высокой относительной влажностью воздуха.

Температура

С повышением температуры воздуха возрастает скорость коррозии тех мест кузова, которые плохо вентилируются.

Коррозия ускоряется также в тех местностях, где температура воздуха остается постоянно выше нуля.

Загрязнение воздуха

Промышленные загрязнения воздуха и высокое содержание в воздухе солевых аэрозолей (на морских побережьях или при интенсивном применении солевых составов для борьбы с гололедом) ускоряют процессы коррозии. Дорожная соль также ускоряет разрушение лакокрасочного покрытия.

РЕКОМЕНДАЦИИ ПО ЗАЩИТЕ АВТОМОБИЛЯ ОТ КОРРОЗИИ

- Содержите автомобиль в чистоте. Регулярно мойте автомобиль и обрабатывайте кузов защитными полиролями.
- Следите за появлением мелких сколов лакокрасочного покрытия кузова и немедленно устраняйте их.
- Регулярно очищайте дренажные отверстия в нижней части дверей, чтобы предотвратить скопление воды в них.
- Проверяйте наличие отложений влажного песка, соли и грязи на днище автомобиля. При обнаружении подобных отложений немедленно промойте днище кузова водой.

ВНИМАНИЕ

- **Запрещается мыть салон автомобиля струей воды из шланга. Для чистки салона применяйте пылесос.**
- **Следите за тем, чтобы вода или другие жидкости не попадали на электронные блоки и устройства, установленные в автомобиле.**

Химикаты, применяемые в зимнее время для борьбы с гололедом на дорогах, обладают высокой коррозионной агрессивностью. Эти вещества ускоряют коррозию и выход из строя деталей и узлов автомобиля, расположенных под днищем автомобиля. В первую очередь воздействию подвергаются детали выпускной системы, топливные трубопроводы, магистрали тормозного гидропривода, тросовый привод стояночного тормоза. Страдают также панели пола и крылья.

Во время зимней эксплуатации автомобиля необходимо периодически очищать днище кузова.

Эксплуатация автомобиля в отдельных регионах требует дополнительной защиты от коррозии. По этому вопросу следует обращаться на сервисную станцию официального дилера DATSUN.

Изготовитель гарантирует отсутствие следов проникающей коррозии на кузове автомобиля в течение гарантийного срока. Появление коррозии на кузове и других деталях автомобиля в процессе его эксплуатации является возможным и не говорит о недостаточном качестве деталей автомобиля.

В случае появления признаков коррозии (в частности, на сварных швах и стыках), а также повреждения лакокрасочного покрытия (сколы, царапины и потертости) и других покрытий (сколы и потертости нижнего слоя) обращайтесь в сервисный центр официального дилера DATSUN для принятия мер по предотвращению дальнейшего распространения коррозии, восстановлению и ремонту лакокрасочного и защитного покрытия.

Своевременные меры по предотвращению распространения коррозии по кузову и другим деталям автомобиля продлят срок его службы и повысят его остаточную стоимость. Если вы не будете принимать своевременные меры по защите кузова автомобиля от коррозии, изготовитель автомобиля не будет нести ответственность за его дальнейшее состояние.

Для повышения коррозионной стойкости кузова замкнутые коробчатые полости порогов, лонжеронов и других элементов днища кузова покрыты специальным антикоррозионным составом. В ходе эксплуатации автомобиля необходимо провести антикоррозионную обработку кузова на сервисной станции официального дилера DATSUN в течение первого года и периодически делать это раз в год в соответствии с технологией изготовителя.

ДЛЯ ЗАМЕТОК

8 Техническое обслуживание и операции, выполняемые владельцем

Контрольный осмотр автомобиля	8-2	Предохранители	8-9
Система охлаждения двигателя.....	8-2	Местоположение блока предохранителей.....	8-9
Моторное масло.....	8-3	Предохранители	8-10
Система смазки двигателя	8-3	Приборы освещения	8-18
Проверка уровня моторного масла	8-3	Фары	8-18
Свечи зажигания	8-3	Приборы наружного освещения.....	8-23
Тормозная жидкость и жидкость гидропривода сцепления	8-4	Плафоны освещения салона	8-23
Тормозная система	8-4	Колеса и шины	8-23
Трансмиссионная жидкость	8-5	Давление воздуха в шинах.....	8-23
Трансмиссионная жидкость для механической коробки передач	8-5	Типы шин	8-23
Рабочая жидкость автоматической коробки передач.....	8-5	Цепи противоскольжения	8-24
Фильтрующий элемент воздухоочистителя.....	8-5	Перестановка колес	8-24
Щетки очистителей стекол	8-6	Износ и повреждения шин.....	8-25
Замена	8-6	Срок службы шин	8-25
Жидкость омывателя стекол.....	8-6	Замена шин и колес.....	8-25
Аккумуляторная батарея	8-7	Балансировка колес.....	8-25
Аккумуляторная батарея	8-7	Уход за колесами	8-25
Замена элемента питания пульта дистанционного управления/ключа Intelligent Key	8-8		

КОНТРОЛЬНЫЙ ОСМОТР АВТОМОБИЛЯ

В данной главе приведено краткое описание работ по техническому обслуживанию и несложному ремонту автомобиля.

Полный перечень сервисных работ по обслуживанию, ремонту и утилизации автомобиля выполняют станции официального дилера DATSUN, которые имеют все необходимое для этого оборудование. Техническое обслуживание и ремонт автомобиля должны выполняться в строгом соответствии с требованиями сервисной книжки.

Все операции в моторном отсеке должны выполняться только после открывания капота (см. раздел «Открывание капота» главы 3 «Подготовка к началу движения»).

СИСТЕМА ОХЛАЖДЕНИЯ ДВИГАТЕЛЯ

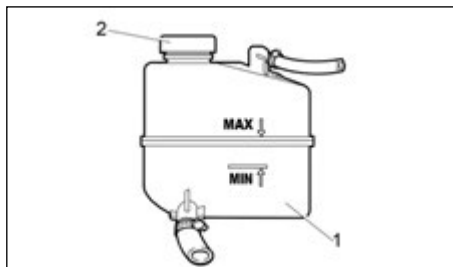

Проверку уровня охлаждающей жидкости в расширительном бачке ① следует проводить только на холодном двигателе. Уровень охлаждающей жидкости должен находиться между метками MIN и MAX на бачке. Бачок выполнен из полупрозрачного материала, что позволяет визуально контролировать уровень охлаждающей жидкости. Во время эксплуатации автомобиля уровень охлаждающей жидкости в расширительном бачке может упасть. Долейте охлаждающей жидкости в горловину бачка, закрытую крышкой ②. После долива жидкости крышку нужно надежно завернуть, поскольку после прогрева двигателя жидкость в бачке находится под давлением.

ОПАСНОСТЬ

Во избежание ожого открывайте крышку расширительного бачка для долива охлаждающей жидкости только на холодном двигателе.

ВНИМАНИЕ

Запрещается добавлять в систему охлаждения двигателя любые присадки, например, средства для устранения течи радиатора. Эти присадки могут закупорить каналы системы охлаждения и привести к выходу из строя двигателя, трансмиссии и/или системы охлаждения.

Если уровень охлаждающей жидкости постоянно падает и вам приходится часто подливать ее, обратитесь в сервисный центр официального дилера DATSUN.

МОТОРНОЕ МАСЛО

СИСТЕМА СМАЗКИ ДВИГАТЕЛЯ

Расход масла в ходе работы двигателя является нормальным явлением. Величина расхода масла зависит от стиля вождения, нагрузки на двигатель и частоты вращения коленчатого вала. В период обкатки автомобиля может наблюдаться повышенный расход масла.

Вот почему важно регулярно проверять уровень масла в двигателе, особенно перед дальними поездками.

ПРОВЕРКА УРОВНЯ МОТОРНОГО МАСЛА

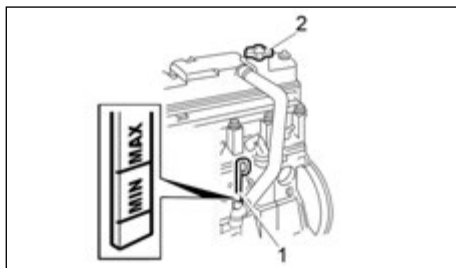

Автомобили с восьмиклапанным двигателем

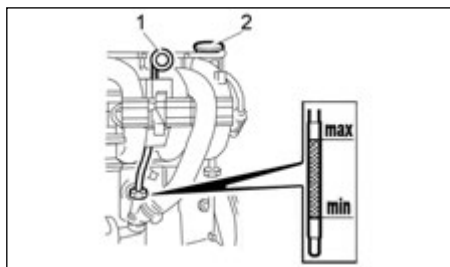

Автомобили с шестнадцатиклапанным двигателем

Проверка уровня масла выполняется на совершенно холодном двигателе. Автомобиль должен при этом стоять на горизонтальной поверхности. Уровень масла должен находиться между метками MIN и MAX ① на щупе или между верхней и нижней границей ребристой поверхности щупа (зависит от исполнения автомобиля). При необходимости долейте масла в заливную горловину, закрытую крышкой ②.

После долива масла необходимо выждать не менее 3 минут, пока масло стечет в картер. Чтобы корректно измерить уровень масла, вставьте щуп ① в отверстие до конца.

ВНИМАНИЕ

Не допускайте, чтобы уровень масла в картере превышал метку MAX на щупе ①.

В противном случае масло через систему вентиляции может попасть в камеру сгорания и вместе с отработавшими газами будет выброшено в атмосферу, что может вызвать поломку каталитического нейтрализатора.

СВЕЧИ ЗАЖИГАНИЯ

ОПАСНОСТЬ

Перед выполнением работ в моторном отсеке убедитесь, что двигатель не работает, зажигание выключено, и стояночный тормоз полностью включен.

ВНИМАНИЕ

- Для снятия свечей зажигания применяйте специальный ключ. Применение неправильного инструмента может привести к повреждению свечей.
- Для замены используйте свечи только рекомендуемого типа.

Тип двигателя	Тип свечей зажигания
8-клапанный двигатель	A17DVRM JSC "Robert Bosch Saratov" LR15YC-1 BRISK WR7DCX Bosch
16-клапанный двигатель	AU17DVRM JSC "Robert Bosch Saratov" DR15YC-1 BRISK FR7DCU Bosch

Зазор между электродами свечи зажигания должен составлять от 1 до 1,15 мм.

При необходимости замены свечей зажигания обратитесь на сервисную станцию официального дилера DATSUN.

ТОРМОЗНАЯ ЖИДКОСТЬ И ЖИДКОСТЬ ГИДРОПРИВОДА СЦЕПЛЕНИЯ

ТОРМОЗНАЯ СИСТЕМА

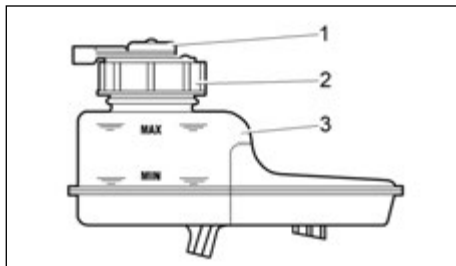

Визуальную проверку уровня жидкости в бачке ③ главного тормозного цилиндра выполняйте по меткам на бачке, изготовленном из полупрозрачного материала. Уровень тормозной жидкости должен достигать метки MAX при снятой крышке ② с датчиком уровня жидкости ① и новых тормозных колодках. После установки крышки ② с датчиком ① на место уровень жидкости должен подняться до верхнего края бачка.

Если гидропривод тормозной системы находится в хорошем состоянии, падение уровня жидкости в бачке может быть вызвано износом тормозных колодок. Падение уровня жидкости ниже метки MIN косвенно указывает на очень сильный износ тормозных колодок. В этом случае необходимо проверить состояние тормозных колодок. Доливать тормозную жидкость при этом не нужно, поскольку после замены колодок ее уровень придет в норму.

Сигнализатор неисправности тормозной системы мигает, когда уровень тормозной жидкости в бачке падает ниже метки MIN, что при частично изношенных или новых тормозных колодках говорит о нарушении герметичности системы. Долив тормозной жидкости в этом случае допустим только после устранения негерметичности на сервисной станции официального дилера DATSUN.

При проверке уровня тормозной жидкости в бачке не забудьте также проверить работу датчика низкого уровня тормозной жидкости. Для этого нажмите в центре защитного колпачка ① при включенном зажигании. На приборной панели должен загореться сигнализатор неисправности тормозной системы.

⚠ ОПАСНОСТЬ

- **Используйте только новую жидкость. Несвежая или загрязненная тормозная жидкость может вывести из строя тормозную систему и гидропривод управления сцеплением. Применение нерекондованной тормозной жидкости может привести к выходу из строя элементов тормозной системы и к ухудшению ее эффективности.**
- **Перед отворачиванием начисто протрите крышку бачка для тормозной жидкости.**
- **Тормозная жидкость ядовита. Ее необходимо хранить в таре с соответствующей маркировкой и в местах, недоступных для детей.**

Проверьте уровень рабочей жидкости в бачке. Если уровень жидкости находится между метками MIN и MAX, или если на приборной панели загорелся сигнализатор неисправности тормозной системы, долейте в бачок тормозную жидкость и доведите ее уровень до метки MAX.

Марка тормозной жидкости	Изготовитель	Нормативный документ
ROSDOT	«Тосол-Синтез», г. Дзержинск	ТУ 2451-004-36732629
KAPROS-DOT	«Сибур-Нефтехим», г. Дзержинск	ТУ 2451-030-52470175

ПРИМЕЧАНИЕ

Срок службы и периодичность замены тормозной жидкости указаны в гарантийной книжке. В любом случае, они не должны превышать три года.

Если вам приходится часто доливать жидкость, обратитесь на сервисную станцию официального дилера DATSUN для тщательной проверки герметичности системы.

ВНИМАНИЕ

- **Для замены тормозной жидкости, а также для проверки тормозной системы гидропривода сцепления следует обращаться на сервисную станцию официального дилера DATSUN, располагающую квалифицированным персоналом, технической документацией и всеми необходимыми эксплуатационными материалами.**
- **Избегайте попадания брызг тормозной жидкости на окрашенные поверхности кузова. Тормозная жидкость может повредить лакокрасочное покрытие. При попадании жидкости на лакокрасочное покрытие кузова немедленно смойте жидкость водой.**

ТРАНСМИССИОННАЯ ЖИДКОСТЬ

ТРАНСМИССИОННАЯ ЖИДКОСТЬ ДЛЯ МЕХАНИЧЕСКОЙ КОРОБКИ ПЕРЕДАЧ

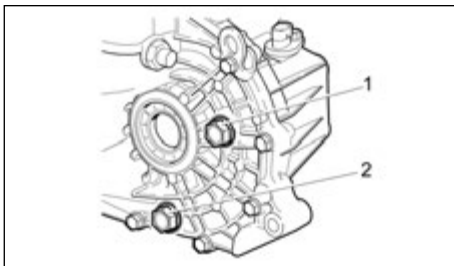

Выполните проверку уровня масла в механической коробке передач. Уровень масла должен достигать нижнего края смотрового отверстия ①. Маленькими порциями доливайте масло через смотровое отверстие (см. раздел «Рекомендованные рабочие жидкости и смазочные материалы, заправочные емкости» главы 8 «Техническая информация»). Для слива отработанного масла служит пробка ②.

РАБОЧАЯ ЖИДКОСТЬ АВТОМАТИЧЕСКОЙ КОРОБКИ ПЕРЕДАЧ

Рабочая жидкость автоматической коробки передач заправлена на заводе и не требует замены в течение всего срока службы автомобиля. Единственное исключение – замена рабочей жидкости при ремонте автоматической коробки передач. Проверку уровня и замену рабочей жидкости (при необходимости) рекомендуется выполнять на сервисной станции официального дилера DATSUN.

ВНИМАНИЕ

В случае автоматической коробки передач используйте только оригинальную жидкость Genuine EJ-1 ATF (поставщик: JX Nippon Oil и Energy Corporation). Использование любой другой рабочей жидкости может привести к неисправности автоматической коробки передач и к сокращению срока ее службы. Это также может повлечь за собой неисправности, устранение которых не покрывается гарантией изготовителя.

Не допускайте превышения максимального уровня рабочей жидкости: брызги жидкости через сапун могут привести к ее воспламенению, если она попадет на раскаленные детали двигателя.

ФИЛЬТРУЮЩИЙ ЭЛЕМЕНТ ВОЗДУХООЧИСТИТЕЛЯ

ОПАСНОСТЬ

- Запуск двигателя без фильтрующего элемента воздухоочистителя может привести к ожогам. Воздухоочиститель не только очищает воздух, но и предотвращает выброс пламени из камер сгорания двигателя. Если воздухоочиститель не установлен на место, вы можете получить ожог.
- Запрещается эксплуатация автомобиля со снятым воздухоочистителем.
- Будьте осторожны при выполнении работ на двигателе со снятым воздухоочистителем.

Если автомобиль эксплуатируется в основном в запыленных условиях (по грунтовым дорогам, на стройке и т.д.), меняйте фильтрующий элемент в два раза чаще, чем предписано гарантийной книжкой.

ЩЕТКИ СТЕКЛООЧИСТИТЕЛЯ

ВНИМАНИЕ

- Для обеспечения хорошего обзора через ветровое стекло, следите за тем, чтобы щетки очистителя были в хорошем состоянии.
- Во избежание деформации щеток регулярно очищайте их жидкостью для стеклоомывателя. Если стекла и щетки очистителя сильно загрязнены (насекомыми, солью, каплями битума и т.д.), очистите наружную поверхность стекла и щетки мягкой тканью с использованием специальных моющих средств. После очистки вымойте поверхность стекла и резиновых лезвий щеток водой.
- Если очиститель используется в автоматическом режиме, рекомендуется менять щетки очистителя каждые полгода.

ЗАМЕНА

Для замены щеток очистителя выполните следующие операции:

- поднимите рычаги очистителя от ветрового стекла.
- поверните щетку вокруг оси ее шарнира и поставьте ее перпендикулярно рычагу, отсоедините щетку от рычага (нажав на выступ переходника между рычагом и щеткой) и снимите щетку с рычага.
- Установка новой щетки осуществляется в обратном порядке.

ЖИДКОСТЬ ОМЫВАТЕЛЯ СТЕКОЛ

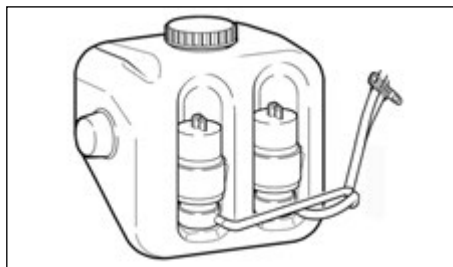





Бачок омывателя ветрового стекла должен быть всегда заполнен жидкостью для омывателя. Залейте жидкость для омывателя в бачок через горловину и закройте ее крышкой.

В теплое время года допускается использование в бачке омывателя чистой воды, а при температурах ниже 0 °С – только специальной жидкости для омывателя.

ВНИМАНИЕ

- При температуре наружного воздуха ниже 0 °С не разрешается заливать воду в бачок омывателя ветрового и заднего стекла без специальной жидкости, иначе может выйти из строя электродвигатель омывателя.
- Запрещается использовать охлаждающую жидкость двигателя в качестве низкотемпературной добавки в жидкость омывателя ветрового стекла. Это может привести к повреждению лакокрасочного покрытия кузова.
- Пользуйтесь только жидкостью для омывателя, рекомендованной компанией DATSUN.

АККУМУЛЯТОРНАЯ БАТАРЕЯ

Предупреждающая наклейка на аккумуляторной батарее		⚠ WARNING	
①		Не курить Не подносить близко открытое пламя Не подносить близко искрящие предметы	Запрещается курить рядом с аккумуляторной батареей. Запрещается приближаться к аккумуляторной батарее с источником открытого пламени или с искрящимися предметами.
②		Наденьте защитные очки	Будьте осторожны при обращении с аккумуляторной батареей. Обязательно используйте защитные очки для защиты глаз от воздействия электролита или от взрыва.
③		Хранить в местах, недоступных для детей	Не позволяйте детям прикасаться к аккумуляторной батарее. Храните аккумуляторную батарею в местах, недоступных для детей.
④		Осторожно – электролит	Не допускайте попадания электролита на открытые участки кожи, в глаза, на одежду или окрашенные детали автомобиля. После непосредственного контакта с аккумуляторной батареей или ее крышкой немедленно и тщательно вымойте руки. При попадании электролита в глаза, на кожу или одежду нужно немедленно промыть пораженные места водой в течение, по крайней мере, 15 минут, и сразу же обратиться за медицинской помощью. Электролит содержит кислоту. Попадание электролита в глаза или на кожу может привести к потере зрения или ожогу.
⑤		Прочтите инструкцию	Перед началом работы с аккумуляторной батареей внимательно прочтите инструкции. Это обеспечит правильное и безопасное выполнение всех операций.
⑥		Взрывоопасный газ	Водород, выделяемый аккумуляторной батареей, является взрывоопасным.

АККУМУЛЯТОРНАЯ БАТАРЕЯ

Аккумуляторная батарея



Регулярно проверяйте уровень электролита в аккумуляторной батарее. Проверка параметров аккумуляторной батареи должна проводиться на сервисной станции официального дилерского центра DATSUN. Недопустимый уровень электролита может привести к выходу из строя аккумуляторной батареи и при попадании на лакокрасочное покрытие кузова повредить его.

ОПАСНОСТЬ

Поскольку электролит отличается высокой коррозионностью и вреден для здоровья и компонентов автомобиля, рекомендуется проводить обслуживание аккумуляторной батареи на сервисной станции официального дилерского центра DATSUN.

Регулярно проверяйте состояние клемм и полюсных выводов аккумуляторной батареи и надежность их затяжки. Помните, что коррозия и плохой контакт клемм и полюсных выводов аккумуляторной батареи может вызвать искробразование в месте плохого контакта, что чревато поломкой электронного оборудования автомобиля. Проверка исправности генератора путем снятия клемм с аккумуляторной батареи запрещена.

ВНИМАНИЕ

Запрещается отсоединять аккумуляторную батарею при включенном зажигании – это может вызвать сбой электронного блока управления двигателем и стать причиной других неисправностей бортовой сети.

Порядок отсоединения отрицательной клеммы от аккумуляторной батареи.

- 1) Снимите верхнее крепление аккумуляторной батареи и сместите его до упора вперед к воздухоочистителю.
- 2) При установке аккумуляторной батареи на автомобиль следите за тем, чтобы провода подключались к полюсным выводам без нарушения полярности (положительный полюсный вывод имеет больший диаметр по сравнению с отрицательным выводом).
- 3) При зарядке аккумуляторной батареи внешним зарядным устройством без снятия с автомобиля отсоедините ее от генератора.
- 4) Важно регулярно проверять заряд аккумуляторной батареи, при необходимости подзаряжать ее и не допускать разряда более чем на 25% от указанной на батарее номинальной емкости.

ЗАМЕНА ЭЛЕМЕНТА ПИТАНИЯ ПУЛЬТА ДИСТАНЦИОННОГО УПРАВЛЕНИЯ/КЛЮЧА INTELLIGENT KEY

Пульт дистанционного управления имеет литиевую батарею CR2032 с номинальным напряжением 3 В. При достаточном напряжении батареи каждое нажатие кнопок на пульте будет вызывать кратковременное включение индикатора. Если при нажатии любой кнопки на пульте индикатор загорается два раза или не загорается вовсе, батарею пульта необходимо заменить.

ВНИМАНИЕ

Запрещается использовать в пульте дистанционного управления/ключе intelligent key элементы питания любого другого типа.

ПРЕДОХРАНИТЕЛИ

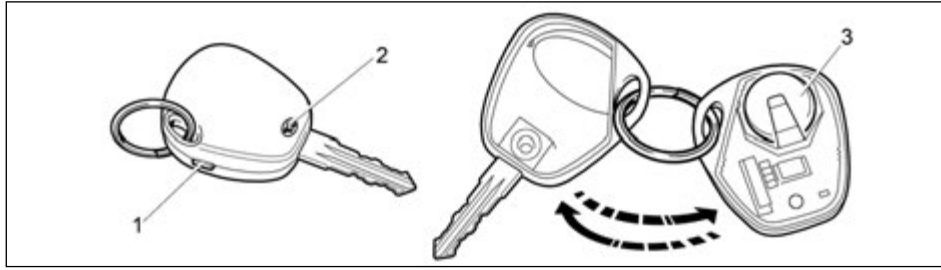

Пульт дистанционного управления

Замена

1. Отверните винт ② на обратной стороне пульта.
2. Вставьте жало шлицевой отвертки в прорезь ① и разъедините корпус пульта пополам.
3. Извлеките из корпуса печатную плату.
4. Замените разряженный элемент ③ питания новым.
5. Установите печатную плату обратно в корпус.
6. Установите крышку на место, действуя в обратном порядке, затяните винт ②.
7. Нажимая кнопки, проверьте, правильно ли работает пульт.

Если вы встретите затруднения при замене элемента питания, обратитесь на сервисную станцию официального дилера DATSUN.

ВНИМАНИЕ

- **Неправильная утилизация отработавших источников электрического питания может представлять опасность для окружающей среды. При утилизации вышедшего из строя элемента питания соблюдайте требования местного законодательства.**

МЕСТОПОЛОЖЕНИЕ БЛОКА ПРЕДОХРАНИТЕЛЕЙ

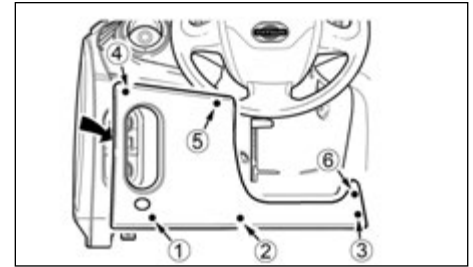

Для получения доступа к блоку предохранителей потяните за нижний левый край крышки и освободите ее левый угол ①. Затем поднимите центральную часть ② и правые углы ③ и ④, верхнюю часть ④ и ⑤ и снимите крышку. Установка крышки производится в следующем порядке: защелкните правые фиксаторы крышки ⑥ и ③, затем нижние фиксаторы ② и ①, потом верхние фиксаторы ④ и ⑤. Проверьте плотность прилегания фиксаторов крышки к металлическим защелкам на панели управления.

Номинал предохранителя указан на нем самом, а номер – на корпусе блока.

При повторной установке крышки блока следите за тем, чтобы разъем жгута надежно прилегал к выключателю электропривода замка двери багажного отделения (для некоторых исполнений автомобиля) и отсутствовало защемление проводов.

При частом перегорании предохранителя обратитесь на сервисную станцию официального дилера DATSUN для поиска причины неисправности.

ПРЕДОХРАНИТЕЛИ

При замене предохранителей используйте новые предохранители только того типа, что рекомендован для вашего автомобиля, и только тех изготовителей, которые получили одобрение компании DATSUN и имеют номинал согласно приведенной ниже таблице.

Использование предохранителей номинала, отличного от указанного, запрещено, поскольку может привести к отказу электрооборудования и пожару.

ВНИМАНИЕ

Запрещается применять предохранители с номинальным значением тока, отличающимся в большую или меньшую сторону от указанного на предохранителе. Это может привести к выходу из строя электрической системы или к возникновению пожара.

Электрические цепи, защищаемые предохранителями установленного в салоне блока предохранителей

№ предохранителя	Номинал	Защищаемые цепи
F1	15 A	Реле низкой скорости вентилятора радиатора K18 (исполнение с кондиционером или климат-контролем)
		Реле высокой скорости вентилятора радиатора K4
		Реле муфты компрессора кондиционера K10 (исполнение с кондиционером или климат-контролем)
		Контроллер EMS
		Форсунки двигателя
F2	7,5 A	Катушки зажигания (16-клапанный двигатель)
		Клапан заслонки впускного коллектора (16-клапанный двигатель 21127)
		Клапан продувки бачка адсорбера
		Кислородные датчики
		Датчики фазы (16-клапанный двигатель)
		Датчик массового расхода воздуха (8-клапанный двигатель или 16-клапанный двигатель 21126)
F3	5 A	Блок управления системы контроля давления воздуха в шинах (v.30) (автомобили стандарта EBPO 6)
		Селектор АКП (исполнение с блоком управления АКП)
F4	15 A	Блок управления ABS/Блок управления ESC
		Блок управления системой подушек безопасности

№ предохранителя	Номинал	Защищаемые цепи
F5	7,5 A	Реле стартера K2 / Блок управления АКП
		Разрядное реле выключателя зажигания K1
		Реле обогрева заднего стекла K6
		Реле обогрева сидений K13 (для некоторых вариантов исполнения)
		Реле обогрева ветрового стекла K14 (для некоторых вариантов исполнения)
		Реле топливного насоса K12
		Блок управления двигателем
		Аудиосистема
		Блок управления электрическим усилителем рулевого управления
		Выключатель стеклоочистителей
F5	7,5 A	Блок управления электрооборудованием кузова (BCM) (для некоторых вариантов исполнения автомобиля)
		Блок управления ЭРА-ГЛОНАСС
		Концевой выключатель педали сцепления (МКП)
		Концевой выключатель педали тормоза
		Передняя панель
		Блок управления замками дверей (для некоторых вариантов исполнения автомобиля)
		Выключатель замка двери водителя
		Выключатель кондиционера (для некоторых вариантов исполнения автомобиля)
		Блок управления системы контроля давления воздуха в шинах (автомобили стандарта ЕВРО 6)
		Датчик частоты вращения вала АКП (для некоторых вариантов исполнения автомобиля)
F6	7,5 A	Переключатель режимов АКП (для некоторых вариантов исполнения автомобиля)
		Блок управления АМТ (для некоторых вариантов исполнения автомобиля)
		Фонарь заднего хода
F7	10 A	Указатели поворота
F8	10 A	Система помощи при парковке (для некоторых вариантов исполнения автомобиля)
F8	10 A	Правая фара дальнего света
F9	5 A	Левая фара дальнего света
F10	5 A	Правые ходовые огни
		Левые ходовые огни
		Фонари освещения регистрационного знака
		Потолочный плафон освещения багажного отделения
F11	5 A	Местная подсветка приборов и кнопок
F12	10 A	Задние противотуманные фонари
F13	10 A	Правая фара ближнего света
		Левая фара ближнего света
		Корректор фар (для некоторых вариантов исполнения автомобиля)

№ предохранителя	Номинал	Защищаемые цепи
F14	20 А	Блок BCM (блок управления системами кузова): (Очиститель ветрового стекла) (для некоторых вариантов исполнения автомобиля)
		Омыватель ветрового стекла
		Стеклоочистители ветрового стекла
		Выключатель стеклоочистителей под рулевым колесом
F15	10 А	Очиститель заднего стекла
		Омыватель заднего стекла
F16		ЗАПАСНОЙ
F17		ЗАПАСНОЙ
F18		ЗАПАСНОЙ
F19		ЗАПАСНОЙ
F20		ЗАПАСНОЙ
F21	15 А	Электродвигатель топливного насоса
F22	7,5 А	Выключатель стоп-сигнала
		Стоп-сигналы
		Верхний стоп-сигнал
		Блок управления ABS/Блок управления ESC
		Блок управления АКП (для некоторых вариантов исполнения автомобиля)
F23	5 А	Передняя панель
		Диагностический разъем
F24	10 А	Реле звукового сигнала КВ
		Звуковой сигнал
F25	15 А	Розетка для дополнительных потребителей тока в салоне автомобиля
F26	5 А	Блок управления ЭРА-ГЛОНАСС
F27	10 А	Задний правый противотуманный фонарь (для некоторых вариантов исполнения автомобиля)
F28	10 А	Задний левый противотуманный фонарь (для некоторых вариантов исполнения автомобиля)
F29	15 А	Обогрев передних сидений (для некоторых вариантов исполнения автомобиля)
F30	10 А	Аудиосистема
F31	10 А	Блок BCM (блок управления системами кузова): (Указатели поворота; питание блока BCM) (для некоторых вариантов исполнения автомобиля)
F32	30 А	Блок BCM (блок управления системами кузова): (электрические стеклоподъемники; замки дверей и двери багажного отделения; датчик дождя; плафон перчаточного ящика, потолочный плафон багажника; потолочный плафон багажного отделения; блок пассажирского салона; ходовые огни) (для некоторых вариантов исполнения автомобиля)
F33	5 А	Блок управления дверью водителя
F34	7,5 А	Муфта компрессора кондиционера (исполнение с кондиционером или климат-контролем)
		Блок управления автоматическим климат-контролем (для некоторых вариантов исполнения автомобиля)

№ предохранителя	Номинал	Защищаемые цепи
F35	15 A	Блок управления АКП (для некоторых вариантов исполнения автомобиля)
		Исполнительный механизм АКП (для некоторых вариантов исполнения автомобиля)
F36	15 A	Аварийная сигнализация
F37	15 A	Выключатель привода замка двери багажного отделения
	5 A	Блок управления замками дверей
F38	10 A	Выключатель привода замка двери багажного отделения
F38	10 A	Ходовые огни
F39	15 A	Розетка для дополнительных потребителей тока в багажном отделении
F40	10 A	К разъему световых приборов прицепа
F41	50 A	Обогрев ветрового стекла (для некоторых вариантов исполнения автомобиля)
F42	30 A	Обогрев наружных зеркал заднего вида (для некоторых вариантов исполнения автомобиля)
		Обогрев зеркал заднего вида
F43	50 A	Блок управления АКП (для некоторых вариантов исполнения автомобиля)
F44	30 A	Вентилятор отопителя салона
		Блок управления климат-контролем (для некоторых вариантов исполнения автомобиля)
F45	30 A	Электрические стеклоподъемники передних дверей
F46		ЗАПАСНОЙ

Реле, расположенные в блоке предохранителей исполнения Luxe

Номер реле	Номинал	Функции реле
K1	50 А	Разрядное реле выключателя зажигания
K2	30 А	Дополнительное реле стартера
K3	30 А	Реле очистителя ветрового стекла (для некоторых вариантов исполнения автомобиля) / Реле автозапуска
K4	30 А	Реле максимальной скорости работы электровентилятора радиатора (для некоторых вариантов исполнения автомобиля)
K5	30 А	Реле указателей поворота и аварийной сигнализации (для некоторых вариантов исполнения автомобиля)
K6	30 А	Реле обогрева заднего стекла
K7	20 А	Реле дальнего света фар
K8	20 А	Реле звукового сигнала
K9	20 А	Реле ближнего света фар
K10	20 А	Муфта компрессора кондиционера (исполнение с кондиционером или климат-контролем)
K11	20 А	Главное реле ECU
K12	20 А	Реле топливного насоса
K13	20 А	Реле обогрева сидений (для некоторых вариантов исполнения автомобиля)
K14	70 А	Реле обогрева ветрового стекла (для некоторых вариантов исполнения автомобиля)
K15	20 А	Реле выключателя аварийной сигнализации
K16	30 А	Реле питания аварийной сигнализации / реле фонаря заднего хода (для некоторых вариантов исполнения автомобиля)
K17	30 А	Реле питания электрических стеклоподъемников / реле вентилятора радиатора при автозапуске
K18	30 А	Реле низкой скорости работы вентилятора радиатора (для некоторых вариантов исполнения автомобиля)

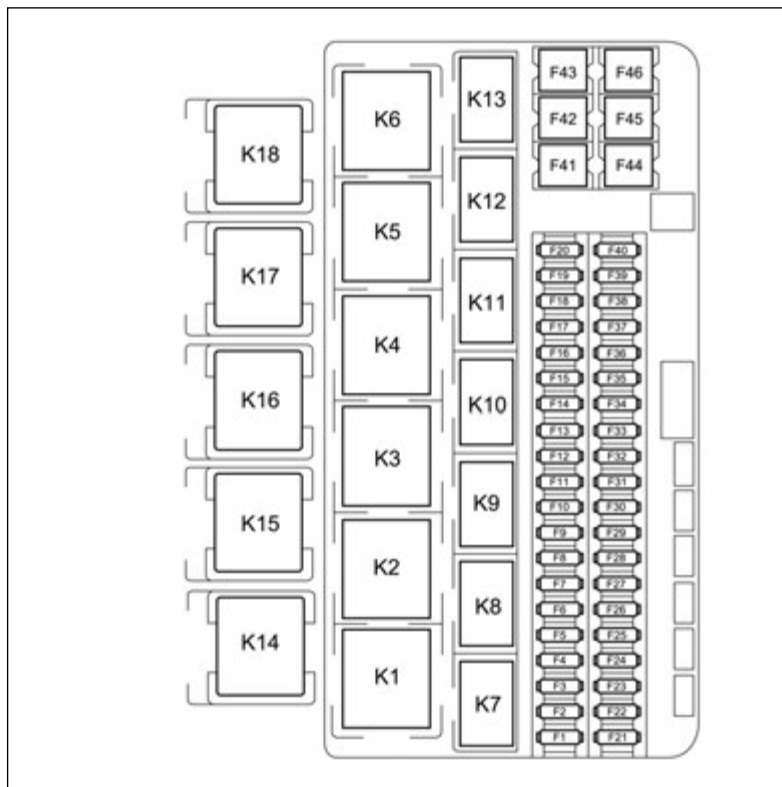

Блок реле и предохранителей в салоне автомобиля

Электрические цепи, защищаемые предохранителями блока предохранителей в моторном отсеке

№ предохранителя	Номинал	Защищаемые цепи
FF1	60 А	Генератор
FF2	60 А	Генератор
FF3	30 А	Вентилятор радиатора
	40 А	Вентилятор радиатора (исполнение с кондиционером или климат-контролем)
FF4	40 А	Блок управления ABS/Блок управления ESC
FF5	25 А	Блок управления ABS/Блок управления ESC
FF6	50 А	Блок управления усилителем руля

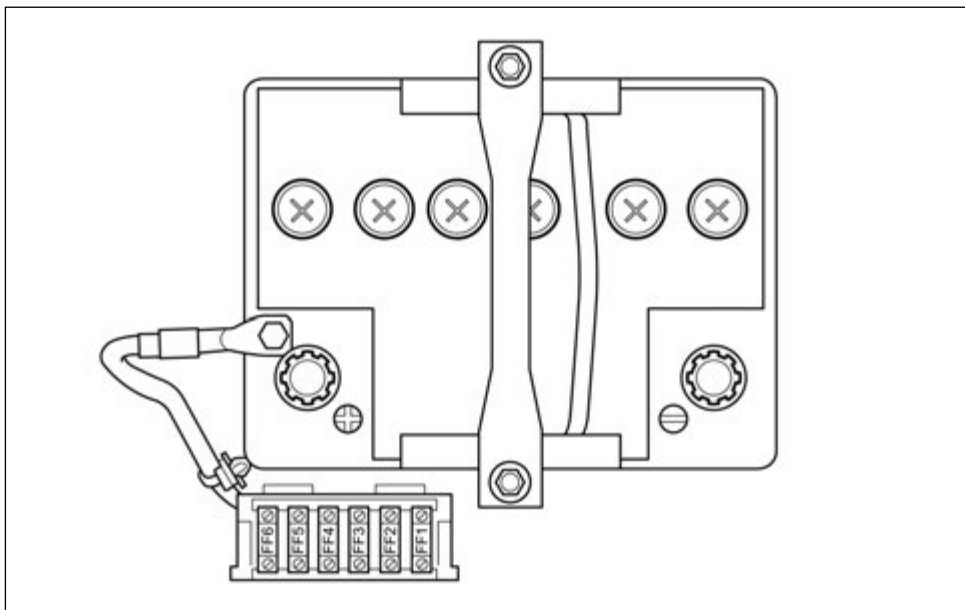

Расположение предохранителей в подкапотном блоке

ПРИБОРЫ ОСВЕЩЕНИЯ

ФАРЫ

Замена ламп в блок-фаре

ВНИМАНИЕ

- Колба галогенной лампы наполнена газом под высоким давлением. При падении или появлении царапин на колбе лампа может лопнуть.
- **НЕ ДОТРАГИВАЙТЕСЬ ПАЛЬЦАМИ ДО СТЕКЛЯННОЙ КОЛБЫ ЛАМПЫ.**
- Используйте лампы такого же типа и мощности, что были установлены в фарах изначально.
- После замены ламп обычно не требуется производить проверку и регулировку угла наклона светового пучка фар. При необходимости отрегулировать фары обратитесь на сервисную станцию официального дилера DATSUN.
- Не оставляйте надолго фары со снятыми лампами, поскольку внутрь корпуса фары могут проникнуть грязь, пыль и влага, что отрицательно скажется на качестве и сроке работы фары.
- Перед заменой лампы убедитесь, что она обесточена.

В блок-фарах используются сменные галогенные лампы. Лампы могут заменяться из моторного отсека без демонтажа блок-фар.

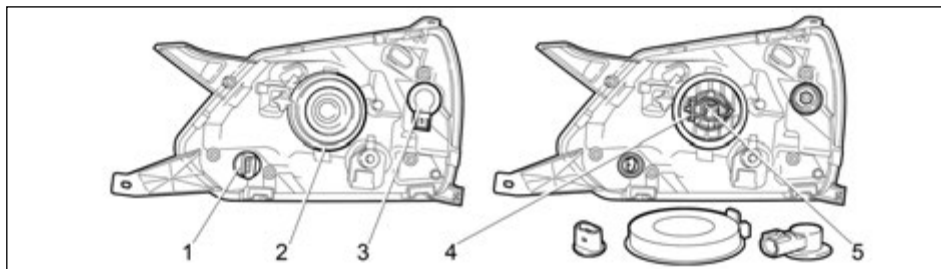

Замена лампы ближнего/дальнего света

1. Откройте капот (см. раздел «Открытие капота» главы 3 «Подготовка к началу движения»).
2. Снимите резиновый защитный кожух ②.
3. Отсоедините разъем от лампы ⑤.
4. Сожмите пружинный фиксатор ④ и отведите его в сторону.
5. Выньте лампу за цоколь.
6. Установка новой лампы осуществляется в обратном порядке. Не прикасайтесь к стеклянной колбе новой лампы. Замену лампы выполняйте в х/б перчатках. После установки новой лампы дальнего света убедитесь, что резиновый защитный кожух ② плотно прилегает к корпусу фары.

Если вы столкнетесь с затруднениями при замене ламп, обратитесь на сервисную станцию официального дилера DATSUN.

Замена ламп дневных ходовых огней/габаритных фонарей

1. Откройте капот (см. раздел «Открытие капота» главы 3 «Подготовка к началу движения»).
2. Поверните патрон лампы ① против часовой стрелки до упора.
3. Достаньте лампу из корпуса фонаря вместе с патроном.
4. Выньте лампу из патрона.
5. Установка новой лампы осуществляется в обратном порядке.

Если вы столкнетесь с затруднениями при замене ламп, обратитесь на сервисную станцию официального дилера DATSUN.

Замена лампы указателя поворота

1. Откройте капот (см. раздел «Открытие капота» главы 3 «Подготовка к началу движения»).
2. Поверните патрон лампы ③ против часовой стрелки до упора.
3. Достаньте лампу из корпуса фонаря вместе с патроном.

4. Слегка нажмите на лампу и поверните ее против часовой стрелки до упора.
5. Выньте лампу из патрона.
6. Установка новой лампы осуществляется в обратном порядке.

Если вы столкнетесь с затруднениями при замене ламп, обратитесь на сервисную станцию официального дилера DATSUN.

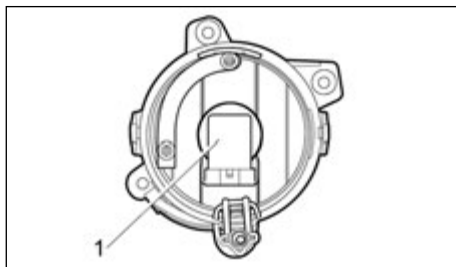

Замена лампы противотуманной фары

Для удобства доступа к противотуманной фаре из колесной арки снимите колесо и частично ослабьте крепление переднего брызговика, отвернув 6 винтов. Поверните брызговик назад и достаньте из противотуманной фары неисправную лампу.

В исполнении Design в переднем брызговике предусмотрены специальные вырезы для доступа к противотуманной фаре. При наличии такого выреза процедура выглядит так:

1. Чтобы получить доступ к крышке выреза, поверните колесо до упора по направлению к внутренней стороне колесной арки.

2. Поверните крышку выреза в брызговике по часовой стрелке и снимите.
3. Сняв крышку, вы получите доступ к лампе через отверстие в переднем крыле.
4. Поверните лампу ① против часовой стрелки и достаньте ее.
5. Отсоедините колодку лампы и замените лампу.
6. Установите новую лампу на место, действуя в обратном порядке.

Для упрощения замены лампы рекомендуется снять переднее колесо.

Если вы столкнетесь с затруднениями при замене ламп, обратитесь на сервисную станцию официального дилера DATSUN.

ПРИМЕЧАНИЕ

После дождя или мойки автомобиля на внутренней поверхности рассеивателей приборов наружного освещения может временно образовываться конденсат. Это вызвано разницей между температурой внутри прибора и температурой наружного воздуха. Это не является признаком неисправности. Если на внутренней стороне рассеивателей конденсируются большие капли воды, обратитесь в сервисный центр официального дилера DATSUN для их устранения.

Замена ламп в заднем комбинированном фонаре

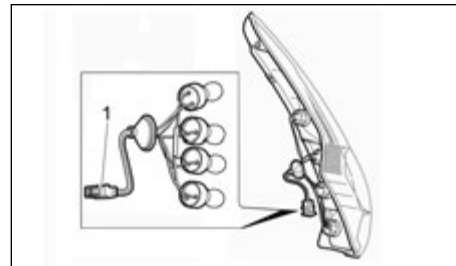

Замена ламп задних габаритных фонарей

1. Откройте люк в облицовке багажного отделения (на застёжке «липучке») в районе заднего фонаря.
2. Отведите задний фонарь от кузова автомобиля и достаньте патрон с неисправной лампой.
3. Нажмите на лампу, поверните ее против часовой стрелки до упора и выньте из патрона.
4. Установка новой лампы осуществляется в обратном порядке.

Если вы столкнетесь с затруднениями при замене ламп, обратитесь на сервисную станцию официального дилера DATSUN.

Замена лампы повторителей указателей поворота

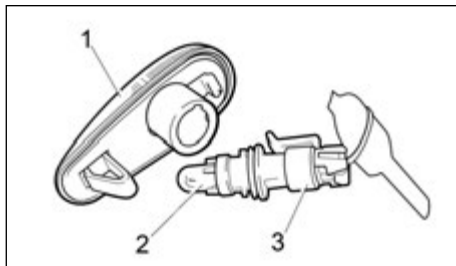

Замена лампы повторителя указателя поворота

1. Снимите корпус повторителя ① с автомобиля. Лампа находится в патроне и крепится пружинным фиксатором.
2. Нажмите на корпус повторителя в направлении движения автомобиля и откройте фиксатор.
3. Поверните патрон лампы ③ против часовой стрелки.
4. Выньте фонарь в сборе с лампой из корпуса повторителя и достаньте лампу ② из патрона.
5. Установка новой лампы осуществляется в обратном порядке.

Если вы столкнетесь с затруднениями при замене ламп, обратитесь на сервисную станцию официального дилера DATSUN.

Замена лампы плафона освещения номерного знака

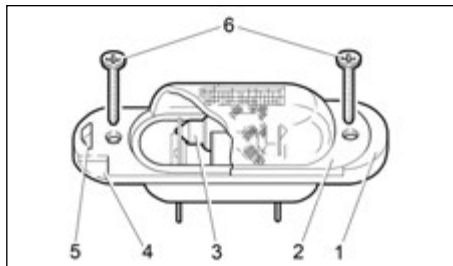

Замена лампы плафона освещения номерного знака

1. Снимите плафон освещения номерного знака ① с автомобиля, отвернув винты ⑥.
2. Вставьте жало отвертки в паз ④ и надавите на центр фиксатора ⑤.
3. Осторожно подцепите рассеиватель ② отверткой.
4. Извлеките лампу ③ из патрона.
5. Установка новой лампы осуществляется в обратном порядке.

Если вы столкнетесь с затруднениями при замене ламп, обратитесь на сервисную станцию официального дилера DATSUN.

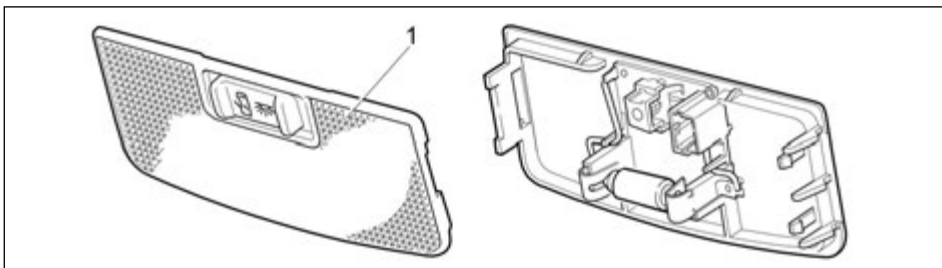

Замена ламп плафона освещения салона

Замена лампы потолочного плафона освещения салона

1. Снимите рассеиватель ① с кронштейна.
2. Потолочный плафон крепится металлической пружиной в задней части кронштейна. Чтобы снять потолочный плафон, вставьте жало шлицевой отвертки в паз с правой стороны плафона (со стороны переднего пассажира) и осторожно потяните за плафон.
3. Сожмите контакты и достаньте лампу.
4. После замены лампы вставьте крючки потолочного плафона в корпус с правой стороны и нажмите на правую часть, чтобы зафиксировать плафон.

Если вы столкнетесь с затруднениями при замене ламп, обратитесь на сервисную станцию официального дилера DATSUN.

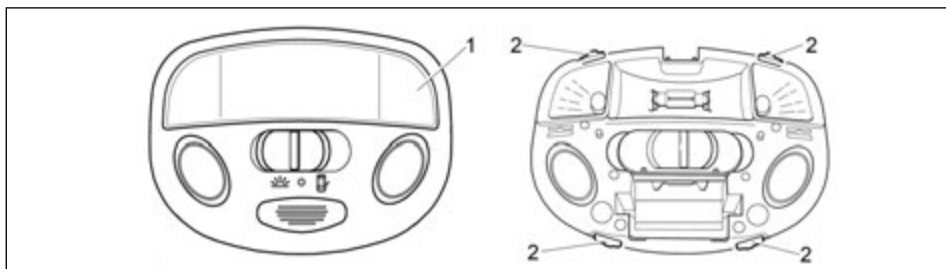

Замена ламп направленного освещения

1. Вставьте жало шлицевой отвертки в паз и слегка поверните.
2. Снимите рассеиватель ①.
3. Поверните лампу на 45° по часовой или против часовой стрелки и снимите её.
4. Поставьте новую лампу, соберите плафон в обратном порядке и установите рассеиватель.

Если вы столкнетесь с затруднениями при замене ламп, обратитесь на сервисную станцию официального дилера DATSUN.

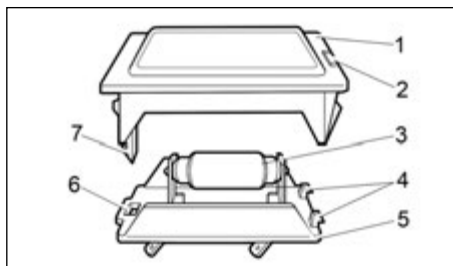

Замена лампы плафона освещения багажного отделения

1. Вставьте жало отвертки в паз ② с правой стороны плафона и осторожно поверните его к себе.
2. Нажмите на фиксатор ⑦ и потяните его на себя из отверстия ⑥, снимите рассеиватель ①.
3. Извлеките лампу ③ из патрона.

4. После замены лампы установите рассеиватель ①, чтобы крепежные штифты ④ плафона ⑤ вошли в отверстия.

Если вы столкнетесь с затруднениями при замене ламп, обратитесь на сервисную станцию официального дилера DATSUN.

ПРИБОРЫ НАРУЖНОГО ОСВЕЩЕНИЯ

Автомобиль с кузовом хэтчбек

Наименование	Тип лампы
Фара *1	
Фары (ближний свет)	H7
Фары (дальний свет)	H7
Передний указатель поворота	HY21W
Дневные ходовые огни и габаритные фонари	W21/5W
Противотуманные фары (для некоторых вариантов исполнения автомобиля) *1	H11
Боковой повторитель указателя поворота *1	WY5W
Задний комбинированный фонарь *1	
Указатели поворота	PY21W
Стоп-сигналы и задние габаритные фонари	P21/5W
Фонарь заднего хода	P21W
Выключатель противотуманных фар	P21W
Фонари освещения регистрационного знака	C5W

*1: Фары и другие осветительные приборы автомобиля омологированы (имеют маркировку «Е») на соответствие международным требованиям безопасности относительно цвета, яркости и других характеристик. Применение ламп, отличных от указанных, в осветительных приборах автомобиля запрещено, поскольку может вызвать их неисправность и является нарушением требований безопасности.

ПЛАФОНЫ ОСВЕЩЕНИЯ САЛОНА

Наименование	Тип лампы
Плафоны общего и местного освещения (для некоторых вариантов исполнения автомобиля)	C10W
Плафоны передних сидений	T4W
Плафон освещения багажного отделения	C5W

КОЛЕСА И ШИНЫ

При повреждении шины см. раздел «Замена поврежденного колеса» главы 6 «В случае неисправности».

ДАВЛЕНИЕ ВОЗДУХА В ШИНАХ

Регулярно проверяйте давление воздуха в шинах, включая запасное колесо. Неправильное давление в шинах может привести к значительному сокращению их срока службы и ухудшению управляемости.

ПРИМЕЧАНИЕ

Неправильное давление в шинах может привести к ухудшению маневренности и создать у водителя впечатление неисправного рулевого управления. Постоянно поддерживайте в шинах нужное давление.

Давление воздуха необходимо контролировать только на ХОЛОДНЫХ шинах. Шины считаются холодными, если автомобиль простоял неподвижно не менее трех часов или после длительной стоянки проехал не более 1,6 км. Рекомендуемое давление воздуха в ХОЛОДНЫХ шинах приведено на табличке, наклеенной на центральной стойке кузова в проеме двери водителя.

Недостаточное давление воздуха в шинах может привести к перегреву и последующему внутреннему разрушению каркаса шин. При движении с высокой скоростью это может привести к отслоению протектора и даже к разрушению шины.

ТИПЫ ШИН

ВНИМАНИЕ

- При замене шин необходимо следить за тем, чтобы все четыре шины автомобиля были одного и того же типа (т.е. летние, всесезонные или зимние) и одинаковой конструкции.

- **Официальный дилер DATSUN предоставит вам подробную информацию о типах, размерах и скоростной категории применяемых на вашем автомобиле шин, а также об их наличии в продаже.**
- **Приобретенные на замену новые шины могут обладать более низкой скоростной категорией, чем шины, которыми автомобиль был оснащен на сборочном заводе. В этом случае новые шины не будут соответствовать скоростным возможностям вашего автомобиля. Запрещено превышать скорость, максимально допустимую для скоростной категории шин, установленных на ваш автомобиль.**

Всесезонные шины

Всесезонные шины демонстрируют хорошие характеристики в любое время года, в том числе, при езде по льду и снегу. На боковину всесезонных шин наносится маркировка ALL SEASON и/или M&S. Зимние шины обладают лучшими сцепными свойствами на заснеженной дороге по сравнению с всесезонными шинами. Поэтому при зимней эксплуатации автомобиля в некоторых регионах предпочтительно использовать зимние шины.

Летние шины

В стандартной комплектации на автомобиль установлены летние шины. Летние шины обеспечивают автомобилю наиболее высокие ходовые свойства при эксплуатации в условиях, наиболее характерных для умеренного климата.

Если автомобиль будет эксплуатироваться на заснеженных или обледеневших дорогах, рекомендуется использовать зимние шины (имеющие маркировку SNOW) или всесезонные шины (имеющие маркировку ALL SEASON) на всех колесах.

Зимние шины

Зимние шины должны полностью соответствовать по размерам и допустимой нагрузке шинам, которые были первоначально установлены на автомобиле. В противном случае управляемость автомобиля заметно ухудшится, а безопасность движения значительно снизится.

Как правило, зимние шины имеют более низкую скоростную категорию по сравнению с шинами, установленными на автомобиль на заводе-изготовителе, и не будут соответствовать потенциальным скоростным возможностям вашего автомобиля. Запрещено превышать скорость, максимально допустимую для скоростной категории шин, установленных на ваш автомобиль.

Для улучшения сцепных свойств на обледеневших дорогах рекомендуется использовать шипованные шины. Однако в некоторых странах, провинциях и штатах запрещено эксплуатировать автомобили на шипованных шинах. Перед установкой на автомобиль ошипованных шин проверьте требования действующих законов и правил. Необходимо помнить о том, что сцепные свойства ошипованных шин на мокром или сухом дорожном покрытии могут быть хуже по сравнению с неошипованными зимними шинами.

ЦЕПИ ПРОТИВОСКОЛЬЖЕНИЯ

В некоторых странах использование цепей противоскольжения может быть запрещено. Перед приобретением и использованием цепей проверьте требования местных законов и правил. Убедитесь в том, что цепи соответствуют размерам шин вашего автомобиля, и при монтаже следуйте всем инструкциям и рекомендациям изготовителя цепей. Используйте натяжители цепей противоскольжения, если они рекомендованы изготовителем для обеспечения плотной посадки цепей на шинах. Свободные концы цепей должны быть закреплены или удалены. В противном случае возможно повреждение крыльев или нижней части кузова автомобиля.

Кроме того, снижайте скорость движения. При движении на высокой скорости цепи могут повредить автомобиль, а также заметно ухудшить управляемость и другие эксплуатационные свойства автомобиля.

Цепи противоскольжения разрешается устанавливать только на передние колеса автомобиля. Запрещается устанавливать цепи противоскольжения на задние колеса автомобиля.

ВНИМАНИЕ

Не используйте цепи противоскольжения при движении по свободной от снега дороге с твердым покрытием. Это может привести к выходу из строя различных узлов автомобиля из-за перегрузки.

ПЕРЕСТАНОВКА КОЛЕС

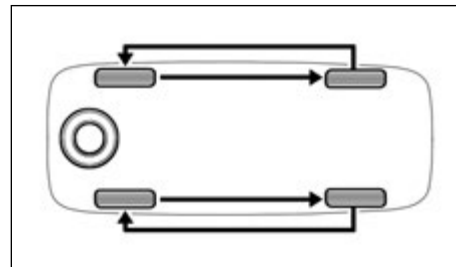

Рекомендуется переставлять колеса через каждые 10000 км пробега автомобиля.

За информацией о процедуре замены колеса обратитесь к разделу «Замена поврежденного колеса» главы 6 «В случае неисправности».

⚠️ ОПАСНОСТЬ

- После перестановки колес отрегулируйте давление воздуха в шинах.
- Подтяните колесные гайки после первых 1000 км пробега (а также после замены поврежденного колеса).

- Неправильный выбор шин, ошибки при монтаже, плохой уход и нерегулярное техническое обслуживание шин снижают безопасность движения и могут привести к дорожно-транспортному происшествию и травмированию людей. По всем вопросам, касающимся подбора и эксплуатации шин, обращайтесь на сервисную станцию официального дилера DATSUN или к представителю шинной компании.

ИЗНОС И ПОВРЕЖДЕНИЯ ШИН

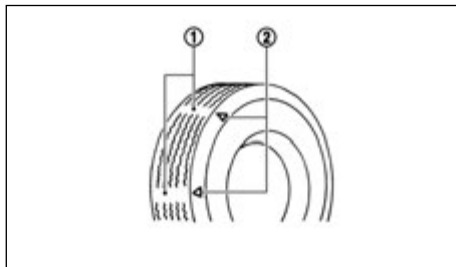

Необходимо периодически проверять состояние шин, обращая внимание на степень износа протектора, наличие трещин, вздутий и предметов, застрявших в протекторе. Если шина сильно изношена, имеет трещины, вздутия или глубокие порезы, она должна быть заменена на новую.

Шины, установленные на автомобиль на сборочном заводе, имеют индикатор износа протектора ①. Если индикатор износа виден, то шину необходимо заменить.

Расположение индикаторов износа отмечено маркерами ②.

СРОК СЛУЖБЫ ШИН

Шины подвержены старению. Не следует использовать шины старше шести лет независимо от того, эксплуатировались ли они в течение этого времени.

Качество шин ухудшается с возрастом точно так же, как и в результате эксплуатации. Для проверки шин и балансировки колес следует обратиться на сервисную станцию официального дилера DATSUN. Фиксируйте все происшествия, в которых шины испытали ударные нагрузки, даже сравнительно слабые.

ЗАМЕНА ШИН И КОЛЕС

ОПАСНОСТЬ

Не устанавливайте на автомобиль отремонтированные после деформации колеса и восстановленные шины. Такие колеса и шины могут иметь внутренние повреждения, поэтому они могут неожиданно разрушиться во время движения автомобиля.

При замене шин установите на автомобиль новые шины той же размерности, скоростной категории и грузоподъемности, что и шины, которыми автомобиль был укомплектован на заводе-изготовителе. Рекомендуемые типы и размеры указаны в разделе «Колеса и шины» главы 9 «Техническая информация».

Применение шин неподходящего размера, а также одновременная установка на автомобиль шин различных изготовителей или шин, отличающихся конструкцией (радиальные, диагональные) и рисунком протектора, может существенно сказаться на ухудшении многих эксплуатационных свойств автомобиля: плавности хода, тормозных свойств, управляемости, геометрической проходимости (дорожного просвета). Кроме того, изменятся зазоры между колесами и элементами кузова и подвески (включая случай установки цепей противоскольжения), нарушится калибровка спидометра, регулировка света фар, изменится высота бамперов.

ОПАСНОСТЬ

Некоторые из перечисленных факторов могут привести к серьезному дорожно-транспортному происшествию и травмированию людей.

БАЛАНСИРОВКА КОЛЕС

Неотбалансированные колеса ухудшают управляемость и ускоряют износ шин. Даже в процессе нормальной эксплуатации автомобиля балансировка колес может нарушаться. При появлении дисбаланса колеса следует отбалансировать.

Для балансировки колеса нужно снять с автомобиля. Выполнение балансировки передних колес без их снятия с автомобиля может привести к повреждению трансмиссии.

УХОД ЗА КОЛЕСАМИ

Для получения дополнительной информации см. раздел «Уход за деталями наружного оборудования» в главе «7. Уход за кузовом и салоном автомобиля».

ДЛЯ ЗАМЕТОК

9 Техническая информация

Рекомендованные рабочие жидкости и смазочные материалы, заправочные емкости	9-2	Технические характеристики	9-9
Заправочные емкости	9-2	Характеристики силового агрегата	9-9
Моторное масло	9-3	Рекомендации владельцу при поездке за границу и перерегистрации автомобиля	9-10
Трансмиссионное масло для коробки передач	9-4	Идентификационные данные автомобиля	9-10
Требования к топливу	9-6	Табличка с идентификационными данными автомобиля	9-10
Рекомендуемая вязкость моторного масла по стандарту SAE	9-6	Идентификационный номер транспортного средства (VIN) (номер шасси)	9-12
Колеса и шины	9-7	Номер двигателя	9-12
Габаритные размеры и технические характеристики	9-8	Установка радиопередатчика	9-12
Размеры	9-8		

РЕКОМЕНДОВАННЫЕ РАБОЧИЕ ЖИДКОСТИ И СМАЗОЧНЫЕ МАТЕРИАЛЫ, ЗАПРАВОЧНЫЕ ЕМКОСТИ

ЗАПРАВОЧНЫЕ ЕМКОСТИ

Наименование	Заправочная емкость	
Топливный бак	50 л	
Система смазки двигателя (с МКП)	заливка «всухую»	3,2 л
	замена масла и фильтра	2,9 л
Система смазки двигателя (с АКП)	заливка «всухую»	4,4 л
	замена масла и фильтра	4,1 л
Система охлаждения двигателя и отопитель *1	7,84 л	
Механическая коробка передач	2,2 л	
Автоматическая коробка передач	До метки MAX *2	
Гидропривод тормозной системы	0,45 л	
Омыватель ветрового стекла	3 л	

*1 Запрещается смешивать охлаждающие жидкости разных производителей.

*2 Автомобили с автоматической коробкой передач: Емкость автоматической коробки передач учитывает дополнительные магистрали и радиатор. Заправка этой системы возможна только в официальном сервисном центре DATSUN.

МОТОРНОЕ МАСЛО

Рекомендованный диапазон температур для использования моторного масла

Минимальная температура воздуха холодного пуска двигателя, °C	Вязкость масла по SAE J 300	Максимальная температура наружного воздуха, °C
ниже -35	0W-40	30
-30	5W-30	25
-30	5W-40	35
-25	10W-30	25
-25	10W-40	35
-20	15W-40	45
-15	20W-50	выше 45

ТРАНСМИССИОННОЕ МАСЛО КОРОБКИ ПЕРЕДАЧ

Рекомендованный диапазон температур для использования трансмиссионного масла

Минимальная температура смазываемого узла, °C	Вязкость масла по SAE J 306	Максимальная температура наружного воздуха, °C
-40	75W-80	35
-40	75W-85	35
-40	75W-90	45
-26	80W-85	35
-26	80W-90	45
-12	85W-90	45 и выше

ВНИМАНИЕ

Запрещается использовать присадки к маслам, улучшающие работу двигателя или трансмиссии. Для данного автомобиля рекомендованы современные моторные и трансмиссионные масла. Они не требуют использования каких-либо присадок. Более того, неисправности двигателя или трансмиссии, вызванные их применением, не покрываются гарантией DATSUN.

В таблице приведены приблизительные значения заправочных емкостей. Фактические значения заправочных емкостей могут несколько отличаться от приведенных в таблице. Во избежание ошибок при заправке агрегатов и систем автомобиля строго следуйте инструкциям, изложенным в главе 8 «Техническое обслуживание и операции, выполняемые владельцем».

Эксплуатационная жидкость	Заправочная емкость (приблизительная)		Рекомендованные рабочие жидкости/смазочные материалы
	Литр	Британская система	
Топливо	50	11 галлонов	См. «Рекомендуемое топливо» ниже в этой главе.
Система смазки двигателя (при замене масла)			
При замене масляного фильтра	2,9	2 1/2 кварты	Бензиновые двигатели: Двигатель 1.6 Оригинальное моторное масло DATSUN 5W-40 Оригинальное моторное масло DATSUN 10W-40 API SN/CF, ACEA A3/B4
Без замены масляного фильтра	2,7	2 3/8 кварты	
Первичное заполнение системы смазки	3,2	2 7/8 кварты	
При замене масляного фильтра	4,1	3 5/8 кварты	
Без замены масляного фильтра	3,9	3 3/8 кварты	
Первичное заполнение системы смазки	4,4	3 7/8 кварты	
Охлаждающая жидкость двигателя			Для получения более подробной информации о необходимой охлаждающей жидкости и емкости системы охлаждения двигателя обратитесь на сервисную станцию официального дилера DATSUN.
Система охлаждения двигателя и отопитель *1	7,84	6 7/8 кварты	
Gearbox oil			
Коробка передач	Автомобили с механической коробкой передач	2,2	2 кварты
Коробка передач, магистрали, радиатор	Автомобили с автоматической коробкой передач		до метки MAX
Тормозная жидкость и рабочая жидкость гидропривода сцепления		0,45	3/8 кварты
Универсальная консистентная смазка		–	–
Хладагент для системы кондиционирования воздуха		–	–
Масло для системы кондиционирования воздуха		–	–
Жидкость бачка омывателя		3,0	2 5/8 кварты

*1 Запрещается смешивать охлаждающие жидкости разных производителей.

ТРЕБОВАНИЯ К ТОПЛИВУ

Бензиновый двигатель

ВНИМАНИЕ

Запрещается использовать этилированный бензин. Использование этилированного бензина приводит к выходу из строя каталитического нейтрализатора отработавших газов.

Рекомендуется использовать:

Бензин премиум-евро 95 ГОСТ Р 51866

ПРИМЕЧАНИЕ

- 1) Для устойчивого пуска и работы двигателя в условиях низких температур используйте бензин соответствующего класса летучести для вашего климатического региона. Требования к классу летучести бензина для разных регионов РФ приведены в соответствующих стандартах на топливо для ДВС.
- 2) Запрещено использование бензина с органометаллическими добавками на основе свинца, железа, марганца и других металлов.
- 3) Разрешается использование многофункциональных добавок, защищающих компоненты топливной системы от коррозии и отложений. Эти добавки вводятся в состав бензина его изготовителем.

Владельцу автомобиля не рекомендуется добавлять в бензин никакие добавки.

РЕКОМЕНДУЕМАЯ ВЯЗКОСТЬ МОТОРНОГО МАСЛА ПО СТАНДАРТУ SAE

Моторное масло для бензиновых двигателей

- Предпочтительно использовать моторное масло с вязкостью 5W-40. Если масло с вязкостью 5W-40 отсутствует, пользуясь диаграммой, выберите масло подходящей вязкости при данной температуре воздуха.

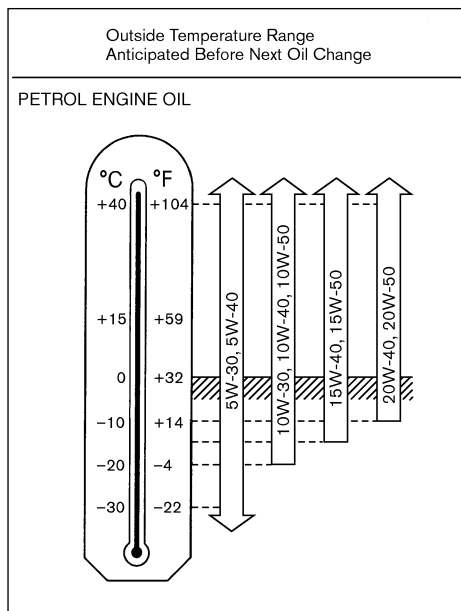

Моторное масло для бензиновых двигателей

КОЛЕСА И ШИНЫ

Типоразмер шины, индекс максимальной нагрузки и скорости	Размеры колесного диска		Давление воздуха в шинах, передних/задних, мПа (кгс/см ²)	
	Посадочный диаметр (дюймы)	Вылет (ET) *2 (мм)	Частичная нагрузка *3	Полная нагрузка *4
Стандартные размеры шин				
185/60R14 82H 185/55R15 82H	5J 6J	35	0,2/0,2 (2,0/2,0)	0,2/0,22 (2,0/2,2)
Размер шины запасного колеса*5				
185/60R14 82T,H 175/65R14 82T,H	5J	35	0,2/0,2 (2,0/2,0)	0,2/0,22 (2,0/2,2)

*1 Индекс максимальной скорости: Т – до 190 км/ч, Н – до 210 км/ч, V – до 240 км/ч.

Индекс максимальной нагрузки: 82 – 475 кг.

*2 Вылет (ET) – расстояние от контактной площадки колесного диска до центра обода.

*3 Частичная нагрузка – не более 3 взрослых в автомобиле, без груза в багажном отделении.

*4 Полная нагрузка – более 3 взрослых в автомобиле или 3 взрослых и 50 кг груза в багажном отделении.

*5 Максимальная допустимая скорость автомобиля с установленным запасным колесом 120 км/ч.

Допускается использование зимних шин (M + S) указанного типоразмера с индексом Q при условии ограничения максимальной скорости движения (до 160 км/ч).

ГАБАРИТНЫЕ РАЗМЕРЫ И ТЕХНИЧЕСКИЕ ХАРАКТЕРИСТИКИ

РАЗМЕРЫ

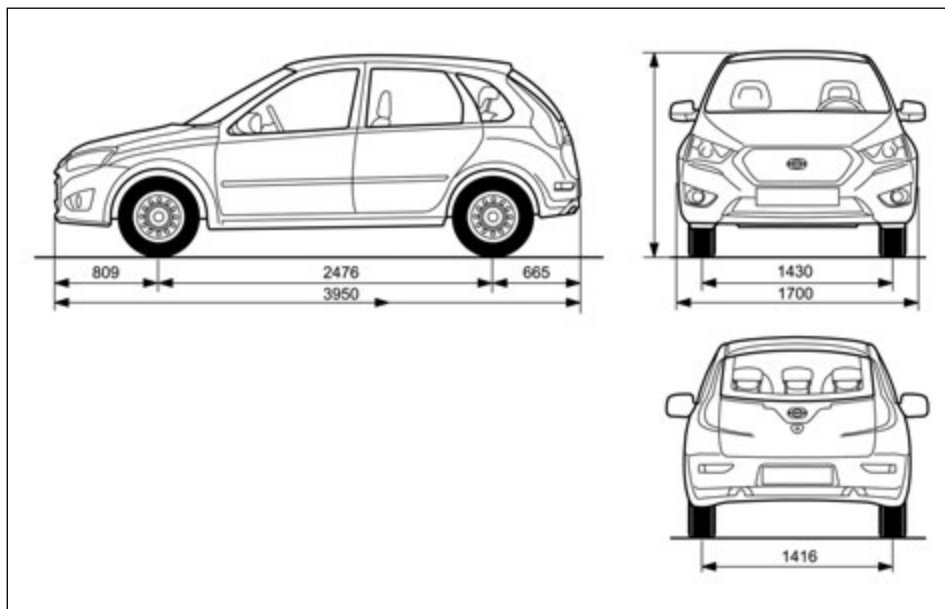

Единицы измерения: мм (дюймы)

	мм
Габаритная длина	3950
Габаритная ширина	1700
Габаритная высота	1500
Колея передних колес	1430
Колея задних колес	1416
Колесная база	2476
Передний свес	809
Задний свес	665

ТЕХНИЧЕСКИЕ ХАРАКТЕРИСТИКИ

Наименование	Значение	
Угол въезда / съезда (при полной нагрузке), град.	21,7/21,4	
Минимальный дорожный просвет (при полной нагрузке), мм	>=174	
Емкость багажного отделения, дм ³	530	
Снаряженная масса (без водителя), кг	1080	
Распределение массы незагруженного автомобиля между передним и задним мостами между осями, %	59/41	
Грузоподъемность, кг	475	
Полная масса, кг	1555	
Распределение массы незагруженного автомобиля между передним и задним мостами между осями при полностью загруженном автомобиле, %	50/50	
Максимальная масса буксируемого прицепа без тормозов, кг	945	
Коэффициент аэродинамического сопротивления	0,365	
Площадь поперечного сечения, м	2,08	
Максимальная скорость, км/ч	173	
Время разгона от 0 до 100 км/ч, с	11,7	
Расход топлива (при холодном пуске двигателя), л/100 км:	Городской цикл	9
	Загородный цикл	5,27
	Смешанный цикл	6,50
Емкость топливного бака, л	50	

ХАРАКТЕРИСТИКИ СИЛОВОГО АГРЕГАТА

Технический параметр (характеристика)	Значение	
Модель двигателя 11186-10 (1,6 л, 8 клапанов, бензиновый, с облегченными шатунами, E-gas)		
Рабочий объем двигателя, см ³	1596	
Количество клапанов	8	
Количество клапанов на цилиндр	2	
Расстояние между цилиндрами, мм	89	
Диаметр цилиндра, мм	82	
Ход поршня, мм	75,6	
Степень сжатия	10,3	
Октановое число бензина	95	
Длина шатуна, мм	133,32	
Компрессионная высота поршня, мм	25,6	
Максимальная мощность двигателя по ГОСТ 16846, кВт	64	
Частота вращения коленчатого вала при максимальной мощности, мин	5100	
Максимальный крутящий момент по ГОСТ 16846, Нм	140	
Частота вращения коленчатого вала при максимальном крутящем моменте, мин	3800	
Крутящий момент при кривой полной нагрузки, Нм:	при 1000 об/мин	100
	при 2500 об/мин	130
Частота холостого хода, об/мин	840 ± 30	

РЕКОМЕНДАЦИИ ВЛАДЕЛЬЦУ ПРИ ПОЕЗДКЕ ЗА ГРАНИЦУ И ПЕРЕРЕГИСТРАЦИИ АВТОМОБИЛЯ

Технический параметр (характеристика)	Значение	
Минимальная температура холодного запуска двигателя без вспомогательных устройств	-27	
Удельный расход топлива, г/кВтч:	при полной нагрузке	255
	по средним характеристикам	250
	при $P_e=0,2$ бар, 2000 об/мин	400
Расход масла в % от расхода топлива	0,3	
Трансмиссия		
Привод коробки передач	тросовый	
Передаточные числа:	I	3,636
	II	1,950
	III	1,357
	IV	0,941
	V	0,784
	З.Х.	3,500
	Главная передача	3,938

Перед поездкой за границу выясните сначала, имеется ли в стране, которую вы собираетесь посетить, топливо требуемого качества, которое подходит для вашего автомобиля.

Помните, что эксплуатация автомобиля на топливе с низким октановым или цетановым числом приведет к выходу двигателя из строя. Поэтому не следует планировать поездки на автомобиле в те страны, где отсутствует топливо требуемого качества.

Перед перерегистрацией вашего автомобиля в другой стране обратитесь в соответствующие уполномоченные органы, чтобы убедиться в том, что ваш автомобиль соответствует всем требованиям, действующим в этой стране, так как может оказаться, что ваш автомобиль невозможно адаптировать к этим требованиям. В отдельных случаях автомобиль невозможно модернизировать под требования местных стандартов. В других случаях автомобиль должен подвергнуться определенным модификациям, чтобы он соответствовал местному законодательству.

Из-за отличий местных требований по безопасности или токсичности выбросов в атмосферу автомобиля, поставляемые на различные рынки, могут отличаться комплектацией.

Ответственность за вывоз, перерегистрацию автомобиля в другой стране и связанную с ней модернизацию автомобиля, лежит на владельце. Компания DATSUN не несет никакой ответственности за возникшие в связи с этим неудобства. Ответственность за транспортировку электрооборудования, внесение необходимых изменений в конструкцию и повторную регистрацию несет исключительно владелец электрооборудования.

ИДЕНТИФИКАЦИОННЫЕ ДАННЫЕ АВТОМОБИЛЯ

ТАБЛИЧКА С ИДЕНТИФИКАЦИОННЫМИ ДАНЫМИ АВТОМОБИЛЯ

Модель автомобиля, серийный номер, модель двигателя, массы, код для запасных частей, вариант исполнения и комплектации указаны на идентификационной табличке **(A)**, показанной ниже.

Для определения полного номера одобрения типа транспортного средства (шасси) следует руководствоваться информацией, приведенной в руководстве по эксплуатации транспортного средства (шасси), а также сведениями о номере одобрения типа транспортного средства (шасси), указанными в паспорте транспортного средства (шасси).

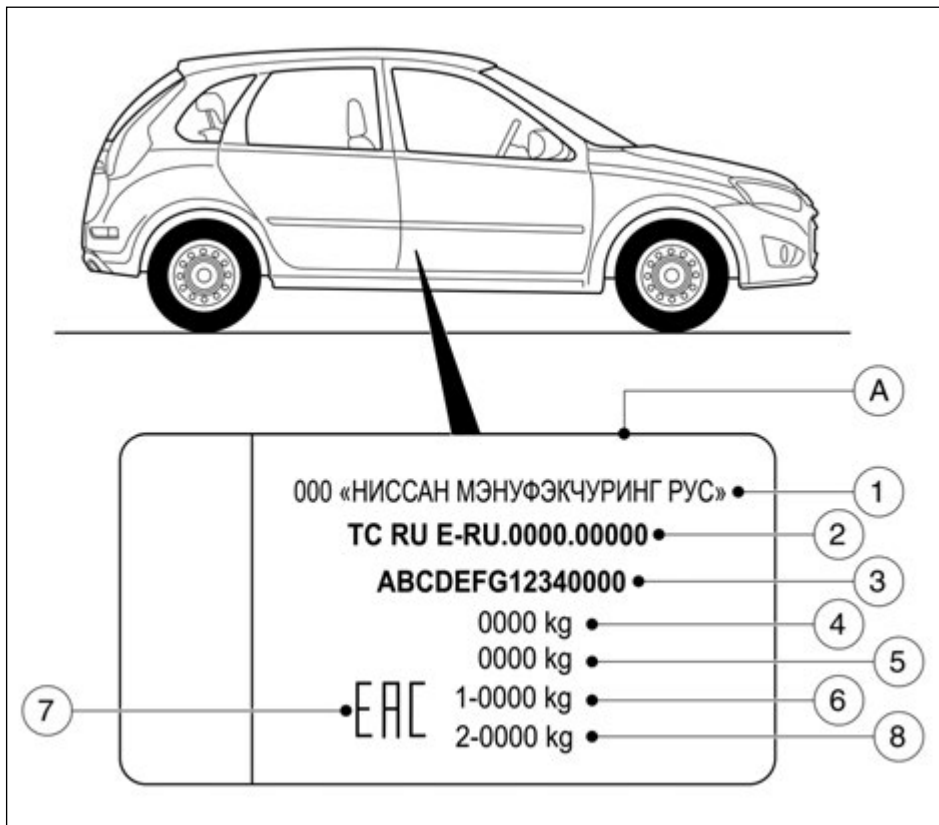

- ① Изготовитель
- ② Номер ОТТС
- ③ Идентификационный номер транспортного средства (VIN) и номер кузова
- ④ Максимально допустимая полная масса автомобиля
- ⑤ Допустимая масса автомобиля с прицепом
- ⑥ Максимально допустимая нагрузка на переднюю ось автомобиля
- ⑦ Символ рыночной циркуляции
- ⑧ Максимально допустимая нагрузка на заднюю ось автомобиля

УСТАНОВКА РАДИОПЕРЕДАТЧИКА

Ниже приведена расшифровка номера: Согласно международным стандартам, первые три символа обозначают изготовителя, следующие шесть – модель автомобиля, латинская буква (или цифра) – год изготовления, последние семь символов – номер шасси, который в случае легких пассажирских автомобилей соответствует номеру кузова. Согласно техническому регламенту «О безопасности колесных средств», модельный год определен как календарный год, указанный изготовителем (обычно это год, следующий за годом выпуска автомобиля). В компании DATSUN новый модельный год начинается 1 октября текущего календарного года. Таким образом, для автомобиля, выпущенного с 1 января по 30 сентября, модельный год будет соответствовать календарному а для автомобиля, выпущенного с 1 октября по 31 декабря, модельный год будет соответствовать календарному плюс один год.

НОМЕР ДВИГАТЕЛЯ

Модель и серийный номер двигателя выштампованы с краю блока цилиндров над бачком главного тормозного цилиндра или картером сцепления (если имеется).

Для стран, принявших Правило ЕЭК ООН № 10 или аналогичное:

Установка радиопередатчика в ваш автомобиль может вызвать помехи в работе его электрических систем. Проконсультируйтесь со своим официальным дилером и уточните все меры предосторожности, связанные с установкой. По вашему требованию официальный дилер предоставит вам подробную информацию (частоту сигнала, мощность, положение антенны, руководство по установке и т.д.) касающуюся установки.

ДЛЯ ЗАМЕТОК

ДЛЯ ЗАМЕТОК

10 Алфавитный указатель

А

Автоматическая коробка передач	5-6
Автоматический кондиционер	4-5
Автоматический очиститель ветрового стекла с датчиком дождя	2-15
Аккумуляторная батарея	5-19
Аудиосистема	4-8, 4-9

Б

Багажное отделение	2-26
Балансировка колес	8-25
Безопасность автомобиля	3-2, 5-19
Безопасность детей	1-12, 1-8
Беременные женщины	1-8
Блокировка замков задних дверей от случайного открывания детьми	3-9
Буксировка автомобиля	6-5

В

Вентиляционные решетки	4-2
Ветровое стекло с обогревом	2-16, 4-8
Вещевые отделения/Перевозка багажа	2-23
Внутреннее зеркало заднего вида	3-13
Вождение	5-5
Вождение автомобиля в зимних условиях	5-4, 7-4
Вождение автомобиля по мокрой дороге	5-4
Воздухоочиститель	8-5
Выключатель аварийной сигнализации	6-2
Выключатель зажигания - положения	5-5
Выключатель наружного освещения	2-13
Выключатель обогревателя заднего стекла	2-17

Выключатель освещения салона	2-24
Выключатель очистителей и омывателей стекол	2-14
Выключатель противотуманных фар	2-14
Выключатель указателей поворота	2-14
Выключатель фронтальной подушки безопасности переднего пассажира	1-20
Вязкость моторного масла по SAE	9-6

Д

Давление воздуха в шинах	8-23
Датчики ультразвуковой системы помощи при парковке	5-15
Дверь багажного отделения	3-11
Декоративные накладки колес	6-3
Дети	1-8, 1-12
Детские удерживающие устройства	1-13
Длительность прогрева двигателя	5-4
Дополнительная удерживающая система (SRS)	1-17

Ж

Жидкость омывателя ветрового стекла	8-6
---	-----

З

Загрузка	5-4
Задние сиденья	1-4
Замена масла	8-3
Замена охлаждающей жидкости двигателя	8-2
Замена поврежденного колеса	6-3
Замена подушек безопасности	1-21
Замена щеток очистителей стекол	8-6

Замена элемента питания ключа системы Intelligent Key	8-8
Замки дверей	3-6
Запасное колесо	6-2
Запирание дверей	2-18
Запирание с помощью внутренней кнопки	3-7
Запирание с помощью выключателя центрального замка	3-8
Запирание с помощью ключа	3-6
Защита от коррозии	5-20, 7-4
Звуковой сигнал	2-17

И

Идентификационные данные автомобиля	9-10, 9-12
Износ и повреждения шин	8-25
Иммобилайзер	3-2
Инструменты и запасное колесо	6-3
Информационный дисплей автомобиля	2-9
Информация на предупреждающих наклейках	8-7
Информация о безопасности	0-6

К

Капот	3-10
Каталитический нейтрализатор отработавших газов	5-3
Ключи	3-2
Кнопка открывания двери багажного отделения	3-11
Колеса и шины	8-23, 9-7
Кондиционер воздуха	4-5
Кондиционер воздуха с ручным управлением	4-5
Контрольный осмотр автомобиля	8-2
Корректор фар	2-13
Косметическое зеркало	3-14

Круиз-контроль	5-10
Крышка лючка заливной горловины	3-12

М

Малолетние дети	1-12
Маршрутный компьютер	2-10, 2-3
Механизм открывания багажника изнутри	3-11
Механические стеклоподъемники	2-18
Механический кондиционер	4-5
Моторное масло	8-3, 9-3

Н

Наиболее распространенные факторы, вызывающие коррозию автомобиля	7-4
Напольные коврики	7-3
Наружные зеркала заднего вида	3-13
Настройки систем автомобиля	
Неисправности системы Intelligent Key	3-6
Номер двигателя	9-12

О

Обкатка автомобиля	5-2
Оборудование для зимних условий	5-20
Ограничитель скорости	5-10
Окна	2-18, 3-5
Омыватель стекла	8-6
Освежители воздуха	7-3
Основное освещение	2-13
Отработавшие газы (оксид углерода)	5-2

Охлаждающая жидкость двигателя	5-19,8-2
Охранная сигнализация	3-9
Охранная система	3-9
Очиститель и омыватель ветрового стекла	2-14

П

Панель управления	0-6
Перед пуском	5-2
Передачик	9-12
Переднее и заднее сиденья	1-14
Перестановка колес	8-24
Перчаточный ящик	2-23
Плафоны освещения салона	2-26
Подголовники	1-4
Подстаканники	2-23
Поездки в другие страны или регистрация в другой стране	9-10
Правовые требования	1-12
Преднатяжители ремней безопасности	1-11
Предохранители	8-9
Приборы и указатели	2-2

Р

Рабочая жидкость гидропривода сцепления	8-4
Рабочая жидкость для автоматической коробки передач (АТF)	8-5
Радиоприемник	9-12
Размеры автомобиля.....	9-8
Регулировка высоты плечевой лямки ремня безопасности	1-10
Регулировка рулевого колеса	3-12
Ремни безопасности	1-11, 1-7

С

Сведения о лампах	8-19
Световые сигнализаторы и индикаторы, звуковые предупреждающие сигналы	2-5
Свечи зажигания	8-3
Сиденья	1-4
Сиденья с обогревателем	1-3
Сиденья, ремни безопасности, дополнительная удерживающая система	0-2
Система беспроводного доступа	3-3
Система динамической стабилизации (ESP)	5-18
Система дистанционного управления замками	3-3
Система отопления и кондиционирования воздуха	4-2
Система противоугонной сигнализации	3-9
Система экстренного реагирования при авариях	2-24, 6-2
Система ЭРА-ГЛОНАСС	2-24,6-2
Солнцезащитные козырьки	2-23
Спидометр	2-3
Стояночный тормоз	3-14
Сцепление	8-4

Т

Тахометр	2-3
Техническое обслуживание	4-5
Типы шин	8-23
Топливо	9-6
Тормозная система	8-4
Требования к топливу	9-6
Трехточечные ремни безопасности	1-9

У

Универсальные детские удерживающие устройства (переднее и заднее сиденья)	1-14
Уровень охлаждающей жидкости	8-2
Установка показаний часов	2-21
Установка противооткатных упоров	6-3

Ф

Факторы внешней среды.....	7-4
Фары	8-18
Фильтрующий элемент воздухоочистителя	8-5

Х

Хранение запасного колеса и инструмента	6-5
---	-----

Ц

Цепи противоскольжения	8-24
------------------------------	------

Ч

Часы	2-21
------------	------

Ш

Шины	9-7
------------	-----

Щ

Щетки очистителей стекол	8-6
--------------------------------	-----

Э

Электрический обогреватель ветрового стекла	2-16, 4-8
Электророзетка	2-22
Электростеклоподъемники	2-18, 3-5
Элемент питания пульта дистанционного управления	8-8

ОХРАНА ОКРУЖАЮЩЕЙ СРЕДЫ

ВОПРОСЫ ОХРАНЫ ОКРУЖАЮЩЕЙ СРЕДЫ

В настоящее время компания DATSUN прилагает значительные усилия для обеспечения защиты и поддержки окружающей среды. В компании DATSUN мы применяем самые передовые технологии в каждом регионе и в каждой области деятельности.

СООТВЕТСТВИЕ НА КАЖДОМ ШАГЕ

Компания DATSUN концентрирует внимание на том, чтобы автомобили, выведенные из эксплуатации, и их компоненты повторно использовались, перерабатывались или утилизировались в соответствии с законодательством ЕС (Директивой ЕС об утилизации выведенных из эксплуатации автомобилей – End of Life Vehicles).

НАШИ АВТОМОБИЛИ СОЗДАЮТСЯ С РАСЧЕТОМ НА ИХ ПОСЛЕДУЮЩУЮ УТИЛИЗАЦИЮ

Весь процесс разработки, продажи и обслуживания автомобилей, включая утилизацию автомобилей, вышедших из эксплуатации (ELV), построен таким образом, чтобы максимально снизить необходимость захоронения отходов, сохранить природные ресурсы и максимально повысить степень повторного использования узлов и агрегатов автомобиля.

Этап проектирования

Для уменьшения вредного воздействия на окружающую среду, мы разработали ваш автомобиль DATSUN таким образом, чтобы обеспечить его переработку на 95%. Мы маркируем компоненты автомобиля, чтобы облегчить процесс его разборки и повторного использования, и снизить выброс вредных веществ. Мы тщательно следим за выбросом веществ, подлежащих контролю. Мы уже свели к минимуму использование кадмия, ртути и свинца в вашем автомобиле DATSUN. DATSUN уже применяет повторно используемые материалы в вашем автомобиле, и продолжает изыскивать возможности для дальнейшего увеличения использования подобных материалов.

Производство и дистрибуция автомобилей

На этапе производства автомобилей достигается эффективное использование сырья, что позволяет снизить количество отходов. DATSUN прилагает усилия по уменьшению расхода, повторному использованию и утилизации материалов везде, где это только возможно.

Этап эксплуатации и обслуживания

Сервисные станции официальных дилеров DATSUN являются окном общения с вами – нашими клиентами. Чтобы оправдать ваши ожидания, они не только обеспечивают высокий уровень обслуживания, но и заботятся об охране окружающей среды. DATSUN пропагандирует деятельность, связанную с повторным использованием отходов деятельности сервисных центров.

ПРОЯВЛЯЙТЕ ЗАБОТУ ОБ ОХРАНЕ ОКРУЖАЮЩЕЙ СРЕДЫ ВО ВРЕМЯ ЭКСПЛУАТАЦИИ АВТОМОБИЛЯ

Ваш стиль вождения в значительной степени влияет на топливную экономичность и охрану окружающей среды. Если вы будете следовать приведенным ниже рекомендациям, это обеспечит вашему автомобилю улучшенную топливную экономичность и сниженный уровень выброса вредных веществ:

Экономичное вождение

Если вы будете управлять автомобилем с учетом дорожной обстановки, это может значительно сократить расход топлива и внести свой вклад в охрану окружающей среды. Снимайте ногу с педали акселератора, когда вы приближаетесь к регулируемому перекрестку, и старайтесь избегать экстренного торможения при переключении светофора на красный свет. Избегайте резкого ускорения и экстренного торможения. Возможный выигрыш по времени несравним с повышенным загрязнением окружающей среды. Двигаясь на подъем, старайтесь поддерживать постоянную скорость, чтобы снизить расход топлива и загрязнение окружающей среды. Поддерживайте постоянную скорость или снижайте ее до скорости движения окружающего транспортного потока.

После начала движения автомобиля закройте окна

Вождение автомобиля со скоростью 100 км/ч при открытом окне увеличивает расход топлива на величину до 4%. Движение автомобиля со всеми закрытыми окнами улучшает топливную экономичность.

Оптимизируйте использование системы кондиционирования воздуха

Система кондиционирования воздуха оказывает благоприятное влияние на безопасность движения благодаря охлаждению и осушению воздуха в салоне. Когда возникают условия, требующие удаления запотевания для улучшения обзора, водители становятся более внимательными и собранными. Однако пользование системой кондиционирования воздуха приводит к значительному увеличению расхода топлива в городских условиях. Постарайтесь оптимизировать использование системы кондиционирования воздуха за счет максимального использования режима вентиляции.

Использование стояночного тормоза при остановке на уклоне

При необходимости удерживать ваш автомобиль на уклоне, пользуйтесь стояночным тормозом. Не используйте педаль сцепления, чтобы удерживать ваш автомобиль на подъеме, так как это приводит к увеличению расхода топлива и износу агрегатов.

Поддерживайте безопасную дистанцию до движущегося впереди автомобиля

Старайтесь предвидеть дорожную обстановку, чтобы обеспечить более плавное движение, комфорт и безопасность во время вашей поездки. Во время движения поддерживайте безопасную дистанцию до движущегося впереди автомобиля. Это поможет снизить расход топлива, так как вам не придется постоянно подтормаживать.

Проверьте давление воздуха в шинах

Низкое давление воздуха в шинах, также как и использование шин неправильного размера, приводит к увеличению расхода топлива. Правильное давление воздуха в шинах обеспечивает максимальное сцепление шин с дорогой и оптимизирует расход топлива.

Регулярно проводите техническое обслуживание вашего автомобиля

Регулярное проведение технического обслуживания обеспечивает поддержание оптимального технического состояния вашего автомобиля и наилучшую топливную экономичность. Для проведения технического обслуживания обращайтесь на сервисную станцию официального дилера DATSUN, которая обеспечит выполнение всех необходимых работ в соответствии с самыми высокими стандартами качества.

ΠΡΕΔΥΠΡΕΨΔΑΥΣΑ ΤΑΒΛΙΧΚΑ Ο ΠΟΔΥΣΚΕ ΒΕΖΟΠΑΣΝΟΣΤΙ (δλρ νεκωρϋν βερρρντων ισπολνενρ αβτωμωβρρ)



NEVER use a rearward facing child restraint on a seat protected by an ACTIVE AIRBAG in front of it, DEATH or SERIOUS INJURY to the CHILD can occur.

NE JAMAIS utiliser un dispositif de retenue pour enfant de type dos à la route sur un siège protégé par un AIRBAG ACTIF placé devant lui. Cela peut entraîner la MORT de l'ENFANT ou des BLESSURES GRAVES.

Installieren Sie niemals ein entgegen der Fahrtrichtung angeordnetes Kinderrückhaltesystem auf einem Sitz mit aktiviertem Frontairbag. Es könnte zum Tod oder schweren Verletzungen des Kindes führen.

No instalar nunca los sistemas de retención para niños (sillitas de niño) de espaldas al sentido de la marcha en el asiento del pasajero protegido por un AIRBAG frontal ACTIVO. Esto puede provocar la MUERTE del niño o DAÑARLE SERIAMENTE.

«NON INSTALLARE MAI un seggiolino per bambini rivolto con verso opposto al senso di marcia su un sedile protetto da un AIRBAG frontale ATTIVO. In caso di incidente questo potrebbe risultare molto pericoloso per l'incolumità del bambino.»

Plaats nooit een kinderzitje achterstevoren op de passagiersstoel voorin als de airbags van de voorpassagier niet zijn uitgeschakeld. Dit kan ernstige of zelfs dodelijke verwondingen van het kind veroorzaken.

NUNCA utilize um sistema de retenção de criança virado para a traseira num banco protegido por um AIRBAG ACTIVO à sua frente, porque pode ocorrer MORTE ou FERIMENTOS GRAVES na CRIANÇA.

W żadnym przypadku NIE NALEŻY stosować fotelików dla dzieci skierowanych twarzą do tyłu przed siedzeniami chronionymi AKTYWNAJ PODUSZKĄ POWIETRZNAJ. Może to doprowadzić do POWAŻNYCH OBRAŻEŃ lub nawet ŚMIERCI DZIECKA.

NIKDY nepoužívejte dětskou sedačku směřující dozadu na sedadle s AKTIVNÍM čelním AIRBAGEM, mohlo by dojít k USMRCENÍ nebo VÁŽNĚMU ZRANĚNÍ DÍTĚTE.

Önünde AKTIF BİR HAVA YASTIĞI ile korununan bir koltuğa hiç bir zaman yüzü geriye bakan bir çocuk koltuğu KOYMAYIN, bu ÇOCUĞUN ÖLÜMÜNE veya CİDDİ ŞEKİLDE YARALANMASINA neden olabilir.

Nu folosiți NICIODATĂ un scaun pentru copil cu spatele la direcția de deplasare pe un scaun protejat de un AIRBAG ACTIV amplasat în fața sa, deoarece există riscul de DECES sau RĂNIRE GRAVĂ a copilului.

SOHA ne használnjón hátrafelé néző gyermekülést olyan ülésen, amelyet előlről AKTÍV LÉGZSÁK véd, mert az a GYERMEK HALÁLÁT vagy SÜLYOS SÉRÜLÉSÉT okozhatja.

“ΑΠΑΓΟΡΕΥΕΤΑΙ η τοποθέτηση παιδικού καθίσματος, με την πλάτη προς το εμπρόςθια μέρος του αυτοκινήτου, στο κάθισμα του συνοδηγού, επειδή μπροστά του υπάρχει ΕΝΕΡΓΟΣ ΜΕΤΩΠΙΚΟΣ ΑΕΡΟΣΑΚΟΣ. Μπορεί να επέλθει, ΘΑΝΑΤΟΣ ή ΣΟΒΑΡΟΣ ΤΡΑΥΜΑΤΙΣΜΟΣ του ΠΑΙΔΙΟΥ”.

Använd ALDRIG en bakåtvänd barnstol på ett säte som skyddas av en AKTIVERAD AIRBAG framför det; LIVSFARA eller risk för ALLVARLIGA SKADOR.

ÄLÄ KOSKAAN käyttää kasvot taaksepäin suunnattua lastenistuinta istuimella, jossa on KÄYTÖSSÄ OLEVA TURVATYNNY. Seurauksena voi olla KUOLEMA tai LAPSEN VAKAVA LOUKKAANTUMINEN.

Brug ALDRIG et bagudvendt barnesæde på et sæde, der er beskyttet af en AKTIV AIRBAG foran det. Det kan resultere i DØD eller ALVORLIG PERSONSKADE på BARNET.



NEMOJTE upotrebljavati sjedalicu za djecu okrenutu prema natrag na sjedalu ispred kojega se nalazi zaštićeni **AKTIVNI ZRAČNI JASTUK**, može doći do **SMRTONOSNIH** ili **OZBILJNIH OZLJEDA** za **DIJETE**.

NIKOLI ne namestite otroškoga sedea, obrnjenega v nasprotni smeri smeri vožnje, v primeru **VKLOPLJENE** varnostne blazine. To lahko povzroči **OTROKOVO SMRT** ali **HUDE TELESNE POŠKODBE**.

Никога не устанавляйте обращенное назад детское удерживающее сиденье на переднем пассажирском сиденье при неотключенной подушке безопасности. Это может привести к смерти ребенка или к тяжелым повреждениям.

NIKDY nepoužívajte detskú sedačku smerujúcu dozadu na sedadle s **AKTÍVNYM** čelným **AIRBAGOM**, mohlo by prísť k **USMRTENIU** alebo **VÁŽNEMU ZRANENIU** dieťaťa.

ÄRGE kasutage seljaga sõidusuunas laste turvatooli istmel, mille ees on **AKTIIVNE TURVAPADI**. **LAPS** võib saada **TÕSISE KEHAVIGASTUSE** või **HUKKUDA**.

NEIEVIETOJIET ar skatu pretēji braukšanas virzienam vērstu bērnu sēdekļi šajā sēdekļi, ja tā priekšā uzstādītais **GAISA SPILVENS** ir **AKTIVIZĒTS**, – tas **BĒRNAM** var radīt **NOPIETNAS TRAUMAS** vai pat izraisīt **BĒRNA NĀVI**.

NUNCA utilize uma cadeirinha protetora para crianças voltada para a traseira em um assento que seja protegido por um **AIRBAG ATIVO** na frente do assento. Podem ocorrer **MORTE** ou **FERIMENTOS GRAVES** para a **CRANÇA**.

NIEKADA nevežkite vaikų prie automobilio sėdynės atvirščiai judėjimo krypčiai pritvirtintoje specialioje kėduteje, jeigu ši sėdynė apsaugota **VEIKIANČIA SAUGOS PAGALVE**, nes **VAIKUI** kyla **MIRTINAS** ar **SUNKAUS SUŽEIDIMO** pavojus.

Ніколи не встановлюйте дитяче крісло спинною вперед на сидінні, передня **ПОДУШКА БЕЗПЕКИ** якого не заблокована. Ризик **ЗАГИБЕЛІ** або **ТЯЖКИХ ТРАВМ** дитини.

„Никога на използвайте детско столче за автомобил, монтирано с гръб към движението, на седалка оборудвана с предпазна въздушна възглавница пред нея. Съществува риск за живота или сериозно нараняване на детето!“

يحذر نهائياً تثبيت مقعد الطفل بشكل عكسي على القعد المحمي بوسادة هوائية نشطة أمام مقعد الطفل، فمن الممكن أن يتسبب ذلك في وفاة الطفل أو إصابته بجروح خطيرة

ALDREI má nota festingar sem snúa afturábak á sæti sem varið er með **ACTIVE AIRBAG** að framan. Það getur valdið **DAUÐA** eða **ALVARLEGUM MEIÐSLUM** á **BARNINU**.

Na sedež, ki je spredaj zaščiten z **ZRAČNO BLAZINO, NIKOLI** ne namestite otroškega sedeža tako, da otrok gleda nazaj: nevarnost **SMRTI** ali **RESNE TELESNE POŠKODBE OTROKA**

هرگز از کمربند کودک رو به پشت در روبروی صندلی حفاظت شده توسط **ACTIVE AIRBAG** (کیسه هوای فعال) استفاده نکنید. این کار ممکن است باعث مرگ یا جراحت شدید در کودک شود.

절대로 능동형 에어백이 전면에 설치된 좌석에 후향식 어린이 보호시트를 사용하지 마십시오. 어린이에게 심각한 상해를 입히거나 사망에 이르게 할 수 있습니다.

前部に作動可能なエアバッグが装着されているシートに、後ろ向きのチャイルドシートを絶対に使用しないでください。お子様に死や大けがを招く恐れがあります。

禁止在座椅前部安全气囊激活的情况下，在该座椅上使用后向儿童安全座椅，可能造成儿童严重受伤甚至死亡。

КОНФИДЕНЦИАЛЬНАЯ ИНФОРМАЦИЯ

При покупке автомобиля вы получили несколько важных кодов, которые могут потребоваться, например, для ремонта радиоприемника.

Пожалуйста, впишите необходимые данные на правой стороне страницы или вклейте полоски с этими данными (при их наличии). Отрежьте правую часть страницы с конфиденциальной информацией и храните ее в безопасном месте, но **не в автомобиле**.

При продаже автомобиля мы убедительно просим вас передать эти данные следующему владельцу автомобиля.

КОНФИДЕНЦИАЛЬНАЯ ИНФОРМАЦИЯ

Код аудиосистемы (для некоторых вариантов исполнения автомобиля)

--	--	--	--

Номер насадки для снятия "секретного" болта колеса (для некоторых вариантов исполнения автомобиля)

--	--	--	--	--	--	--	--

Удалите эту страницу из Руководства и храните запись с номером в безопасном надежном месте (**не в автомобиле**).

При продаже автомобиля мы убедительно просим вас передать эти данные следующему владельцу автомобиля.

